

User guide

- English
- Español
- Français
- Deutsch

3



4

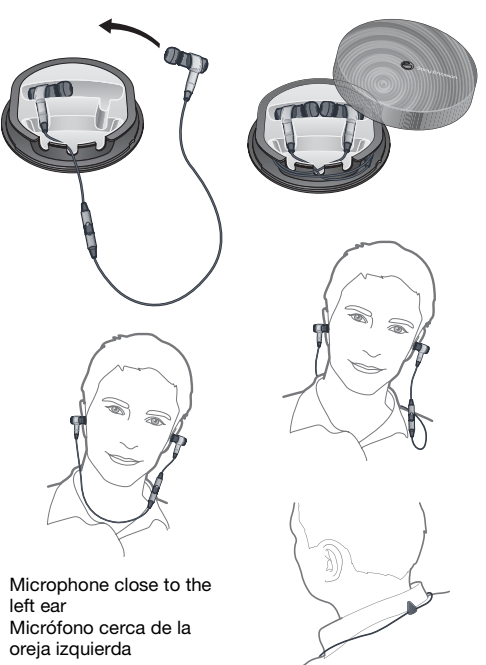

Red/green indicator light

Turning on and off
Green - Good battery level.
Red - Low battery level.

Normal use

Flashing green - The headset is on.
Flashing red - Low battery.

Pairing

Flashing red/green - Pairing is ongoing.

Charging

Steady red - Charging is ongoing.
Steady green - Charging is ready.

White indicator light

Steady light - A call is ongoing.
Flashing - Pairing is ongoing.

Indicador luminoso rojo/verde

Encendido y apagado
Verde: nivel de carga de la batería alto.
Rojo: nivel de carga de la batería bajo.

Uso normal

Luz verde intermitente: el auricular está encendido.
Luz roja intermitente: batería baja.

Asociación

Luz roja/verde intermitente: asociación en curso.

Carga

Luz roja fija: carga en curso.
Luz verde fija: carga finalizada.

Indicador luminoso blanco

Luz fija: llamada en curso.
Luz intermitente: asociación en curso.

English

The Stereo Streaming Bluetooth™ Headset HBH-IS800 lets you stay in control of your incoming and outgoing phone calls. You can enjoy stereo audio from a phone or other Bluetooth device, such as a computer or a portable music player. During calls, the music automatically pauses and starts playing again when the call ends.

For full functionality, your phone or other device should support the following Bluetooth profiles:

- Bluetooth Handsfree
- Bluetooth Headset
- Bluetooth Advanced Audio/Video Distribution
- Bluetooth Audio/Video Remote Control

Charging

Before using the headset for the first time, charge it with the supplied charger for 8 hours, according to picture 2. The headset turns off during charging and switches on automatically when the charger is removed.

For compatible chargers, see picture 3.

Pairing the headset

Before you can use the headset it has to be paired once with your phone. After a successful pairing, the headset will automatically connect to the phone as soon as it is turned on and within range.

Note: *The headset turns off if you do not pair it with the phone within 10 minutes.*

To pair the headset with the phone

- Make sure the headset is turned off.
- Turn on the Bluetooth function in the phone. For instructions, see the phone User guide.
- Turn on Bluetooth visibility in the phone. This makes the phone visible to other Bluetooth devices.
- Place the phone within 20 cm (8 inches) from the headset.
- Press and hold down the action key on the headset for about 5 seconds until the white indicator light starts flashing and the red/green indicator light flashes red and green.
- Press **Yes** when *Add device?* appears in the phone. If required, the passcode is 0000. The white indicator light stops flashing and the red/green indicator light slowly flashes green when successfully paired.

Note: *If auto pairing is not supported by your phone, or not successful, follow the first 5 steps above. Then pair the headset with your phone as described in the phone User guide. The passcode is 0000.*

Turning on and off

To turn on the headset

- Press and hold down the action key for some seconds until the white indicator light turns on.

To turn off the headset

- Press and hold down the action key until for some seconds the white indicator light disappears.

Adjusting volume

See the phone User guide how to adjust ring volume, speaker volume and music volume.

Calling

To make a call

- Dial the number using the phone keys. The call is automatically activated in the headset.

To end a call

- Press the action key briefly.

To answer a call / a second call

- A beep indicates an incoming call. Briefly press the action key.

To reject a call / a second call

- Press and hold down the action key until you hear a beep.

To redial the last dialled number

- Double-click the action key.

To switch between two calls

- Press and hold down the action key until you hear a beep.

Calling using voice commands

Voice commands can be useful when you are using the headset. For more information on voice commands, and if your phone supports it, see the phone User guide.

To make a call using voice commands

- Press and hold the action key until you hear a beep. Then say the command.

Transferring sound

To transfer the sound from the phone to the headset

- During a call on the phone, press the action key.

To transfer the sound from the headset to the phone

See the phone User guide.

Listening to music

To listen to music

- Start the media player in your phone and select to use the headset.

Briefly press the action key to pause and restart the music.

To move between tracks

- See the phone User guide.

Resetting the headset

Reset the headset if it behaves unexpectedly.

To reset the handsfree

- Make sure the headset is turned off.
- Press and hold down the action key on the headset for about 5 seconds until the white indicator light starts flashing and the red/green indicator light flashes red and green.
- Press and hold down the action key until the headset has switched off and continue holding down the key until the white indicator light flashes.

Note: *After resetting the headset must be paired again before it can be used.*

Battery

A battery that has been infrequently used, or a new one, could have reduced capacity. It may need to be recharged a number of times.

When the battery level is too low you hear a low beep. If you do not charge the headset, it automatically turns off within 10 minutes.

Troubleshooting

No connection to the phone

Make sure the headset is charged and within 10 metres (33 feet) of the phone with no solid objects in between. Check or redo the Bluetooth settings in the phone. Try to pair the headset again.

Go to www.sonyericsson.com/learnabout for more information on Bluetooth and pairing.

Redial does not work

- Make sure the call list in the phone is not empty.

Voice commands do not work

- Make sure your phone supports voice commands.
- Make sure the voice commands are enabled and recorded in your phone before you start using them.

The music is not played in the headset

- Make sure your phone or other device is paired with the headset. You may have to restart the media player and select to use the headset.
- Make sure your phone supports the Bluetooth Advanced Audio/Video Distribution profile.

The music volume cannot be changed

- Some mobiles do not support remote volume control. Please check the support website for downloading the additional software.

The headset is automatically turned off

- The battery level is too low. You hear a low beep approximately 10 minutes before the headset turns off. Charge the battery.
- The headset turns off if you do not pair it with the phone within 10 minutes.

Unexpected behaviour

- Reset the headset.

Note: *Removing the label from the head set might void the warranty.*

Español

El auricular Bluetooth™ estéreo con streaming HBH-IS800 permite controlar las llamadas entrantes y salientes. Puede disfrutar del sonido estéreo de un teléfono o de otro dispositivo Bluetooth, por ejemplo, un ordenador o un reproductor de música portátil. Durante las llamadas, la música se detiene automáticamente y sigue sonando cuando cuelga.

Para utilizar toda su funcionalidad, el teléfono o el otro dispositivo deben ser compatibles con los siguientes perfiles Bluetooth:

- Manos libres Bluetooth
- Auricular Bluetooth
- Distribución de audio/vídeo avanzada Bluetooth
- Control remoto de audio/vídeo Bluetooth

Carga

Antes de utilizar el auricular por primera vez, cárguelo durante 8 horas con el cargador suministrado, tal y como muestra la ilustración 2. El auricular se apaga durante la carga y se enciende automáticamente cuando se retira el cargador.

Para cargadores compatibles, véase la ilustración 3.

Asociación del auricular

Antes de utilizar el auricular, debe asociarlo una vez con su teléfono. Después de asociarlo correctamente, el auricular se conectará al teléfono de forma automática cada vez que lo encienda y tenga cobertura.

Nota: *El auricular se apaga si se tarda más de 10 minutos en asociarlo con un teléfono.*

Para asociar el auricular con el teléfono

- Asegúrese de que el auricular está apagado.
- Active la función Bluetooth en el teléfono. Consulte las instrucciones pertinentes en la Guía del usuario del teléfono.
- Active la visibilidad Bluetooth en el teléfono. De este modo, los demás dispositivos Bluetooth podrán ver su teléfono.
- Coloque el teléfono a 20 cm (8 pulgadas) del auricular.
- Mantenga pulsada la tecla de acción del auricular durante aproximadamente 5 segundos, hasta que el indicador luminoso blanco empiece a parpadear y el verde y rojo parpadee también en rojo y verde.
- Cuando en el teléfono aparezca la pregunta *¿Añadir dispositivo?*, pulse **Sí**. Puede que necesite introducir el código de acceso, que es el 0000. Cuando el proceso de asociación finaliza correctamente, el indicador luminoso blanco deja de parpadear y el rojo y verde parpadea más lentamente y sólo en verde.

Nota: *Si su teléfono no admite la asociación automática o no consigue asociarlo correctamente, siga los 5 primeros pasos indicados anteriormente. A continuación, asocie el auricular con su teléfono siguiendo las instrucciones de la Guía del usuario del teléfono. El código de acceso es el 0000.*

Encendido y apagado

Para encender el auricular

- Mantenga pulsada la tecla de acción durante unos segundos, hasta que el indicador luminoso blanco se encienda.

Para apagar el auricular

- Mantenga pulsada la tecla de acción durante unos segundos, hasta que el indicador luminoso blanco se apague.

Ajuste del volumen

Consulte en la Guía del usuario del teléfono cómo ajustar el volumen del timbre, del altavoz y de la música.

Llamadas

Para realizar una llamada

- Marque el número con las teclas del teléfono. La llamada se activará automáticamente en el auricular.

Para finalizar una llamada

- Pulse brevemente la tecla de acción.

Para responder a una llamada / segunda llamada

- Cuando se recibe una llamada, suena un pitido. Pulse brevemente la tecla de acción.

Para rechazar una llamada / segunda llamada

- Mantenga pulsada la tecla de acción hasta que suene un pitido.

Para volver marcar el último número marcado

- Haga doble clic en la tecla de acción.

Para cambiar entre las dos llamadas

- Mantenga pulsada la tecla de acción hasta que suene un pitido.

Llamadas mediante comandos de voz

Los comandos de voz resultan útiles cuando se utiliza un auricular. Si desea obtener más información sobre los comandos de voz, y si el teléfono los admite, consulte la Guía del usuario del teléfono.

Para realizar llamadas mediante comandos de voz

- Mantenga pulsada la tecla de acción hasta que suene un pitido. A continuación, diga el comando.

Transferencia de sonido

Para transferir el sonido del teléfono al auricular

- Mientras habla por el teléfono, pulse la tecla de acción.

Para transferir el sonido del auricular al teléfono

Consulte la Guía del usuario del teléfono.

Audición de música

Para escuchar música

- Inicie el reproductor multimedia en el teléfono y seleccione el uso del auricular.

Pulse brevemente la tecla de acción para poner en pausa la música y reiniciarla.

Para moverse entre las pistas

- Consulte la Guía del usuario del teléfono.

Reinicio del auricular

Si el auricular funciona de forma anómala, restablézcalo.

Para restablecer el manos libres

- Asegúrese de que el auricular está apagado.
- Mantenga pulsada la tecla de acción del auricular durante aproximadamente 5 segundos, hasta que el indicador luminoso blanco empiece a parpadear y el verde y rojo parpadee también en rojo y verde.
- Mantenga pulsada la tecla de acción hasta que el auricular se apague y continúe pulsándola hasta que el indicador luminoso blanco parpadee.

Nota: *Después de reiniciar el auricular, es necesario volver a asociarlo antes de usarlo.*

Batería

Una batería que no se ha utilizado con frecuencia o una batería nueva pueden tener reducida la capacidad. Es posible que deba recargarla varias veces.

Cuando la batería esté demasiado baja, sonará un leve pitido. Si no carga el auricular, se apagará automáticamente al cabo de 10 minutos.

Resolución de problemas

No hay conexión con el teléfono

Asegúrese de que el auricular está cargado y a una distancia máxima de 10 metros (33 pies) del teléfono, sin objetos sólidos interpuestos. Compruebe o vuelva a establecer los ajustes de Bluetooth en el teléfono. Intente asociar de nuevo el auricular.

Para obtener más información sobre Bluetooth y asociación, vaya a www.sonyericsson.com/learnabout.

La remarcación no funciona

- Compruebe que la lista de llamadas del teléfono no esté vacía.

Los comandos de voz no funcionan

- Asegúrese de que su teléfono admite comandos de voz.
- Compruebe que los comandos de voz estén activados y que se hayan grabado en el teléfono antes de empezar a utilizarlos.

La música no suena en el auricular

- Compruebe que el teléfono o demás dispositivos están asociados con el auricular. Es posible que tenga que reiniciar el reproductor multimedia y seleccionar el uso del auricular.
- Compruebe que el teléfono es compatible con el perfil de Distribución de audio/vídeo avanzada de Bluetooth.

El volumen de la música no se puede cambiar

- Algunos móviles no admiten el control remoto del volumen. Consulte el sitio Web de asistencia técnica para descargar software adicional.

El auricular se apaga solo

- La batería tiene poco nivel de carga. Sonará un leve pitido aproximadamente 10 minutos antes de que el auricular se apague. Cargue la batería.
- El auricular se apaga si se tarda más de 10 minutos en asociarlo con un teléfono.

Comportamiento imprevisto

- Reinicie el auricular.

Nota: *Si retira la etiqueta del auricular podría invalidar la garantía.*

FCC Statement

This device complies with Part 15 of the FCC rules. Operation is subject to the following two conditions: (1) This device may not cause harmful interference, and (2) This device must accept any interference received, including interference that may cause undesired operation.

Any change or modification not expressly approved by Sony Ericsson may void the user's authority to operate the equipment. This equipment has been tested and found to comply with the limits for a Class B digital device, pursuant to Part 15 of the FCC Rules. These limits are designed to provide reasonable protection against harmful interference in a residential installation. This equipment generates, uses and can radiate radio frequency energy and, if not installed and used in accordance with the instructions, may cause harmful interference to radio communications. However, there is no guarantee that interference will not occur in a particular installation. If this equipment does cause harmful interference to radio or television reception, which can be determined by turning the equipment off and on, the user is encouraged to try to correct the interference by one or more of the following measures:

- Reorient or relocate the receiving antenna.
- Increase the separation between the equipment and receiver.
- Connect the equipment into an outlet on a circuit different from that to which the receiver is connected.
- Consult the dealer or an experienced radio/TV technician for help.

Industry Canada Statement

This device complies with RSS-210 of Industry Canada. Operation is subject to the following two conditions: (1) this device may not cause interference, and (2) this device must accept any interference, including interference that may cause undesired operation of the device. This Class B digital apparatus complies with Canadian ICES-003. Cet appareil numérique de la classe B est conforme à la norme NMB-003 du Canada.

Declaration of conformity for HBH-IS800

We, Sony Ericsson Mobile Communications AB of Nya Vattenornet SE-221 88 Lund, Sweden

declare under our sole responsibility that our product

Sony Ericsson type DDA-0002019

and in combination with our accessories, to which this declaration relates is in conformity with the appropriate standards EN 300 328;V1.7.1, EN 301 489-7;V1.3.1, EN 301 489-17;V1.2.1 and EN 60950-1:2006 following the provisions of Radio Equipment and Telecommunication Equipment directive 1999/5/EC. Lund, July 2008

Jacob Sten, Head of Product Business Unit Accessories

We fulfil the R&TTE Directive.

Cumplimos con la directiva R&TTE.

Nous respectons la Directive R&TTE.

Die Richtlinie für Funk- und Fernmeldegeräte wird erfüllt.

Sony Ericsson Mobile Communications AB

SE-221 88 Lund, Sweden

1212-5714.2 Printed in XXXXX

Stereo Streaming Bluetooth™ Headset HBH-IS800



User guide

Guía del usuario

Guide de l'utilisateur

Bedienungsanleitung

Sony Ericsson HBH-IS800

This User guide is published by Sony Ericsson Mobile Communications AB, without any warranty. Improvements and changes to this User guide necessitated by typographical errors, inaccuracies of current information, or improvements to programs and/or equipment, may be made by Sony Ericsson Mobile Communications AB at any time and without notice. Such changes will, however, be incorporated into new editions of this User guide. All rights reserved.

©Sony Ericsson Mobile Communications AB, 2007

Publication number: 1212-5714.2

Some of the services in this User guide are not supported by all networks. This also applies to the GSM International Emergency Number 112. Contact your network operator or service provider if you are in doubt whether you can use a particular service.

The Bluetooth word mark and logos are owned by the Bluetooth SIG, Inc. and any use of such marks by Sony Ericsson is under license.

Sony are trademarks or registered trademarks of Sony Corporation. The Liquid Identity logo is a trademark or registered trademark of Sony Ericsson Mobile Communications AB.

Ericsson is a trademark or registered trademark of Telefonaktiebolaget LM Ericsson.

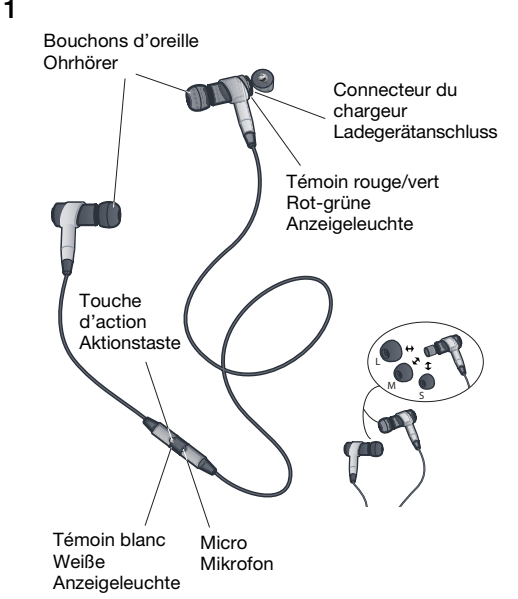
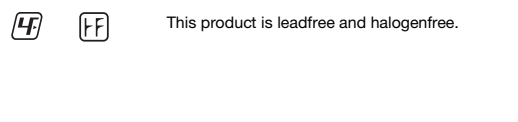

Remarque : En raison de la présence de composants électroniques, un des bouchons d'oreille peut chauffer légèrement plus que l'autre.

Hinweis: Aufgrund der enthaltenen elektronischen Komponenten kann sich einer der Ohrhörer etwas wärmer als der andere anfühlen.

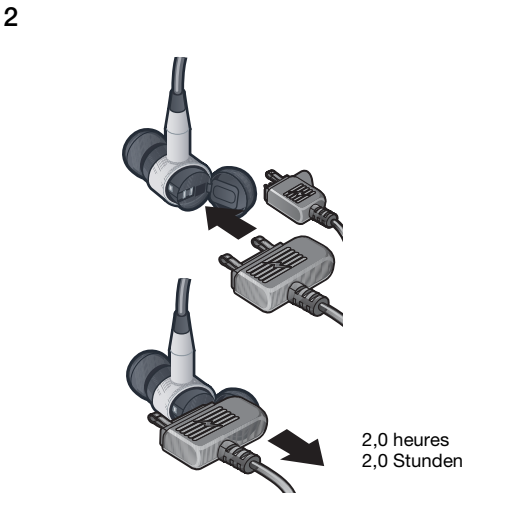

Première utilisation : Chargez pendant environ 8 heures.
Erstmalige Benutzung: Ca. 8 Stunden laden.



Sony Ericsson Mobile Communications AB
SE-221 88 Lund, Sweden
1212-5714.2
Printed in XXXXX

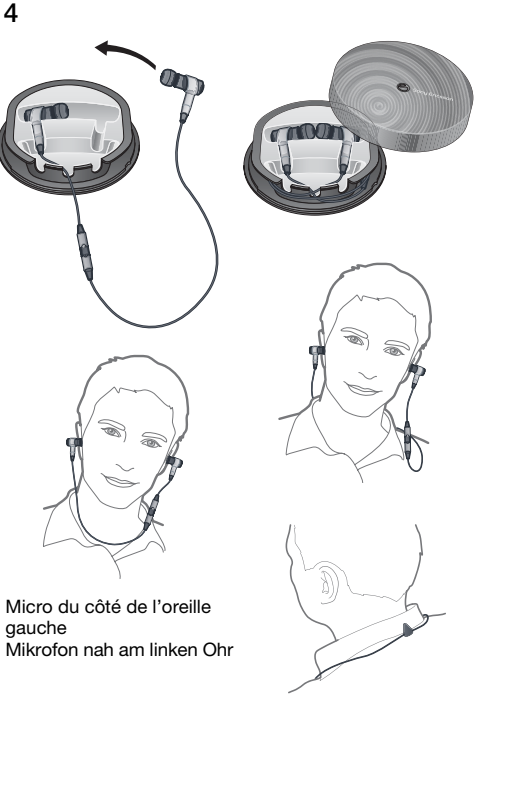
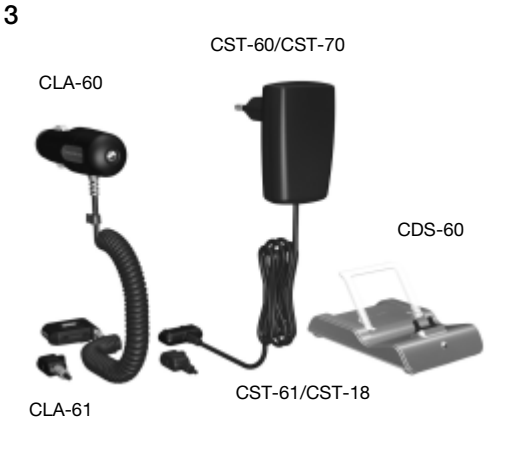

Témoin rouge/vert

Mise sous et hors tension

Vert - Le niveau de la batterie est suffisant.

Rouge - Le niveau de la batterie est faible.

Utilisation normale

Vert clignotant - L'oreillette est sous tension.
Rouge clignotant - Batterie faible.

Jumelage

Rouge/vert clignotant - Jumelage en cours.

Chargement

Rouge soutenu - Chargement en cours.

Vert soutenu - Chargement terminé.

Témoin blanc

Témoin soutenu - Appel en cours.

Clignotant - Jumelage en cours.

Rot-grüne Anzeigeleuchte

Ein- und ausschalten

Grün – Akku geladen.

Rot – Akku entladen.

Normaler Einsatz

Grün blinkend – Headset eingeschaltet.

Rot blinkend – Akku entladen.

Koppeln

Rot/Grün blinkend – Koppeln wird durchgeführt.

Laden

Rot – Akku wird geladen.

Grün – Akku geladen.

Weißer Anzeigeleuchte

Weiß – Aktiver Anruf.

Blinkend – Koppeln wird durchgeführt.

Français

L'oreillette Bluetooth™ pour diffusion stéréo HBH-IS800 vous permet de contrôler vos appels téléphoniques entrants et sortants. Vous pouvez profiter du son stéréo d'un téléphone ou d'un autre périphérique Bluetooth, notamment un ordinateur ou un lecteur multimédia portable. Durant un appel, la musique est automatiquement interrompue et recommence dès que l'appel est terminé.

Pour profiter de toutes les fonctionnalités, il est nécessaire que votre téléphone ou autre périphérique prenne en charge les profils Bluetooth suivants :

- Mains libres Bluetooth
- Oreillette Bluetooth
- Distribution audio/vidéo avancée Bluetooth
- Télécommande audio/vidéo Bluetooth

Chargement

Avant d'utiliser l'oreillette pour la première fois, chargez-la pendant 8 heures au moyen du chargeur fourni, en suivant les indications de la figure 2.

L'oreillette demeure hors tension pendant le chargement et se met automatiquement sous tension dès que vous débranchez le chargeur.

Pour connaître les chargeurs compatibles, reportez-vous à la figure 3.

Jumelage de l'oreillette

Avant de pouvoir utiliser l'oreillette, elle doit être jumelée à une reprise à votre téléphone. Quand le jumelage a réussi, l'oreillette se connecte automatiquement au téléphone dès qu'elle est mise sous tension et qu'elle est à la portée de celui-ci.

Remarque : L'oreillette se met hors tension si vous ne la jumelez avec aucun téléphone dans les 10 minutes.

Pour jumeler l'oreillette avec le téléphone

- Assurez-vous que l'oreillette est hors tension.
- Activez la fonction Bluetooth sur le téléphone. Pour plus d'informations, reportez-vous au Guide de l'utilisateur du téléphone.
- Activez la visibilité Bluetooth sur le téléphone. Le téléphone est alors visible pour les autres périphériques Bluetooth.
- Placez le téléphone à 20 cm (8 pouces) environ de l'oreillette.
- Maintenez enfoncée la touche d'action de l'oreillette pendant 5 secondes environ jusqu'à ce que le témoin blanc se mette à clignoter et que le témoin rouge/vert clignote en rouge et vert.
- Appuyez sur *Oui* lorsque *Ajouter un périphérique ?* apparaît sur le téléphone. Si nécessaire, le code d'accès est 0000. Le témoin blanc cesse de clignoter et le témoin rouge/vert clignote lentement en vert quand le jumelage a réussi.

Remarque : Si le jumelage automatique n'est pas pris en charge par votre téléphone ou si le jumelage échoue, recommencez les 5 premières étapes ci-dessus. Jumelez ensuite l'oreillette avec le téléphone de la manière décrite dans le Guide de l'utilisateur du téléphone. Le code d'accès est 0000.

Mise sous et hors tension

Pour mettre l'oreillette sous tension

- Maintenez enfoncée la touche d'action pendant quelques secondes jusqu'à ce que le témoin vert s'allume.

Pour mettre l'oreillette hors tension

- Maintenez enfoncée la touche d'action pendant quelques secondes jusqu'à ce que le témoin blanc disparaisse.

Réglage du volume

Reportez-vous au Guide de l'utilisateur du téléphone pour savoir comment régler le volume de la sonnerie, le volume du haut-parleur et le volume de la musique.

Appel

Pour émettre un appel

- Composez le numéro à l'aide des touches du téléphone. L'appel est automatiquement activé sur l'oreillette.

Pour terminer un appel

- Appuyez brièvement sur la touche d'action.

Pour répondre à un appel / un deuxième appel

- Un signal sonore indique la présence d'un appel entrant. Appuyez brièvement sur la touche d'action.

Pour rejeter un appel / un second appel

- Maintenez enfoncée la touche d'action jusqu'à ce que vous entendiez un signal sonore.

Pour renuméroter le dernier numéro composé

- Double-cliquez sur la touche d'action.

Pour permuter deux appels

- Maintenez enfoncée la touche d'action jusqu'à ce que vous entendiez un signal sonore.

Appel à l'aide des commandes vocales

Les commandes vocales peuvent être utiles lorsque vous utilisez l'oreillette. Pour plus d'informations sur les commandes vocales et pour savoir si elles sont prises en charge par votre téléphone, reportez-vous à son Guide de l'utilisateur.

Pour émettre un appel à l'aide des commandes vocales

- Maintenez enfoncée la touche d'action jusqu'à ce que vous entendiez un signal sonore. Prononcez ensuite la commande.

Transfert du son

Pour transférer le son du téléphone à l'oreillette

- Pendant un appel sur le téléphone, appuyez sur la touche d'action.

Pour transférer le son de l'oreillette au téléphone

Reportez-vous au Guide de l'utilisateur du téléphone.

Ecoute de la musique

Pour écouter de la musique

- Démarez le lecteur multimédia sur votre téléphone et choisissez d'utiliser l'oreillette.

Appuyez brièvement sur la touche d'action pour suspendre et redémarrez la musique.

Pour vous déplacer entre les plages

- Reportez-vous au Guide de l'utilisateur du téléphone.

Réinitialisation de l'oreillette

Réinitialisez l'oreillette si elle se comporte de manière inattendue.

Pour réinitialiser les mains libres

- Assurez-vous que l'oreillette est hors tension.
- Maintenez enfoncée la touche d'action de l'oreillette pendant 5 secondes environ jusqu'à ce que le témoin blanc se mette à clignoter et que le témoin rouge/vert clignote en rouge et vert.
- Maintenez enfoncée la touche d'action jusqu'à ce que l'oreillette s'éteigne et continuez d'enfoncer la touche jusqu'à ce que le témoin blanc clignote.

Remarque : Une fois réinitialisée, l'oreillette doit être de nouveau jumelée avant de pouvoir être utilisée.

Batterie

Une batterie qui n'est pas régulièrement utilisée ou qui est neuve peut présenter une capacité réduite. Il est possible que vous deviez la recharger plusieurs fois.

Quand le niveau de la batterie est trop faible, vous entendez un faible signal sonore. Si vous ne rechargez pas l'oreillette, elle se met automatiquement hors tension dans les 10 minutes.

Dépannage

Aucune connexion au téléphone

Assurez-vous que l'oreillette est chargée et qu'elle se trouve à moins de 10 mètres (33 pieds) du téléphone, sans aucun obstacle physique entre eux. Vérifiez ou redéfinissez les paramètres Bluetooth sur le téléphone. Essayez de nouveau de jumeler l'oreillette.

Pour plus d'informations sur Bluetooth et le jumelage, visitez www.sonyericsson.com/learnabout.

La renumérotation ne fonctionne pas

- Assurez-vous que la liste des appels de votre téléphone n'est pas vide.

Les commandes vocales ne fonctionnent pas.

- Assurez-vous que votre téléphone prend en charge les commandes vocales.
- Assurez-vous que les commandes vocales sont activées et enregistrées sur votre téléphone, avant de les utiliser.

La musique n'est pas reproduite dans l'oreillette.

- Assurez-vous que votre téléphone ou l'autre périphérique est jumelé avec l'oreillette. Il est possible que vous deviez redémarrer le lecteur multimédia et sélectionner l'utilisation de l'oreillette.
- Assurez-vous que votre téléphone prend en charge le profil Distribution audio/vidéo avancée Bluetooth.

Il est impossible de modifier le niveau du volume

- Certains téléphones mobiles ne prennent pas en charge la commande du volume à distance. Vérifiez le site Web de support et téléchargez un logiciel supplémentaire.

L'oreillette se met automatiquement hors tension.

- Le niveau de la batterie est trop faible. Vous entendez un faible signal sonore environ 10 minutes avant que l'oreillette se mette hors tension. Chargez la batterie.
- L'oreillette se met hors tension si vous ne la jumelez avec aucun téléphone dans les 10 minutes.

Comportement inattendu

- Réinitialisez l'oreillette.

Remarque : Si vous détachez l'étiquette de l'oreillette, vous risquez d'annuler la garantie.

Download from Www.Somanuals.com. All Manuals Search And Download.

Deutsch

Mit dem Bluetooth™-Headset HBH-IS800 für Stereostreaming können Sie ankomende und abgehende Anrufe verwalten. Genießen Sie außerdem Stereosound vom Telefon oder von einem anderen Bluetooth-Gerät, z. B. einem Computer oder einem portablen Player. Bei Anrufen wird die Musik angehalten und automatisch fortgesetzt, sobald der Anruf beendet wird.

Damit alle Funktionen genutzt werden können, muss das Telefon die folgenden Bluetooth-Profile unterstützen:

- Bluetooth Handsfree
- Bluetooth Headset
- Bluetooth Advanced Audio/Video Distribution
- Bluetooth Audio/Video Remote Control

Laden

Laden Sie das Headset 8 Stunden mit dem mitgelieferten Ladegerät, bevor Sie es erstmals benutzen (siehe Abbildung 2). Das Headset schaltet sich während des Ladevorgangs aus und automatisch wieder ein, wenn Sie das Ladegerät abziehen. Abbildung 3 zeigt kompatible Ladegeräte.

Koppeln des Headsets

Bevor Sie das Headset benutzen können, müssen Sie es mit dem Telefon koppeln. Nachdem es gekoppelt wurde, stellt das Headset die Verbindung zum Telefon automatisch her, sofern es eingeschaltet ist und in Reichweite gelangt.

Hinweis: Das Headset wird ausgeschaltet, wenn Sie es nicht innerhalb von 10 Minuten mit dem Telefon koppeln.

So koppeln Sie das Headset mit dem Telefon:

- Das Headset muss ausgeschaltet sein.
- Schalten Sie die Bluetooth-Funktion des Telefons ein. Entsprechende Anweisungen enthält die Bedienungsanleitung des Telefons.
- Schalten Sie die Bluetooth-Sichtbarkeit im Telefon ein. So wird das Telefon für andere Bluetooth-Geräte sichtbar.
- Bringen Sie das Telefon in eine Entfernung von maximal 20 cm (8 Zoll) zum Headset.
- Drücken und halten Sie die Aktionstaste am Headset ca. fünf Sekunden, bis die weiße Anzeigeleuchte weiß und die rot-grüne Anzeigeleuchte rot und grün blinkt.
- Drücken Sie *Ja*, sobald *Gerät hinzu?* auf dem Telefonbildschirm angezeigt wird. Die ggf. angeforderte Kennung lautet 0000. Die weiße Anzeigeleuchte blinkt nicht mehr und die rot-grüne Anzeigeleuchte blinkt langsam grün, wenn die Kopplung erfolgreich durchgeführt werden konnte.

Hinweis: Wenn das Telefon das automatische Koppeln nicht unterstützt oder das automatische Koppeln nicht funktioniert hat, führen Sie die oben beschriebenen ersten fünf Schritte durch. Koppeln Sie das Headset dann wie in der zugehörigen Bedienungsanleitung beschrieben mit dem Telefon. Die Kennung lautet 0000.

Ein- und ausschalten

So schalten Sie das Headset ein:

- Drücken und halten Sie die Aktionstaste einige Sekunden, bis die weiße Anzeigeleuchte eingeschaltet wird.

So schalten Sie das Headset aus:

- Drücken und halten Sie die Aktionstaste einige Sekunden, bis die weiße Anzeigeleuchte ausgeschaltet wird.

Einstellen der Lautstärke

Das Einstellen der Lautstärke für Rufton, Hörer und Musik wird in der Bedienungsanleitung des Telefons beschrieben.

Anrufen

So tätigen Sie einen Anruf:

- Wählen Sie die Nummer mit den Tasten des Telefons. Der Anruf wird automatisch zum Headset übertragen.

So beenden Sie einen Anruf:

- Drücken Sie kurz die Aktionstaste.

So nehmen Sie einen Anruf/zweiten Anruf an:

- Ein Tonsignal meldet einen ankommenden Anruf. Drücken Sie kurz die Aktionstaste.

So weisen Sie einen Anruf/zweiten Anruf ab:

- Drücken und halten Sie die Aktionstaste, bis Sie ein Tonsignal hören.

So wählen Sie die zuletzt gewählte Nummer erneut:

- Drücken Sie zweimal in schneller Folge die Aktionstaste.

So wechseln Sie zwischen zwei Anrufen:

- Drücken und halten Sie die Aktionstaste, bis Sie ein Tonsignal hören.

Telefonieren mit Sprachbefehlen

Sprachbefehle sind bei Verwendung eines Headsets besonders nützlich. Weitere Informationen zu Sprachbefehlen und deren Unterstützung durch das Telefon enthält die zugehörige Bedienungsanleitung.

So tätigen Sie einen Anruf per Sprachbefehl:

- Drücken und halten Sie die Aktionstaste, bis Sie ein Tonsignal hören. Sagen Sie dann den Befehl.

Übertragen des Tons

So übertragen Sie den Ton vom Telefon zum Headset:

- Drücken Sie die Aktionstaste, während Sie telefonieren.

So übertragen Sie den Ton vom Headset zum Telefon:

Beachten Sie die Bedienungsanleitung des Telefons.

Musik hören

So hören Sie Musik:

- Starten Sie Media-Player im Telefon und wählen Sie das Headset als Wiedergabegerät.

Drücken Sie kurz die Aktionstaste, um die Musikwiedergabe anzuhalten bzw. fortzusetzen.

So wechseln Sie den Titel:

- Beachten Sie die Bedienungsanleitung des Telefons.

Zurücksetzen des Headsets

Setzen Sie das Headset zurück, wenn es sich ungewöhnlich verhält.

So setzen Sie das Headset zurück:

- Das Headset muss ausgeschaltet sein.
- Drücken und halten Sie die Aktionstaste am Headset ca. fünf Sekunden, bis die weiße Anzeigeleuchte weiß und die rot-grüne Anzeigeleuchte rot und grün blinkt.
- Drücken und halten Sie die Aktionstaste, bis das Headset ausgeschaltet ist. Halten Sie die Aktionstaste weiter gedrückt, bis die weiße Anzeigeleuchte blinkt.

Hinweis: Nach dem Zurücksetzen muss das Headset wieder gekoppelt werden, bevor Sie es benutzen können.

Akku

Ein neuer oder nur selten benutzter Akku kann eine reduzierte Kapazität aufweisen. Er muss dann einige Male geladen werden.

Wenn der Akkuladestand zu gering ist, wird ein tiefer Signalton ausgegeben. Das Headset wird ausgeschaltet, wenn Sie es nicht innerhalb von 10 Minuten laden.

Fehlerbehebung

Keine Verbindung zum Telefon

Das Headset muss geladen sein und sich in einer Entfernung von maximal 10 m (33 Fuß) zum Telefon befinden, ohne massive Objekte in der Sichtlinie. Überprüfen oder korrigieren Sie die Bluetooth-Einstellungen im Telefon. Versuchen Sie, das Headset erneut zu koppeln.

Weitere Informationen zu Bluetooth und zum Koppeln finden Sie unter www.sonyericsson.com/learnabout.

Wahlwiederholung funktioniert nicht

- Die Anrufliste im Telefon darf nicht leer sein.

Sprachbefehle arbeiten nicht

- Überprüfen Sie, ob das Telefon Sprachbefehle unterstützt.
- Die Sprachbefehlfunktion muss aktiviert sein. Außerdem müssen aufgenommene Sprachbefehle im Telefon gespeichert sein.

Musik wird nicht im Headset wiedergegeben

- Das Telefon bzw. das andere Gerät muss mit dem Headset gekoppelt sein. Sie müssen ggf. Media-Player neu starten und das Headset als Wiedergabegerät auswählen.
- Das Telefon muss das Profil „Bluetooth Advanced Audio/Video Distribution“ unterstützen.

Musiklautstärke kann nicht geändert werden

- Einige Mobiltelefone unterstützen die ferngesteuerte Lautstärkeinstellung nicht. Überprüfen Sie, ob in der Supportwebsite Softwaredownloads verfügbar sind.

Das Headset wird automatisch ausgeschaltet

- Der Akku ist entladen. Sie hören ca. 10 Minuten, bevor sich das Headset ausschaltet, einen tiefen Signalton. Laden Sie den Akku.
- Das Headset wird ausgeschaltet, wenn Sie es nicht innerhalb von 10 Minuten mit dem

Free Manuals Download Website

<http://myh66.com>

<http://usermanuals.us>

<http://www.somanuals.com>

<http://www.4manuals.cc>

<http://www.manual-lib.com>

<http://www.404manual.com>

<http://www.luxmanual.com>

<http://aubethermostatmanual.com>

Golf course search by state

<http://golfingnear.com>

Email search by domain

<http://emailbydomain.com>

Auto manuals search

<http://auto.somanuals.com>

TV manuals search

<http://tv.somanuals.com>