



MODEL: AC-29

## Two-Note Non-Electric Door Chime – With Viewer

Installation Instructions and Drill Template.

Read and Save these Instructions.

- The non-electric chime mounts directly through the door and will accommodate door thicknesses of 3/4" to 2".
- The chime is equipped with a viewer.

### LOCATING THE DOOR CHIME

1. Mount the chime in the center of the door approximately 4 1/2 feet to 5 feet above the floor. *Note:* Be sure there are no obstructions on the inside of the door to interfere with the chime's baseplate.
2. Using the template provided, mark the location of the mounting holes parallel to the edge of the door (see Figure 1). *Note:* It is important that the holes are parallel to the edge of the door for proper operation of the chime.
3. Drill two 1" holes parallel to edge of door.
4. Drill three pilot holes using a 1/16" drill bit.

### PUSH BUTTON ASSEMBLY

See Figure 1 for push button assembly.

*Note:* If push button assembly is located in an area that is exposed to rain, caulk around the 1" holes before attaching push button to door.

### ATTACHING PUSH BUTTON ASSEMBLY

1. Remove metal trim screw, metal trim, name card holder, and name card from push button assembly to locate mounting holes (see Figure 1).
2. Insert viewer and push button shaft into predrilled until push button assembly is flush against door face. Attach using the three mounting screws provided (see Figure 1).
3. Print or type name and address on name card (provided). Place card in holder with printing visible through front of card holder.
4. Place metal trim over push button assembly and name card holder. Secure trim with trim screw (see Figure 1).

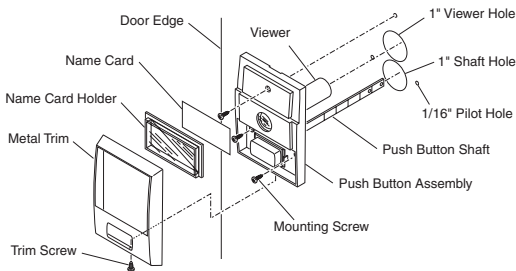

Figure 1 - Attaching Push Button Assembly to Door

## MOUNTING CHIME ASSEMBLY

1. Position chime assembly over push button shaft and viewer (see Figure 2).
2. Verify chime assembly is parallel to edge of door.
3. Attach the top and bottom of chime assembly securely using mounting screws provided (see Figure 2).

## OPERATION

1. Verify door chime operation by pressing push button. The chime will sound two (2) notes.
2. If door chime does not operate properly, check push button and chime assemblies. Both assemblies must be parallel to the door edge for proper chime operation.
3. If necessary, adjust one or both assemblies.

## ATTACHING CHIME COVER

1. To insure proper clearance when the cover is attached, break off the excess push button shaft. **IMPORTANT:** To avoid breaking plastic chime assembly parts, use needle-nosed pliers to hold shaft securely while bending shaft back and forth to remove (see Figure 2, View A).
2. Place slot in chime cover over tab on top of chime assembly.
3. Press bottom of chime cover onto chime assembly until cover "snaps" into place.

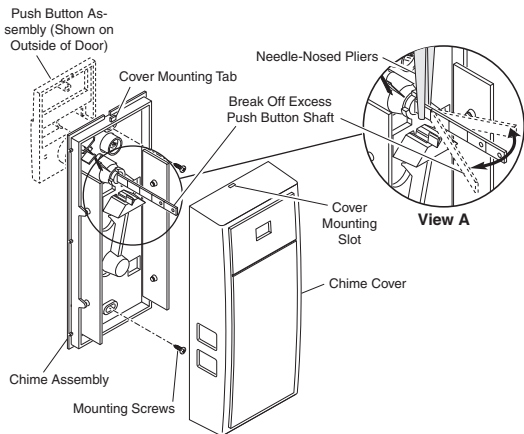

**Figure 2 - Mounting Chime Assembly and Attaching Chime Cover**

## TECHNICAL SERVICE

**Please call 1-800-858-8501 (English speaking only) for assistance before returning product to store.**

If you experience a problem, follow this guide. You may also want to visit our Web site at [www.hzsupport.com](http://www.hzsupport.com). If the problem persists, call\* for assistance at **1-800-858-8501**, 7:30 AM to 4:30 PM CST (M-F). You may also write\* to:

HeathCo LLC

P.O. Box 90004, Bowling Green, KY 42102-9004

ATTN: Technical Service

\* If contacting Technical Service, please have the following information available: Model Number, Date of Purchase, and Place of Purchase.

### No Service Parts Available for this Product

#### ONE YEAR LIMITED WARRANTY

This is a "Limited Warranty" which gives you specific legal rights. You may also have other rights which vary from state to state or province to province.

For a period of one year from the date of purchase, any malfunction caused by factory defective parts or workmanship will be corrected at no charge to you. To obtain a refund or a replacement, return the product to the place of purchase.

**Not Covered** - Repair service, adjustment and calibration due to misuse, abuse or negligence, light bulbs and other expendable items are not covered by this warranty. Unauthorized service or modification of the product or of any furnished component will void this warranty in its entirety. This warranty does not include reimbursement for inconvenience, installation, setup time, loss of use, or unauthorized service.

This warranty covers only ACE® assembled products and is not extended to other equipment and components that a customer uses in conjunction with our products.

THIS WARRANTY IS EXPRESSLY IN LIEU OF ALL OTHER WARRANTIES, EXPRESS OR IMPLIED, INCLUDING ANY WARRANTY, REPRESENTATION OR CONDITION OF MERCHANTABILITY OR THAT THE PRODUCTS ARE FIT FOR ANY PARTICULAR PURPOSE OR USE, AND SPECIFICALLY IN LIEU OF ALL SPECIAL, INDIRECT, INCIDENTAL, OR CONSEQUENTIAL DAMAGES.

REPAIR OR REPLACEMENT SHALL BE THE SOLE REMEDY OF THE CUSTOMER AND THERE SHALL BE NO LIABILITY ON THE PART OF ACE® FOR ANY SPECIAL, INDIRECT, INCIDENTAL, OR CONSEQUENTIAL DAMAGES, INCLUDING BUT NOT LIMITED TO ANY LOSS OF BUSINESS OR PROFITS, WHETHER OR NOT FORESEEABLE. Some states or provinces do not allow the exclusion or limitation of incidental or consequential damages, so the above limitation or exclusion may not apply to you. Please keep your dated sales receipt, it is required for all warranty requests.

ACE® reserves the right to discontinue products and to change specifications at any time without incurring any obligation to incorporate new features in products previously sold.

(TOP)  
**MODEL 29**  
MOUNTING TEMPLATE

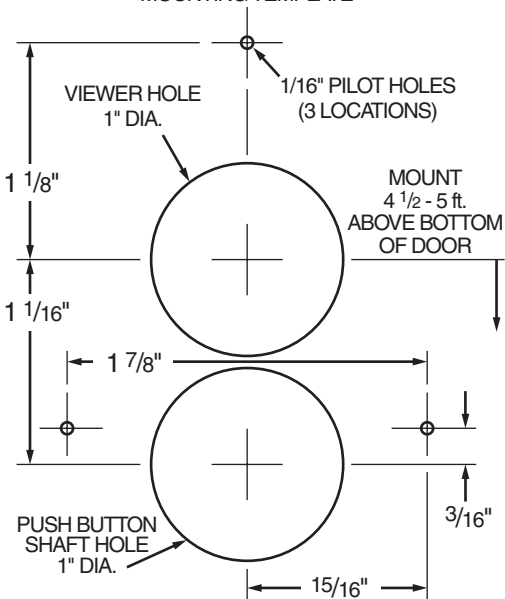



MODELO: AC-29

## Campana no eléctrica de dos-notas para puerta - con visor

Instrucciones de instalación y plantilla de perforación.

Lea y guarde estas instrucciones.

- La campana no eléctrica se monta directamente en la puerta y se aloja en espesores de puertas de 3/4 a 2 pulgadas.
- La campana viene equipada con un visor.

### UBICACIÓN DE LA CAMPANA PARA PUERTA

1. Instale la campana en el centro de la puerta aproximadamente entre 4 1/2 y 5 pies por encima del piso. *Nota:* Asegúrese que no haya obstrucciones en el interior de la puerta que obstaculicen a la placa base de la campana.
2. Usando la plantilla provista, marque la ubicación de los orificios de montaje paralelos al borde de la puerta (vea la figura 1). *Nota:* Es importante que los orificios están paralelos al borde de la puerta para que la campana funcione correctamente.
3. Taladre dos orificios de 1 pulgada paralelos al borde de la puerta.
4. Taladre 3 orificios guías con una broca de 1/16 de pulgada.

### ENSAMBLE DEL PULSADOR

Vea en la figura 1 el ensamble del pulsador.

*Nota:* Si al pulsador se lo ubica en un área expuesta a la lluvia, antes de acoplar el pulsador a la puerta, calafatee alrededor de los orificios de 1 pulgada.

### ACOPLE DEL CONJUNTO PULSADOR

1. Retire del conjunto pulsador el tornillo de la moldura, la moldura metálica, el sujetador de la tarjeta de identificación y la tarjeta para ubicar los orificios de montaje (Vea la figura 1).
2. Inserte el visor y el eje del pulsador en los orificios taladrados hasta que el conjunto pulsador tope con la cara de la puerta. Acople usando los tres tornillos de montaje provistos (Vea la figura 1).
3. Imprima o escriba a máquina el nombre y la dirección en la tarjeta de identificación (provista). Coloque la tarjeta en el sujetador con la parte impresa visible por la parte frontal del sujetador.
4. Coloque la moldura metálica sobre el conjunto pulsador y sobre el sujetador de la tarjeta de identificación. Asegure la moldura con el tornillo (Vea la figura 1).



Figura 1 - Acople del conjunto pulsador a la puerta

## MONTAJE DEL CONJUNTO CAMPANA

1. Coloque el conjunto campana sobre el eje del pulsador y sobre el visor (vea la figura 2).
2. Verifique que el conjunto campana esté paralelo al borde de la puerta.
3. Acople bien la parte superior e inferior del conjunto campana usando los tornillos de montaje provistos (vea la figura 2).

## FUNCIONAMIENTO

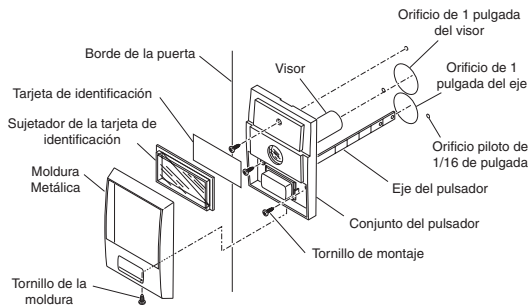
1. Verifique el funcionamiento de la campana presionando el pulsador. La campana sonará con dos (2) notas.
2. Si la campana para puerta no funciona correctamente, revise los conjuntos pulsador y campana. Ambos conjuntos deben estar paralelos al borde de la puerta para que la campana funcione correctamente.
3. Si es necesario regule uno o ambos conjuntos.

## ACOPLE DE LA TAPA DE LA CAMPANA

1. Para asegurar el espacio libre correcto cuando la tapa esté acoplada, corte el exceso del eje del pulsador. **IMPORTANTE:** para evitar roturas en las partes plásticas del conjunto campana, use una pinza de puntas finas para sostener sin peligro al eje mientras lo dobla hacia atrás y adelante para cortarlo (Vea la figura 2, vista A).
2. Coloque la ranura de la tapa de la campana en la aleta de la parte superior de la campana.
3. Presione la parte inferior de la tapa de la campana hacia el conjunto campana hasta que la tapa "cierre a presión" en su sitio.



Figura 2- Montaje del conjunto campana y acople de la tapa de la campana

## SERVICIO TÉCNICO

**Favor de llamar al 1-800-858-8501 (sólo para hablar en inglés) para pedir ayuda antes de devolver el producto a la tienda.**

Si tiene algún problema, siga esta guía. Usted puede también visitar nuestro sitio Web: **www.hzsupport.com**. Si el problema continúa, llame al **1-800-858-8501** (sólo para hablar en inglés), de 7:30 AM a 4:30 PM CST (L-V). Usted puede también escribir a:

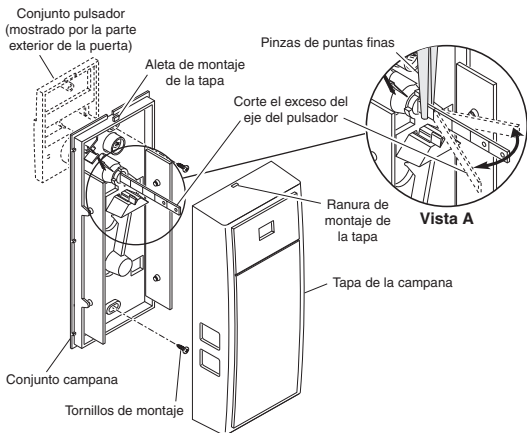
HeathCo LLC

P.O. Box 90004, Bowling Green, KY 42102-9004

ATTN: Technical Service (Servicio Técnico)

\* Si se llama al Servicio Técnico, por favor tener lista la siguiente información: Número de Modelo, Fecha de compra y Lugar de compra.

**No hay piezas de servicio disponibles para este producto.**

### GARANTÍA LIMITADA A 1 AÑO

Esta es una "Garantía Limitada" que le da a Ud. derechos legales específicos. Usted puede también tener otros derechos que varían de estado a estado o de provincia a provincia.

Por un período de 1 año desde la fecha de compra, cualquier mal funcionamiento ocasionado por partes defectuosas de fábrica o mano de obra será corregido sin cargo para Ud. Para obtener el reembolso o reemplazo, devuelva el producto al lugar de compra.

**No cubierto** - Los servicios de reparación, regulación y calibración debidos al mal uso, abuso o negligencia, las bombillas y otras partes fungibles no se cubren con esta garantía. Los Servicios no autorizados o modificaciones del producto o de cualquier componente que se provee invalidarán esta garantía en su totalidad. Esta garantía no incluye reembolso por inconveniencia, instalación, tiempo de montaje, pérdida por uso, o servicio no autorizado.

Esta garantía cubre solamente los productos ensamblados por ACE® y no se extiende a otros equipos o componentes que el consumidor usa junto con nuestros productos.

**ESTA GARANTÍA ESTÁ EXPRESAMENTE EN LUGAR DE OTRAS GARANTÍAS, EXPRESADAS O SOBREENTENDIDAS, INCLUYENDO CUALQUIER GARANTÍA, REPRESENTACIÓN O CONDICIÓN DE COMERCIABILIDAD O QUE LOS PRODUCTOS SE ADAPTAN PARA CUALQUIER PROPÓSITO O USO EN PARTICULAR, Y ESPECIFICAMENTE EN LUGAR DE TODOS LOS DAÑOS ESPECIALES, INDIRECTOS, INCIDENTALES Y CONSECUENTES.**

**LA REPARACIÓN O EL REEMPLAZO DEBERÍA SER LA ÚNICA SOLUCIÓN DEL CLIENTE Y NO HABRÁ RESPONSABILIDAD POR PARTE DE ACE® POR CUALQUIER DAÑO ESPECIAL, INDIRECTO, INCIDENTAL O CONSECUENTE, INCLUIDOS PERO NO LIMITADOS A CUALQUIER PÉRDIDA DE NEGOCIO O GANANCIAS SEAN O NO PREVISIBLES.** Algunos estados o provincias no permiten la exclusión o limitación de daños incidentales o consecuentes, de modo que la limitación o exclusión arriba indicada puede que no se aplique a Ud. Por favor guarde su recibo de venta fechado; se lo requiere para cualquier solicitud de garantía.

ACE® se reserva el derecho de discontinuar productos y de cambiar especificaciones, cuando desee, sin incurrir en ninguna obligación de incorporar las nuevas características en los productos vendidos anteriormente.

(ARRIBA)  
**MODELO 29**  
PLANTILLA DE MONTAJE

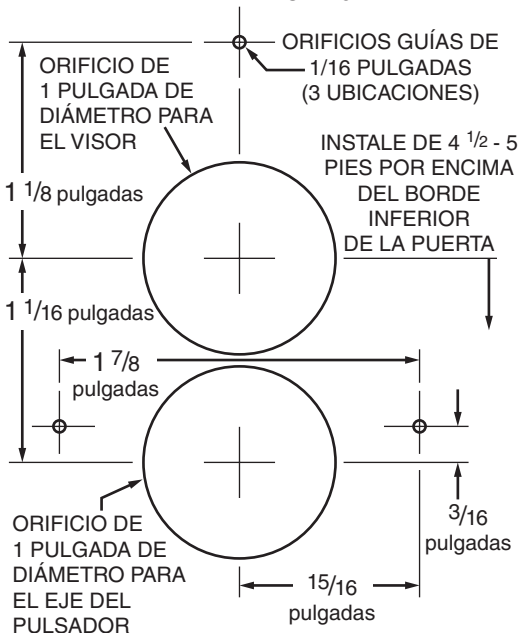





MODÈLE: AC-29

Directives et gabarit d'installation.

Lisez et conservez ces directives.

- Le carillon non électrique s'installe directement sur la porte. Il convient à des portes dont l'épaisseur varie de 3/4 po à 2 po.
- Le carillon est doté d'un oculaire.

### MISE EN PLACE DU CARILLON

1. Installez le carillon au centre de la porte, à environ 4 1/2 - 5 pi du plancher. *Note* : Assurez-vous qu'il n'y a aucun obstacle à l'intérieur de la porte qui pourrait nuire à la mise en place du socle du carillon.
2. Au moyen du gabarit fourni, marquez l'emplacement des orifices d'installation en parallèle avec le bord de la porte (consultez la Figure 1). *Note* : Il est essentiel que les orifices soient parallèles au bord de la porte pour assurer le bon fonctionnement du carillon.
3. Percez deux orifice de 1 po, parallèles au bord de la porte.
4. Percez trois orifices d'orientation au moyen d'un foret de 1/16 po.

## Carillon à deux notes non électrique avec oculaire

### BOUTON-POUSSOIR

Consultez la Figure 1 pour la mise en place du bouton-poussoir. *Note* : Si le bouton-poussoir est installé à un endroit exposé aux intempéries, appliquez un produit de calfeutrage autour des orifices de 1 po avant de fixer le bouton-poussoir à la porte.

### INSTALLATION DU BOUTON-POUSSOIR

1. Retirez la vis de la garniture métallique, la garniture métallique, le porte-étiquette et l'étiquette du nom de l'ensemble bouton-poussoir pour trouver les orifices d'installation (consultez la Figure 1).
2. Insérez l'oculaire et la tige du bouton-poussoir dans les orifices précédemment percés jusqu'à ce que le bouton-poussoir soit à égalité de la porte. Fixez l'ensemble au moyen des trois vis fournies (consultez la Figure 1).
3. Écrivez ou tapez le nom et l'adresse sur l'étiquette du nom (fournie), puis placez cette dernière dans le porte-étiquette en vous assurant que le nom est bien visible.
4. Remplacez la garniture métallique sur l'ensemble bouton-poussoir/porte-étiquette, puis fixez-la en place au moyen de la vis (consultez la Figure 1).

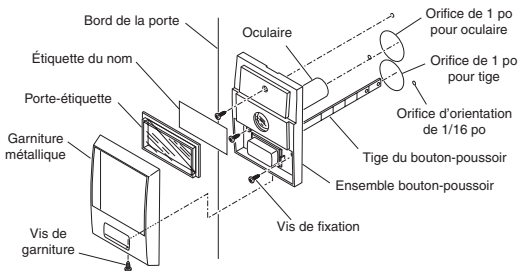

Figure 1 = Mise en place du bouton-poussoir sur la porte

## INSTALLATION DU CARILLON

1. Mettez l'ensemble carillon en place sur la tige du bouton-poussoir et sur l'oculaire (consultez la Figure 2).
2. Assurez-vous que le carillon est parallèle au bord de la porte.
3. Fixez solidement les parties supérieure et inférieure du carillon au moyen des vis de fixation fournies (consultez la Figure 2).

## FONCTIONNEMENT

1. Vérifiez le fonctionnement du carillon en appuyant sur le bouton-poussoir. Le carillon devrait émettre deux notes.
2. Si le carillon ne fonctionne pas correctement, vérifiez l'ensemble bouton-poussoir et/ou carillon. Les deux ensembles doivent être parallèles à bord de la porte pour que le carillon fonctionne correctement.
3. Au besoin, remplacez l'un ou l'autre des ensembles.

## INSTALLATION DU BOÎTIER DU CARILLON

1. Pour assurer d'avoir suffisamment d'espace une fois le boîtier en place, retirez l'excédent de tige du bouton-poussoir. **IMPORTANT** : Pour éviter de briser les pièces de plastique du carillon, utilisez une pince à bords pointus pour plier la tige en un mouvement de va-et-vient (consultez la Figure 2, Partie A).
2. Placez la fente sur le dessus du boîtier dans l'onglet de la partie supérieure de l'ensemble carillon.
3. Appuyez sur le bas du boîtier du carillon jusqu'à ce qu'il s'encliquète en place.

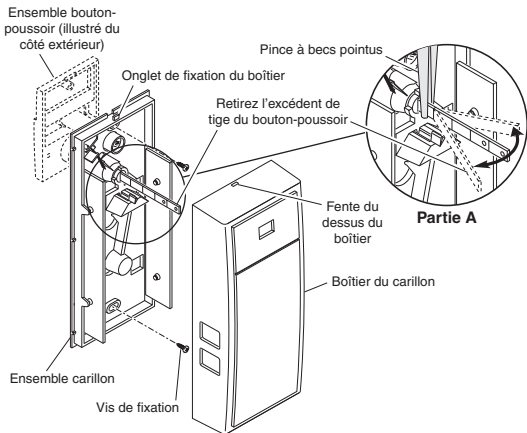

Figure 2 – Installation du carillon et mise en place du boîtier

## SERVICE TECHNIQUE

**Veillez faire le 1 800 858-8501 (service en anglais seulement) pour obtenir**

**de l'aide avant de retourner l'article au magasin.**

En cas de problème, suivez ce guide. Vous pouvez aussi visiter notre site Web à [www.hzsupport.com](http://www.hzsupport.com). Si le problème persiste, composez\* le **1 800 858-8501** (service en anglais seulement), entre 7 h 30 et 16 h 30, HNC, du lundi au vendredi. Vous pouvez aussi écrire au :

HeathCo LLC, P.O. Box 90004, Bowling Green, KY 42102-9004

ATTN: Technical Service (Service technique)

\* Lors d'un appel au service technique, veuillez avoir les renseignements suivants à portée de main : numéro du modèle, date d'achat et endroit de l'achat.

**Aucune pièce de rechange n'est disponible pour ce produit.**

### GARANTIE LIMITÉE DE 1 AN

Il s'agit d'une « Garantie limitée » qui vous confère des droits juridiques spécifiques. Vous pouvez également jouir d'autres droits, variables d'une province à l'autre.

Pendant une période de 1 an à compter de la date d'achat, toute anomalie de fonctionnement imputable à un vice de matériau ou de main-d'oeuvre sera corrigée gratuitement. Pour obtenir un remboursement ou un remplacement, retournez le produit au point d'achat.

**Exclusions de la garantie** - Le service de réparation, l'ajustement et l'étalonnage nécessités par un mésusage, un usage abusif ou la négligence, les ampoules et autres consommables ne sont pas couverts par la présente garantie. Le service non autorisé ou la modification du produit ou d'un ou l'autre de ses composants fournis invalidera totalement la présente garantie. Cette garantie ne comprend pas le remboursement pour dérangement, installation, temps de montage, perte d'utilisation ou service non autorisé.

La garantie ne couvre que les produits assemblés ACE® et ne s'étend pas aux autres équipements et composants que le client pourrait utiliser conjointement avec nos produits. **CETTE GARANTIE TIENT EXPRESSÉMENT LIEU DE TOUTES AUTRES GARANTIES, EXPLICITES OU IMPLICITES, Y COMPRIS DE TOUTE GARANTIE DE REPRÉSENTATION OU DE CONDITION DE CONVENANCE À LA COMMERCIALISATION OU À L'EFFET QUE LES PRODUITS CONVIENNENT À UN BUT OU À UNE UTILISATION PARTICULIÈRE, ET SPÉCIFIQUEMENT DE TOUS DOMMAGES SPÉCIAUX, DIRECTS, INDIRECTS OU SECONDAIRES.**

**LE REMPLACEMENT OU LA RÉPARATION CONSTITUENT LE SEUL RECOURS DU CLIENT ET ACE® NE POURRA ÊTRE TENUE RESPONSABLE DE TOUS DOMMAGES SPÉCIAUX, DIRECTS, INDIRECTS OU SECONDAIRES, Y COMPRIS, SANS S'Y LIMITER, LES PERTES COMMERCIALES ET PERTES DE PROFIT, QU'ELLES SOIENT PRÉVISIBLES OU NON.** Certaines provinces n'autorisent pas l'exclusion ou la limitation des dommages indirects ou secondaires, et la limitation ou l'exclusion ci-dessus pourrait ne pas s'appliquer à vous. Veuillez conserver le reçu portant la date d'achat; vous en aurez besoin pour toutes vos demandes liées à la garantie.

ACE® se réserve le droit de mettre fin à la production de ses produits ou d'en modifier les spécifications à tout moment, et elle n'est pas tenue d'incorporer les nouvelles caractéristiques de ses produits aux produits vendus antérieurement.

(HAUT)  
**MODÈLE 29**  
GABARIT D'INSTALLATION

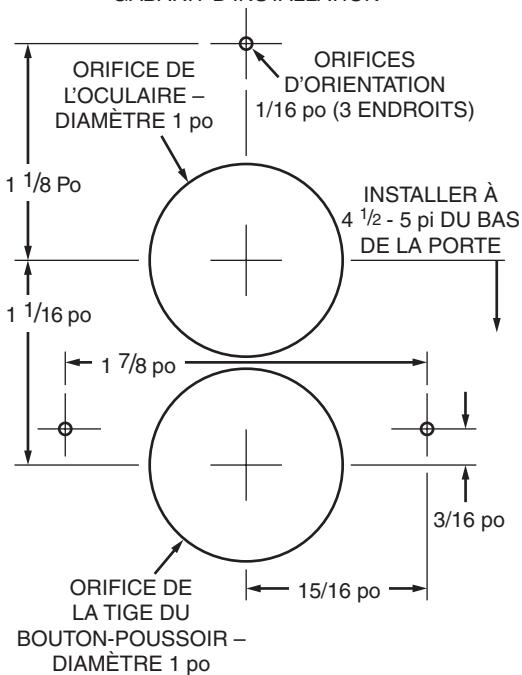

## Free Manuals Download Website

<http://myh66.com>

<http://usermanuals.us>

<http://www.somanuals.com>

<http://www.4manuals.cc>

<http://www.manual-lib.com>

<http://www.404manual.com>

<http://www.luxmanual.com>

<http://aubethermostatmanual.com>

Golf course search by state

<http://golfingnear.com>

Email search by domain

<http://emailbydomain.com>

Auto manuals search

<http://auto.somanuals.com>

TV manuals search

<http://tv.somanuals.com>