

This manual includes operating instructions for a variety of remote controlled products. All products work on the same principle and use the same code setting information. Please read all instructional information and note any specific information pertaining to your particular product.

This manual applies to the following products:

- Transmitters
 - Remote Control
 - Indoor Wireless Motion Sensor
 - Outdoor Wireless Motion Sensor
 - Add-A-Switch
 - Kid's Remote Control
 - 3-Way Wall Switch
- Receivers
 - Wall Switch Receiver
 - Receptacle Receiver

FEATURES

- Products are UL/cUL and/or FCC/IC tested and approved.
- Operational range of up to 100 feet.

Heath®/Zenith wireless lighting controls are designed to work together. Simply determine which transmitter(s) you would like to have control which receiver(s) and set the code setting to match.

CODE SETTINGS

Note: Most single system installations will not require any change to the code setting. Transmitter(s) and receiver(s) must have the same code and group setting to work together. Switches 1 through 3 set the code. Switch 4 sets the Group (A or B). See page 2 for switch locations.

Example 1 - Code Settings, System 1 (Factory Setting)

Left Side Controls:
Controls One Set of
Group "A" or Group
"B" Receiver(s)

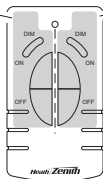

Right Side Controls:
Controls One Set of
Group "A" or Group
"B" Receiver(s)

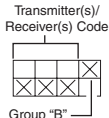
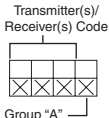

(X) – Indicates Position of Switch

Example 2 - Code Settings, System 2

Note: When operating more than one system independently of each other, set each system to a different code. There are 8 codes available by changing the settings of switches 1 through 3.

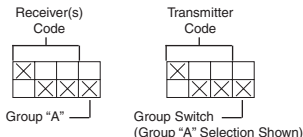

Example 3 - Code Settings with Single Transmitter

When using a single group transmitter (i.e. Door Transmitter, Add-A-Switch, Remote Motion Sensor) the code and group settings must match receiver(s) for the system to function properly.

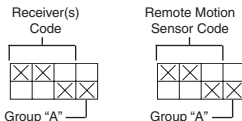

Note: This setting will work independently of examples 1 and 2 because the code setting is different.

Note: The code can also be changed to reduce interference problems from other wireless products (i.e. wireless phones, garage door openers, etc.). See *Troubleshooting Guide* for more information.

CODE SWITCH LOCATIONS

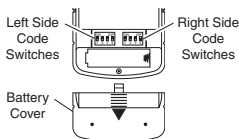

Remote Control

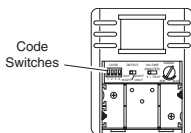

Indoor Wireless Motion Sensor

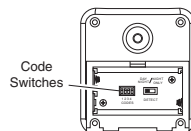

Outdoor Wireless Motion Sensor

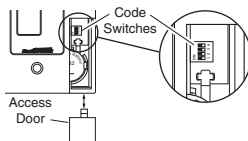

Add-A-Switch

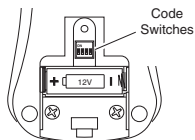

Kid's Remote Control

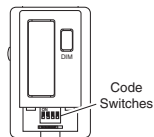

3-Way Wall Switch Transmitter

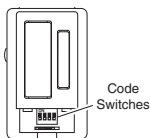

Wall Switch Receiver

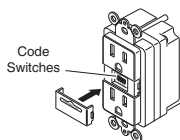

Receptacle Receiver

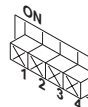

Note: The "X" has been placed on the switches to help clarify the code settings on the previous page.

**Close-Up of Typical Code Switch
(Factory Default Setting is Off)**

REMOTE CONTROL



Note: One remote control is able to independently operate two receiver units. If more than two receiver units, operating independently, are desired, additional remote controls will need to be purchased.

1. Remove Tab from Battery Chamber. Remove cover from back of transmitter. Gently pull tab out of battery chamber. Slide cover onto transmitter.

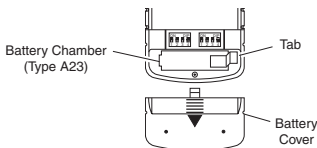

Rear View of Remote Control

2. Remote Control Functions. The three buttons on the left side of the remote will operate one or more receiver units with matching code settings. The three buttons on the right side of the remote will operate a second set of one or more receiver units.

- **ON:** Turns on any receiver unit set to the same code as this remote control.
- **OFF:** Turns off any receiver unit set to the same code as this remote control.
- **DIM:** Activates the DIM feature for any receiver unit set to the same code as this remote control. **Note:** Pressing the DIM button steps through five brightness levels.

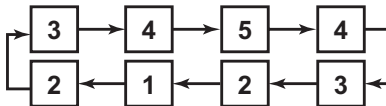

Note: To independently operate a second receiver unit using a single remote control, make sure the second set of code switches (Right Side) and the code switches on each receiver match (see *Code Settings* section).

- **Left Side** - Set left side code switches.
- **Right Side** - Set right side code switches.

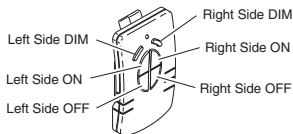

Function Controls

IMPORTANT: Wait 1 to 2 seconds after you press a transmitter button before you press it again to allow the transmission to be completed.

Note: If light does not turn on or intermittently turns on and off when transmitter buttons are pushed, see *Troubleshooting Guide*.

Optional Car Visor Clip (Included)

The remote control includes an optional car visor clip for added convenience that may be installed.

1. To attach car visor clip to remote control (if desired) push it into slot on rear of remote unit until it snaps into place.
2. To remove car visor clip, insert a small, flat-head screwdriver into slot on back of remote. Gently push down on portion of visor clip inside slot with screwdriver while pulling clip out of remote from top.

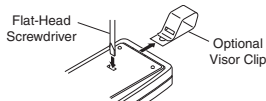

Removing Visor Clip - Rear View

INDOOR AND OUTDOOR WIRELESS MOTION SENSOR



Indoor Wireless
Motion Sensor



Outdoor Wireless
Motion Sensor

Features:

- No wiring required.
- Up to 70 feet sensing range, 180° Coverage (Outdoor).
- Up to 30 feet sensing range, 150° Coverage (Indoor).
- Adjustable sensitivity.
- Day/Night or Night only operation.
- Test mode.
- Uses 2 AA batteries.
- Wall or eave mount (Outdoor).
- Can be mounted directly to wall or with mounting bracket (included) (Indoor).
- Controls receivers up to 100 feet away.

Select Night or 24 Hour Mode

These sensors are able to detect motion day and night or night only. To set the detection mode, remove battery compartment cover by sliding the cover down. Remove batteries if necessary. Slide the DETECT switch to either the DAY/NIGHT or NIGHT ONLY position. Replace battery compartment cover by reversing the above instructions.

Installing Batteries

- Before mounting outdoor motion sensor, remove battery compartment cover by sliding the cover down.
- For indoor motion sensor, install batteries after sensor is installed.

Install 2 AA batteries according to polarity markings inside the battery compartment. Replace battery compartment cover by reversing the above instructions.

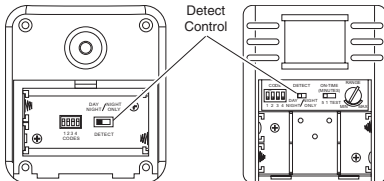

Outdoor Motion Sensor
(Rear View)

Indoor Motion Sensor
(Front View)

Battery Compartment

Installing Indoor Motion Sensor Using Optional Mounting Bracket

Note: Mount the indoor motion sensor so that it can be angled up or down to give you the desired coverage above the floor level.

1. Attach ball mounting bracket to rear of motion sensor. The ball mounting bracket is designed to mount to the rear of the sensor in three possible directions depending upon the installation requirements. To attach the ball mounting bracket, follow the steps shown below:
 - Determine the best mounting position of the sensor for the coverage desired.
 - Determine the best location of the wall mounting bracket.
 - Insert the tabs on the ball mounting bracket into the tab slots on the rear of the sensor that best align the sensor with the wall mounting bracket.
 - Remove the batteries.
 - Using a Phillips-head screwdriver, insert mounting screw into the hole in the battery compartment that aligns with the hole on the rear of the ball mounting bracket. Tighten securely.

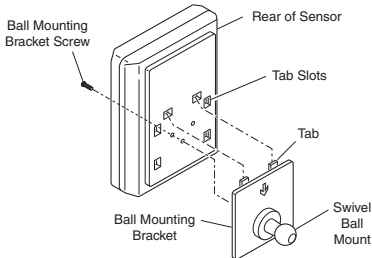

Attaching Ball Mounting Bracket to Indoor Motion Sensor (Vertical Installation Shown)

2. Place sensor mounting bracket against surface to be mounted on and mark hole locations with pencil or center punch.
3. Using a 2.5 mm (0.1") drill bit, drill two pilot holes for mounting screws. If not mounting directly to wood or wood stud, drill 5 mm (0.2") pilot holes and use the included wall anchors.
4. Attach indoor motion sensor mounting bracket to a sturdy object (i.e. wall, ceiling, post, etc.) using two screws provided. Make sure unit has an unobstructed view. **Note:** Attach mounting bracket vertically if connecting to a curved surface such as a post.
5. Install motion sensor to mounting bracket. Using a Philips-head screwdriver, loosen the clamp screw on the mounting bracket. Insert swivel ball mount on sensor into mounting bracket socket

(Note: You should hear a snap). Aim sensor toward area where detection is desired. Tighten clamp screw.

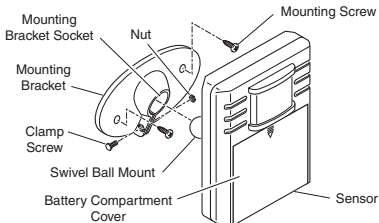

Attaching Indoor Motion Sensor to Mounting Bracket

Installing Indoor Motion Sensor Directly To Wall

Note: Mount the indoor motion sensor so that it is approximately between waist and shoulder level above the floor (Example: Level with light switch, under counter top, etc.).

1. Determine the best mounting position of the sensor for the coverage desired. Remove the batteries.
2. Place indoor motion sensor against surface to be mounted on. Using two of the holes on the rear of the battery compartment, mark hole locations with pencil or center punch.
3. Using a 2.5 mm (0.1") drill bit, drill two pilot holes for mounting screws. If not mounting directly to wood or wood stud, drill 5 mm (0.2") pilot holes and use the included wall anchors.
4. Attach indoor motion sensor to a sturdy object (i.e. wall, cabinet, post, etc.) using two screws provided. Make sure unit has an unobstructed view.

IMPORTANT: Hand tighten only - do not overtighten.

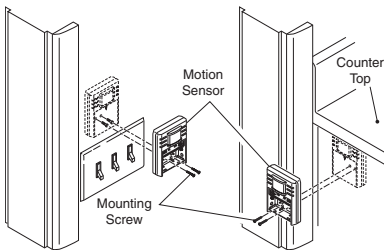

Attaching Indoor Motion Sensor Directly to Wall

Installing Outdoor Motion Sensor

1. Install sensor mounting bracket where motion detection is desired. Attach sensor mounting bracket to a sturdy object (i.e. tree, post, house, etc.) using two screws provided. Make sure unit has an unobstructed view. Note: Attach mounting bracket vertically if connecting to a curved surface such as a post.
2. Install motion sensor to mounting bracket. Using a Philips-head screwdriver, loosen the clamp screw on the mounting bracket. Insert swivel ball mount on sensor into mounting bracket socket (Note: You should hear a snap). Aim sensor toward area where detection is desired. Tighten clamp screw.

IMPORTANT: The sensor must be mounted with the bottom cover facing down in order to maintain water tightness.

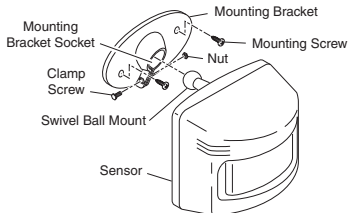

Installing Motion Sensor

Check Operation and Adjustment

Note: When first turned on or when switching modes wait 30 seconds.

Locate the RANGE control and ON-TIME control on the motion sensor:

- **Indoor Motion Sensor** - The RANGE control and ON-TIME control are located inside the battery compartment on the front of the sensor. To set the RANGE or ON-TIME control, remove battery compartment cover by sliding the cover down.
 - **Outdoor Motion Sensor** - The RANGE control and ON-TIME control are located on the bottom of the sensor. Using your fingernails or a small, flat-head screwdriver, gently pry the cover until it opens.
1. Check Operation. Set the ON-TIME control to TEST mode. Walk in front of sensor unit. The LED indicator light should flash when motion is detected (see illustration, page 6, for location of LED light).
 2. Adjust Sensor. Turn the RANGE control to the mid position and ON-TIME control to the TEST position. Walk through coverage area noting where you are when the LED begins to flash. Loosen the clamp screw and move the sensor to change the coverage area. Tighten clamp screw when finished. Do not overtighten clamp screw.

Continued

- Adjust RANGE Control. To increase sensitivity, turn the RANGE control toward MAX. To decrease sensitivity, turn the RANGE control toward MIN. *Note:* If the RANGE is set too high, false triggering may result in some environments.
Note: When using test mode to check operation in the day time:
A. Set the DETECT control switch to DAY/NIGHT and B. Set the ON-TIME control to TEST.
- Set ON-TIME Control. Determine the amount of time you want the connected device to stay on after motion is detected (1 or 5 minutes). Slide the ON-TIME control to the corresponding setting.

IMPORTANT: Avoid Aiming Control At:

- Objects that change temperature rapidly, such as heating vents, fans, and air conditioners. These air sources could cause false triggering.
- Areas where pets or traffic may trigger the control.
- Nearby large, light colored objects reflecting light may trigger the shut-off feature. Do not point other lights at the sensor.

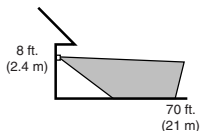

Maximum Range



Maximum Coverage Angle

Outdoor Motion Sensor Coverage Area

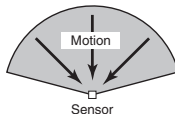

Least Sensitive

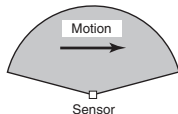

Most Sensitive

The detector is most sensitive to motion across its field of view.

Indoor and Outdoor Motion Sensor Sensitivity

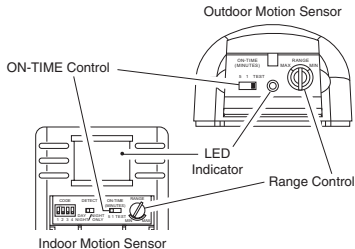

Motion Sensor Controls

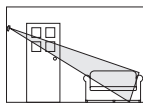

Aim Sensor Down for Short Coverage

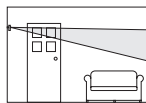

Aim Sensor Higher for Long Coverage

Adjusting Indoor Motion Sensor Coverage

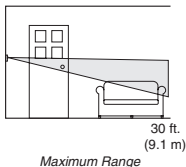

Maximum Range

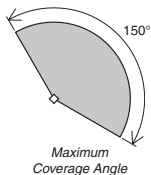

Maximum Coverage Angle

Indoor Motion Sensor Coverage Area



Aim Sensor Down for Short Coverage



Aim Sensor Higher for Long Coverage

Adjusting Outdoor Motion Sensor Coverage

ADD-A-SWITCH

Installation

1. Remove Tab from Battery Chamber. Remove cover from front of Add-A-Switch transmitter. Gently pull tab out of battery chamber. Slide cover onto Add-A-Switch transmitter.

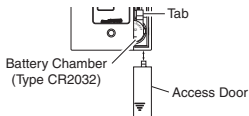

Removing Battery Tab

2. Select mounting location for add-a-switch transmitter. *Note:* Transmitter should be located within 100 feet (30 m) of receiver. *Note:* Transmitter should be mounted approximately 4 feet from the floor and in the vertical position.
3. Before mounting, hold transmitter in selected location and verify operation (see *Operation*). *Note:* If transmitter does not operate correctly, see *Troubleshooting Guide*.
4. With transmitter held in place, mark the mounting holes with a pencil or pointed object.
5. Remove transmitter and drill two 3/16" holes. Tap drywall anchors (provided) into holes with a hammer.
6. Attach transmitter to wall using two screws (provided).

Operation

1. Verify that receiver has been properly installed. See *Receiver Information*, page 10.
2. Push the ON (top) button and release. The light should turn on full bright.
3. Push the OFF (bottom) button and release. The light should turn off.
4. Push the DIM button and release. The light should turn on at a DIM level.

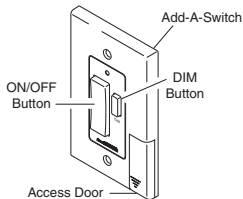

Add-A-Switch

5. Continue to press the DIM button until the desired dim level is reached. *Note:* Receiver remembers last DIM setting used. To recall last DIM setting, push and release the DIM button.

Note: The DIM setting defaults to 50% in the event of a power failure.

IMPORTANT: Wait 1 to 2 seconds after you press a transmitter button before you press it again to allow the transmission to be completed.

Note: If light does not turn on or intermittently turns on and off when transmitter buttons are pushed, see *Troubleshooting Guide*.

Battery Replacement

The wall switch transmitter requires a type CR2032, 3-volt lithium battery to operate. The transmitter is shipped with the battery installed. With typical use, the battery will last approximately 5 years. Remove battery when transmitter will not be used for an extended period of time.

1. Place thumb on access door and slide down to open.
2. Carefully bend locking tab outward. Battery will pop up.
3. Remove battery from socket.
4. Install replacement battery in socket plus (+) side up (see illustration). Press down on battery until locking tab snaps into place.
5. Reinstall access door by sliding it upward until it locks in place.

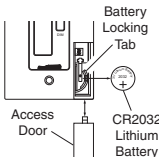

Removing Access Door and Battery

KID'S REMOTE CONTROL

Operation

1. Verify that receiver has been properly installed. See *Receiver Information*, page 10.

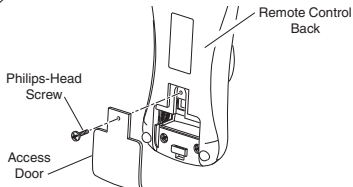

Removing Access Door

- To remove tab from battery chamber, remove screw in access door of remote with a small phillips-head screwdriver. Gently pull tab out of battery chamber. Reassemble access door in reverse order.

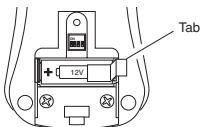

Removing Tab In Battery Chamber

- Push and release the ON button (left button) to turn light on or the OFF button (right button) to turn light off. *Note:* Red light on remote should come on while button is depressed.

IMPORTANT: Wait 1 to 2 seconds after you press a transmitter button before you press it again to allow the transmission to be completed.

Note: If light does not turn on or intermittently turns on and off when remote buttons are pushed, see *Troubleshooting Guide*.

Battery Replacement

The remote control requires a type A23 12 Volt alkaline battery to operate. The remote control is shipped with the battery installed. With typical use, the battery will last approximately one year. Remove battery when remote will not be used for an extended period of time.

To replace the battery, follow the instructions below:

- Turn remote control upside down.
- Remove screw in access door of remote with a small phillips-head screwdriver.
- Remove access door and lay aside.
- Remove battery. Install replacement battery. Make sure battery is oriented properly (see illustration).
- Reassemble access door in reverse order.

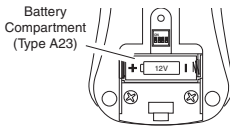

Inside of Remote Control

3-WAY WALL SWITCH TRANSMITTER



Important: This product must be used in conjunction with the Wall Switch Receiver. 3-way circuit wiring is required to install and use this product.

Note: If you are not familiar with electrical wiring, consult an electrician about installation. In addition, some local building codes may require installation by a qualified electrician.

Installation

- Select light switch to be replaced by 3-way wall switch transmitter.
- ⚠ WARNING:** Turn off the power to the light switch circuit before you proceed. Do this at your circuit breaker or fuse box.
- Remove the existing wall plate and switch. Label the wires on the existing switch according to the diagram in Figure 1. *Note:* Typical 3-way wiring is shown. Actual wiring and wire colors may vary.

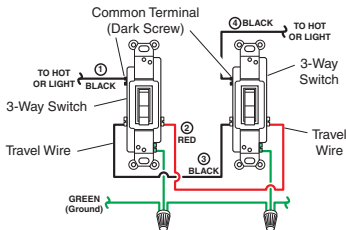

Figure 1 - Typical 3-Way Wiring

- Disconnect the two travel wires, wire connected to common terminal, and the ground wire.
- Remove the wall plate from the 3-way wall switch transmitter.

⚠ WARNING: The white neutral wires in a 3-way circuit must run continuously through the entire circuit. If present, do not connect a white neutral wire to either of the 3-way switch wires.

- Connect the wires of the 3-way wall switch transmitter to the wires in the junction box as shown in Figure 2. Use the supplied wire connectors to secure the wires (see Figure 2). *Note:* Either black wire on the transmitter can be used to connect to the hot wire (light) or traveler wire.
- Connect the green ground wire from transmitter to the ground wire removed from old switch. Use one of the supplied wire connectors to secure the wires (see Figure 3).
- Check wire connections to make sure they are secure and that no bare wires are exposed.

9. Position the wall switch transmitter in the junction box with the DIM button located to the right. Use the two wall switch screws (long) supplied to mount the transmitter to the junction box (see Figure 3). Push excess wiring into junction box while you do this, bending the wires to fit if necessary.
10. Mount the wall plate to the wall switch transmitter with the screws (short) provided.
11. To install the wall switch receiver, repeat steps 5 through 10 above. *Note:* Route antenna between the bottom of the junction box and the wall. Feed antenna into wall cavity while placing wall switch into junction box.
IMPORTANT: Label wires on existing 3-way switch according to the diagram in Figure 1. Refer to Figure 2 below when connecting wall switch receiver wires to existing wires.
12. Turn on the power to the light switch circuit. Do this at your circuit breaker or fuse box. *Note:* If the light turns on immediately and remains on, reverse the travel wire connections on **one** of the switches.

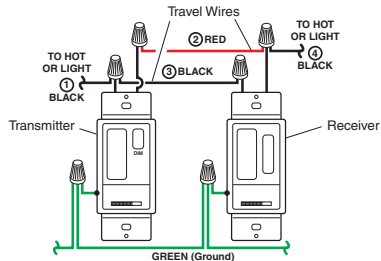

Figure 2 - Wiring 3-Way Wall Switch

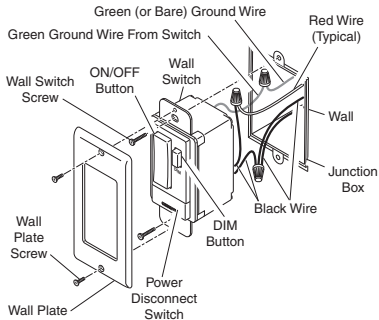

Figure 3 - Installing 3-Way Wall Switch (Transmitter Shown)

Operation

1. Verify the power disconnect switch on the transmitter and receiver is in the ON (right side) position.
2. Push the ON (top) button and release. The light should turn on full bright. *Note:* If you are controlling a lamp, make sure it is connected to the switched outlet and the lamp is switched on.
3. Push the OFF (bottom) button and release. The light should turn off.
4. Push the DIM button and release. The light should turn on at 50% brightness (or last setting). *Note:* Receiver remembers the last DIM setting used. To recall last DIM setting, push and release the DIM button.
5. Continue to press the DIM button until the desired dim level is reached. *Note:* There are 5 DIM settings ranging from 15% to 90% brightness.

Note: The DIM setting defaults to 50% in the event of a power failure.

IMPORTANT: Wait 1 to 2 seconds after you press a transmitter button before you press it again to allow the transmission to be completed.

Note: If light does not turn on or intermittently turns on and off when transmitter buttons are pushed, see *Troubleshooting Guide*.

Bulb Replacement

Move the power disconnect switch on the transmitter and receiver to the OFF (left side) position. Replace bulb(s). *Note:* The power disconnect switch on the transmitter prevents the unit from sending any signals to the receiver. The power disconnect switch on the receiver prevents it from applying power to the load that it controls.

RECEIVER INFORMATION

All receivers have the following features and ratings:

- Rated for 120VAC/60Hz supply voltage.
- Uses existing wiring.
- Fits standard single gang junction box.
- Up to 100 feet (30 m) typical transmission range.
- When first turned on wait 15 seconds.

WALL SWITCH RECEIVER



Features and Ratings:

- Up to 500 Watt maximum incandescent load depending upon switch purchased. See rating label on switch for exact load rating.
- Not for use with Compact Fluorescent bulbs.

WARNING: FOR USE ONLY with 120 volt incandescent or halogen bulbs.

CAUTION: To reduce the risk of overheating and possible damage to other equipment, do not install to control a receptacle, a motor-operated appliance, a fluorescent lighting fixture, or a transformer-supplied appliance.

Important Information Regarding 3-Way Switch Installations:

In order to use this product where two switches are being used to control the light, the 3-Way Wall Switch transmitter will also have to be installed. Refer to the 3-Way Wall Switch Installation section for details.

Important: When ganging these units, they must be derated as follows:

Gang	1	2	3
300 W	300 W	300 W	300 W
500 W	500 W	475 W	450 W

Installation

1. Select light switch to be replaced by wall switch receiver.
2. **WARNING:** Turn off the power to the light switch circuit before you proceed. Do this at your circuit breaker or fuse box.
3. Remove the existing wall plate and switch. Disconnect the two power wires and the ground wire.

Note: If there are more than two power wires attached to the switch, consult an electrician about installation. In addition, some local building codes may require installation by a qualified electrician.

CAUTION: Do not connect neutral (white wire) to switch.

4. If necessary, strip away 1/2" of insulation from end of wires.
5. Connect one of the black power wires from receiver to one of the power wires you removed from the old switch. Use one of the supplied wire connectors to secure the wires (see illustration).
6. Connect the second black power wire from receiver to the other power wire you removed from the old switch. Use one of the supplied wire connectors to secure the wires (see illustration).
7. Connect the green ground wire from receiver to the ground wire removed from old switch. Use one of the supplied wire connectors to secure the wires (see illustration).
8. Check wire connections to make sure they are secure and that no bare wires are exposed.
9. Route antenna between the bottom of the junction box and the wall. Feed antenna into wall cavity while placing wall switch into junction box.
10. Position the wall switch receiver in the junction box with the DIM button located to the right. Use the two wall switch screws (long) supplied to mount the receiver to the wall box (see illustration). Push excess wiring into wall box while you do this. You may need to bend the wires to fit inside the box. Mount wall plate on wall switch receiver with screws (short) provided.
11. Turn on the power to the light switch circuit. Do this at your circuit breaker or fuse box.

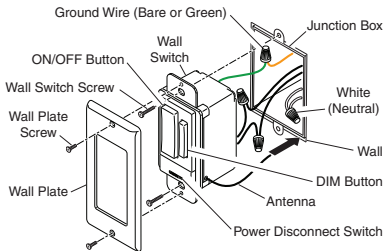

Installing Wall Switch Receiver

Operation

1. Verify the power disconnect switch is in the ON (right side) position.
2. Push the ON (top) button and release. The light should turn on full bright. *Note:* If you are controlling a lamp, make sure it is connected to the switched outlet and the lamp is switched on.
3. Push the OFF (bottom) button and release. The light should turn off.

4. Push either the top or bottom of DIM button and release. The light should turn on at 50% brightness (or last setting).
5. Push and release top of DIM button to increase brightness. Push and release bottom of DIM button to decrease brightness. *Note:* There are 5 DIM settings ranging from 15% to 90% brightness.
6. Set desired DIM level. *Note:* DIM setting remembers last setting used. To recall last DIM setting from ON or OFF, push and release either the top or bottom of DIM button.

Note: The DIM setting defaults to 50% in the event of a power failure.

Bulb Replacement

Move the power disconnect switch to the OFF (left side) position. Replace bulb(s).

CAUTION: Do not exceed the maximum load limits listed above.



RECEPTACLE RECEIVER

Features and Ratings:

- Control up to 1800 Watts of incandescent load.
- Controls the ON/OFF function in lighting.
- Controls up to 15A loads.

Installation

1. Remove existing receptacle from junction box, if necessary.
2. Connect green wire from receptacle to ground wire in junction box. Connect the black wire on receptacle to the load wire in junction box and connect the white wire on receptacle to the neutral wire in the junction box. Connections should appear as shown in illustration. Before installing fixture, make sure there is no wire exposed at connections.
3. Mount receptacle in junction box with the two screws (long) provided. *Note:* Verify the receptacle marked "CONTROLLED" is on top.
4. Screw on cover plate with the two screws (short) provided.

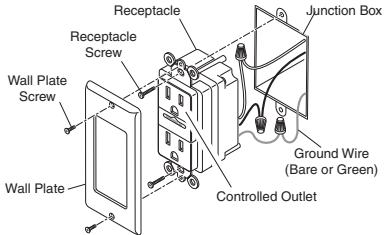

Installing Receptacle Receiver

Testing and Operation

Follow the steps below to operate and test the receptacle receiver using a remote control device:

1. Set the proper channel codes on both the transmitter and receiver modules (see *Code Settings*).
2. Plug in the light fixture to be controlled in the top receptacle. *Note:* If installed properly, the top receptacle will be marked with the word "CONTROLLED" below it.
3. Operate the ON/OFF buttons on the remote to verify operation. Light should turn ON and OFF as the appropriate button is pressed.

Note: DIM is not available on this switch.

TROUBLESHOOTING GUIDE

SYMPTOM	POSSIBLE CAUSE	SOLUTION
Device does not come on.	<ol style="list-style-type: none">1. Circuit breaker or fuse is turned off.2. Switch on device is turned off.3. Interrupted by another device.4. Does not respond immediately after installation.5. Signals from transmitter are being blocked, or transmitter is out of range.6. Weak battery in the transmitter.7. Dip switches on transmitter and receiver units do not match.8. Device is defective.	<ol style="list-style-type: none">1. Verify circuit breaker or fuse is turned on.2. Verify switched device is turned on.3. Change codes on transmitter and receiver units.4. Wait for 90 second initialization period (remote motion sensor).5. Check for metal objects that could block the signal, or reposition the transmitter.6. Check battery charge and replace if necessary.7. Verify code settings on transmitter and receiver units are set the same.8. Test using different device.
Device does not turn off.	<ol style="list-style-type: none">1. Same as 5, 6, and 7 above.	<ol style="list-style-type: none">1. Same as 5, 6, and 7 above.
Device comes on randomly.	<ol style="list-style-type: none">1. Short term power line failure.2. Another transmitter on the same frequency.	<ol style="list-style-type: none">1. Next transmission from transmitter will reset receiver to correct state.2. Change codes on transmitter and receiver units.

TECHNICAL SERVICE

Please call 1-800-858-8501 (English speaking only) for assistance before returning product to store.

If you experience a problem, follow this guide. You may also want to visit our Web site at: www.hzsupport.com. If the problem persists, call* for assistance at **1-800-858-8501** (English speaking only), 7:30 AM to 4:30 PM CST (M-F). You may also write* to:

HeathCo LLC
P.O. Box 90004, Bowling Green, KY 42102-9004

ATTN: Technical Service

* If contacting Technical Service, please have the following information available: Model Number, Date of Purchase, and Place of Purchase.

No Service Parts Available for this Product

REGULATORY INFORMATION

This device complies with Part 15 of the FCC Rules and RSS-210 of Industry Canada. Operation is subject to the following two conditions: (1) this device may not cause harmful interference, and (2) this device must accept any interference received, including interference that may cause undesired operation.

The user is cautioned that changes or modifications not expressly approved by the party responsible for regulatory compliance could void the user's authority to operate the equipment.

TWO YEAR LIMITED WARRANTY

This is a "Limited Warranty" which gives you specific legal rights. You may also have other rights which vary from state to state or province to province.

For a period of two years from the date of purchase, any malfunction caused by factory defective parts or workmanship will be corrected at no charge to you.

Not Covered - Repair service, adjustment and calibration due to misuse, abuse or negligence, light bulbs, batteries, and other expendable items are not covered by this warranty. Unauthorized service or modification of the product or of any furnished component will void this warranty in its entirety. This warranty does not include reimbursement for inconvenience, installation, setup time, loss of use, unauthorized service, or return shipping charges.

This warranty covers only HeathCo LLC assembled products and is not extended to other equipment and components that a customer uses in conjunction with our products.

THIS WARRANTY IS EXPRESSLY IN LIEU OF ALL OTHER WARRANTIES, EXPRESS OR IMPLIED, INCLUDING ANY WARRANTY, REPRESENTATION OR CONDITION OF MERCHANT ABILITY OR THAT THE PRODUCTS ARE FIT FOR ANY PARTICULAR PURPOSE OR USE, AND SPECIFICALLY IN LIEU OF ALL SPECIAL, INDIRECT, INCIDENTAL, OR CONSEQUENTIAL DAMAGES.

REPAIR OR REPLACEMENT SHALL BE THE SOLE REMEDY OF THE CUSTOMER AND THERE SHALL BE NO LIABILITY ON THE PART OF HEATHCO LLC FOR ANY SPECIAL, INDIRECT, INCIDENTAL, OR CONSEQUENTIAL DAMAGES, INCLUDING BUT NOT LIMITED TO ANY LOSS OF BUSINESS OR PROFITS, WHETHER OR NOT FORESEEABLE. Some states or provinces do not allow the exclusion or limitation of incidental or consequential damages, so the above limitation or exclusion may not apply to you. Please keep your dated sales receipt, it is required for all warranty requests.

HeathCo LLC reserves the right to discontinue products and to change specifications at any time without incurring any obligation to incorporate new features in products previously sold.

Este manual incluye las instrucciones de operación para una variedad de productos a control remoto. Todos los productos funcionan basándose en el mismo principio y usan la misma información para la calibración del código. Por favor lea todas las instrucciones y tome en cuenta cualquier información específica relativa a su producto en particular.

Este manual sirve para los siguientes productos:

- Transmisores
 - Control remoto
 - Detector inalámbrico de movimiento para uso interior
 - Detector inalámbrico de movimiento para uso exterior
 - Interruptor A audible
 - Control remoto para niños
 - Conmutador tridireccional de pared
- Receptores
 - Receptor de pared con interruptor
 - Receptor con tomacorriente

CARACTERISTICAS

- Productos probados y aprobados por laboratorios UL/CUL y/o FCC/IC.
 - Distancia de operación: hasta 100 pies.
- Los controles inalámbricos Heath[®]/Zenith para el alumbrado están diseñados para trabajar juntos. Simplemente determine cual transmisor(es) le gustaría que controlen tal(es) receptor(es) y fije la calibración del código para emparejar.

CALIBRACIONES DEL CÓDIGO

Nota: La mayoría de instalaciones de sólo un sistema no requerirán ningún cambio en la calibración del código. Para que funcionen juntos los transmisor(es) y los receptor(es) deben tener la misma calibración de código y de grupo. Los interruptores del 1 al 3 fijan el código. El interruptor 4 fija el grupo (A o B). Vea en la página 15 la ubicación de los interruptores.

Ejemplo 1 - Calibraciones del código, sistema 1 (calibración de fábrica)

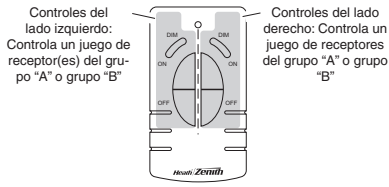

Código del transmisor(es)/receptor(es)



Grupo "A"

Código del transmisor(es)/receptor(es)



Grupo "B"

(X) – Indica la posición del interruptor)

Ejemplo 2 - Calibraciones del código, sistema 2

Nota: Cuando opere más de un sistema independientemente el uno del otro, fije cada sistema con un código diferente. Hay 8 códigos disponibles al cambiar las calibraciones de los interruptores del 1 al 3.

Código del receptor(es)

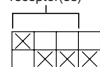

Grupo "A"

Código del transmisor(es)



Interruptor del grupo (Selección Grupo "A" mostrada)

Ejemplo 3 - Calibraciones del código con un único transmisor

Cuando se use un transmisor de sólo un grupo (ejemplo: Transmisor de puerta, interruptor "A" audible, detector remoto de movimiento) las calibraciones de código y grupo deben emparejar con los receptor(es) para que el sistema funcione correctamente.

Código del receptor(es)



Grupo "A"

Código del detector remoto de movimiento



Grupo "A"

Nota: Esta calibración funcionará independientemente de los ejemplos uno y dos porque la calibración del código es diferente.

Nota: El código puede también cambiarse para reducir los problemas de interferencia que vienen de otros productos inalámbricos. (ejemplo: Teléfonos inalámbricos, abridores de puertas de garajes, etc.) Para más información vea *Guía de Análisis de Averías*.

UBICACIONES DE LOS INTERRUPTORES DE CIRCUITO IMPRESO

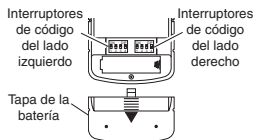

Control remoto

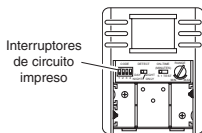

Detector inalámbrico de movimiento para uso interior

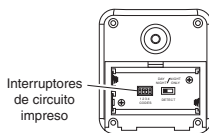

Detector inalámbrico de movimiento para uso exterior

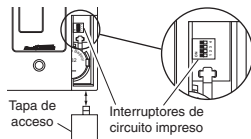

Interruptor A añadido

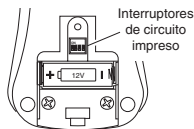

Control remoto para niños

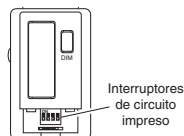

Conmutador tridireccional de pared

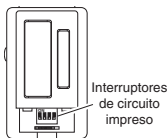

Receptor de pared con interruptor

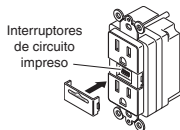

Receptor con tomacorriente



Nota: La "X" ha sido colocada en los interruptores para ayudar a aclarar las calibraciones de código de la página anterior.

Vista ampliada de un interruptor típico del código (la calibración hecha en fábrica es OFF- apagado)

CONTROL REMOTO



Nota: Un control remoto puede operar independientemente dos unidades receptoras. Si se desea operar independientemente más de dos receptores, se necesitarán comprar controles remotos adicionales.

1. Retire la aleta del compartimento de la batería. Retire la tapa posterior del transmisor. Hale la aleta con suavidad fuera del compartimento de la batería. Deslice la tapa en el transmisor.

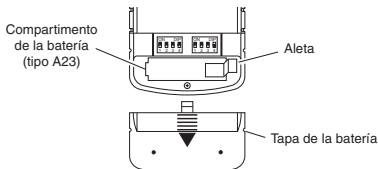

Vista posterior del control remoto

2. Funciones del control remoto. Los tres botones del lado izquierdo del control remoto hacen funcionar a una o más unidades receptoras que tienen la misma calibración del código. Los tres botones de la derecha harán funcionar un segundo juego de uno o más receptores.
- **ON:** Enciende cualquier unidad receptora del mismo código que este control remoto.
 - **OFF:** Apaga cualquier unidad receptora del mismo código que este control remoto.
 - **DIM:** Activa la característica REDUCTORA de cualquier unidad receptora del mismo código que este control remoto. **Nota:** Al pulsar el botón DIM se pasa por los cinco niveles de luminosidad.

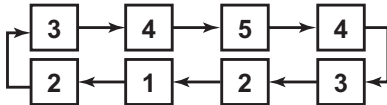

Nota: Para operar independientemente una segunda unidad receptora usando un único control remoto, asegúrese que el segundo juego de interruptores de código (del lado derecho) emparejen con los interruptores de código de cada receptor (Ver la sección *Calibraciones del Código*).

- **Lado izquierdo** - Para calibrar los interruptores de código del lado izquierdo.
- **Lado derecho** - Para calibrar los interruptores de código del lado derecho.

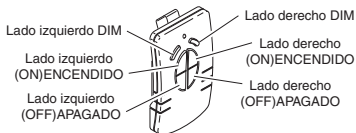

Controles de las funciones

IMPORTANTE: Espere de 1 a 2 segundos después de pulsar el botón de un transmisor antes de pulsarlo de nuevo para permitir que la transmisión se complete.

Nota: Si la luz no se prende o si se prende y apaga intermitentemente cuando se pulsan los botones del transmisor, vea la *Guía de Análisis de Averías*.

Presilla opcional del visor del carro (incluida)

Para mayor conveniencia, en el control remoto se incluye una presilla opcional del visor del carro que puede ser instalada.

1. Para unir (si se desea) la presilla del visor del carro al control remoto empújela contra la ranura de la parte posterior del control hasta que se cierre a presión en su lugar.
2. Para retirar esta presilla, inserte un destornillador plano pequeño en la ranura de la parte posterior del control. Con el destornillador, empuje suavemente la porción de la presilla del visor que está dentro de la ranura mientras desde arriba hala la presilla hacia fuera del control.

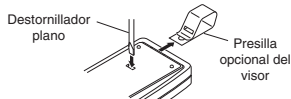

Retiro de la presilla del visor - Vista posterior

DETECTOR INALÁMBRICO DE MOVIMIENTO PARA USO INTERIOR Y EXTERIOR



Detector inalámbrico de movimiento para uso interior



Detector inalámbrico de movimiento para uso exterior

Características:

- No se requiere cableado.
- Margen de sensibilidad hasta 21 m. 180° de cobertura (Exterior).
- Margen de sensibilidad hasta 9.1 m. 150° de cobertura (Interior).
- Sensibilidad ajustable.
- Operación diurna/nocturna o sólo nocturna.
- Modo prueba.
- Usa dos baterías AA.
- Montaje en pared o alero (Exterior).
- Puede instalarse directamente en la pared o usando un soporte de montaje (incluido) (Interior).
- Controla los receptores hasta 30 m de distancia.

Seleccione modo nocturno o modo de 24 horas

Estos detectores pueden detectar movimiento durante el día o la noche o sólo por la noche. Para fijar el modo de detección, retire la tapa del compartimiento de la batería deslizándola hacia abajo. Si es necesario retire las baterías. Mueva el interruptor DETECT (DETECTAR) ya sea a la posición DAY/NIGHT ó a la posición NIGHT ONLY (SÓLO NOCHE). Vuelva a colocar el compartimiento de la batería siguiendo a la inversa las instrucciones indicadas.

Instalación de las baterías

- Antes de montar el detector de movimiento para uso exterior, retire la tapa del compartimiento de la batería deslizándola hacia abajo.
- En detectores de movimiento para uso interior, instale las baterías luego de colocar el detector.

Coloque las dos baterías AA según la polaridad marcada dentro del compartimiento de la batería. Vuelva a colocar el compartimiento de la batería siguiendo a la inversa las instrucciones indicadas.

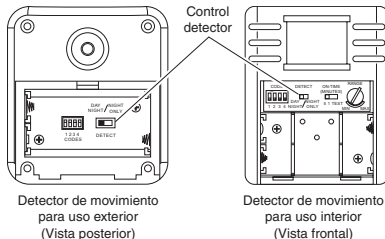

Compartimiento de la batería

Instalación del detector de movimiento para uso interior usando el soporte opcional de montaje

Nota: Instale el detector de movimiento para uso interior de modo que pueda girar hacia arriba o hacia abajo y así darle la cobertura deseada por encima del nivel del suelo.

1. Fije la consola de montaje tipo bola a la parte posterior del detector de movimiento. La consola de montaje tipo bola está diseñada para instalarse en la parte posterior del detector en tres direcciones dependiendo de lo requerido por la instalación. Para sujetar la consola de montaje tipo bola siga los pasos que se indican:
 - Determine la posición óptima de montaje del detector para obtener la cobertura deseada.
 - Determine el sitio óptimo de la consola de montaje para pared.

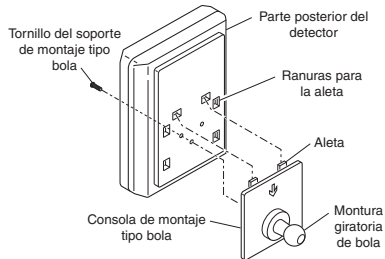

Sujeción de la consola de montaje tipo bola al detector de movimiento para uso interior (se muestra la instalación vertical)

Continuación

- Inserte las aletas de la consola de montaje tipo bola en las ranuras de la parte posterior del detector que mejor alineen este detector con la consola de montaje de pared.
 - Retire las baterías.
 - Con un destornillador cabeza Phillips, inserte el tornillo de montaje en el orificio del compartimento de la batería que alinee con el orificio posterior de la consola de montaje tipo bola. Apriete bien.
2. Coloque el soporte de montaje del detector sobre la superficie que lo va a instalar y con un lápiz o un punzón de marcar, marque la ubicación del orificio.
 3. Con una broca de 2,5 mm. (0,1 pulgadas), taladre dos orificios guía para los tornillos de montaje. Si no lo instala directamente a la madera o al espárrago de la madera, taladre orificios guía de 5mm (0,2 pulgadas) y utilice las anclas de pared que se incluyen.
 4. Usando los dos tornillos provistos, fije el detector de movimiento para uso interior a un objeto sólido y firme (*ejemplo:* pared, armario, poste, etc.). Asegúrese que la unidad no tenga obstrucciones en su línea de mira. *Nota:* Sujete la consola de montaje verticalmente si lo instala a una superficie curva como un poste.
 5. Instale el detector de movimiento a la consola de montaje. Usando un destornillador cabeza Philips, afloje el tornillo de la abrazadera en la consola de montaje. Inserte la montura giratoria de bola del detector en el zócalo de la consola de montaje (*Nota:* Usted debería oír un chasquido -un clic-). Apunte el detector hacia el área que se requiere detectar. Apriete el tornillo de la abrazadera.

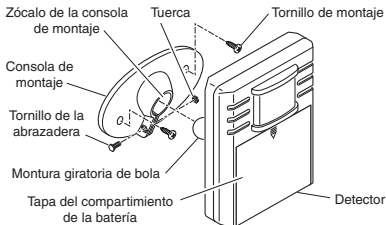

Sujeción del detector de movimiento para uso interior a la consola de montaje

Instalación del detector de movimiento para uso interior directamente en la pared

Nota: Instale el detector de movimiento para uso interior de modo que quede aproximadamente a una altura sobre el suelo entre la cintura y los hombros. (*Ejemplo:* Al mismo nivel o altura que un interruptor de luz, debajo de la superficie superior del mostrador, etc.).

1. Determine la posición óptima de montaje del detector para obtener la cobertura deseada. Retire las baterías.
2. Coloque el detector de movimiento para uso interior sobre la superficie que lo va a instalar. Usando dos de los orificios posteriores del compartimento de la batería marque, con un lápiz o con un punzón de marcar, las ubicaciones de los orificios.
3. Con una broca de 2,5 mm. (0,1 pulgadas), taladre dos orificios guía para los tornillos de montaje. Si no lo instala directamente a la madera o al espárrago de la madera, taladre orificios guía de 5mm (0,2 pulgadas) y utilice las anclas de pared que se incluyen.
4. Usando los dos tornillos provistos, fije el detector de movimiento para uso interior a un objeto sólido y firme (*ejemplo:* pared, armario, poste, etc.). Asegúrese que la unidad no tenga obstrucciones en su línea de mira.

IMPORTANTE: Apriete a mano solamente - No apriete demasiado.

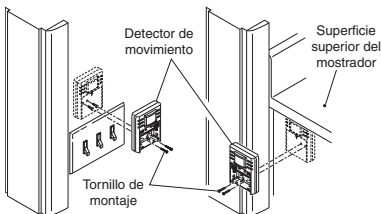

Fijación del detector de movimiento directamente a la pared

Instalación del detector de movimiento para uso exterior

1. Instale la consola de montaje del detector en donde se necesite detectar movimiento. Acople esta consola de montaje a un objeto robusto (*ejemplo:* árbol, poste, casa, etc.) usando los dos tornillos provistos. Asegúrese que la unidad no tenga obstrucciones en su línea de mira. *Nota:* Sujete la consola de montaje verticalmente si lo instala a una superficie curva como un poste.
2. Instale el detector de movimiento a la consola de montaje. Usando un destornillador cabeza Philips, afloje el tornillo de la abrazadera en la consola de montaje. Inserte la montura giratoria de bola del detector en el zócalo de la consola de montaje (*Nota:* Usted debería oír un chasquido -un clic-). Apunte el detector hacia el área que se requiere detectar. Apriete el tornillo de la abrazadera.

IMPORTANTE: El detector debe estar montado con la tapa inferior hacia abajo con el fin de mantener la hermeticidad contra el agua.

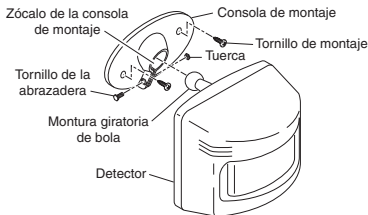

Instalación del detector de movimiento

Revisión de la operación y de la regulación

Nota: Cuando lo prenda por primera vez o cuando cambie de modalidad espere 1 1/2 minutos.

Localice en el detector de movimiento los controles de ALCANCE y DURACIÓN:

- **Detector de movimiento para uso interior** - los controles de ALCANCE y DURACIÓN están dentro del compartimiento de la batería en la parte frontal del detector. Para fijar el control de ALCANCE o el de DURACIÓN, retire la tapa del compartimiento de la batería deslizando la hacia abajo.
- **Detector de movimiento para uso exterior** - Los controles de ALCANCE y DURACIÓN están ubicados en la parte inferior del detector. Usando las uñas de los dedos o un destornillador pequeño de cabeza plana, haga suavemente palanca en la tapa hasta que se abra.

1. Revise la operación. Ponga el control de DURACIÓN en el modo TEST (PRUEBA). Camine frente a la unidad detectora. La luz indicadora LED debe destellar cuando se detecta movimiento (vea la ilustración de la página 20 para ubicar la luz LED).
2. Regule el detector. Gire el control de ALCANCE a la posición media y el de DURACIÓN a la posición TEST. Camine por el área de cobertura y note su posición cuando el LED empiece a destellar. Afloje el tornillo de la abrazadera y mueva el detector para cambiar el área de cobertura. Cuando termine apriete el tornillo de la abrazadera. No apriete excesivamente este tornillo.
3. Regule el control de alcance. Para incrementar la sensibilidad, gire el control de ALCANCE hacia MAX. Para disminuir la sensibilidad, gírelo hacia MIN. *Nota:* En algunos ambientes si el ALCANCE se calibra demasiado alto, puede ocurrir una falsa activación.

Nota: Cuando use el modo de prueba (Test) para comprobar el funcionamiento durante el día:

- A. Ponga el interruptor del control DETECT (DETECTAR) a DAY/NIGHT (NOCHE/DÍA) y
 - B. Ponga el control ON-TIME (DURACIÓN) a TEST.
4. Fije el control de DURACIÓN. Determine la cantidad de tiempo que desea que el dispositivo conectado permanezca encendido luego que se detecta movimiento (1 ó 5 minutos). Mueva el control de DURACIÓN a la configuración correspondiente.

IMPORTANTE: Evite apuntar el control:

- Objetos que cambian rápidamente la temperatura, como sopladores de la calefacción, ventiladores y acondicionadores de aire. Estas fuentes de calor podrían ocasionar una activación falsa.
- Áreas en donde las mascotas o el tráfico pueden activar el control.
- En las cercanías de objetos grandes pintados con colores claros cuyo reflejo puede activar el apagado. No enfoque otras luces al detector.

Continuación

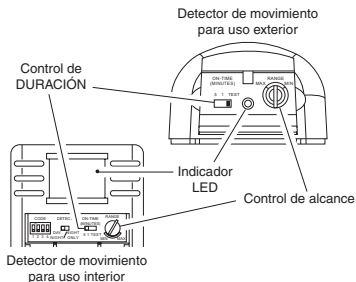

Controles del detector de movimiento

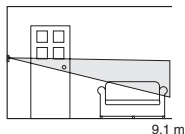

Alcance máximo

Área de cobertura del detector de movimiento para uso interior

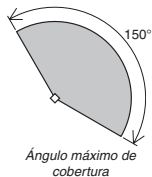

Ángulo máximo de cobertura

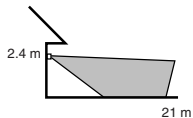

Alcance máximo

Área de cobertura del detector de movimiento para uso exterior



Ángulo máximo de cobertura

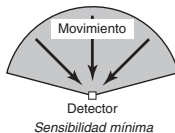

Sensibilidad mínima



Detector
Sensibilidad máxima

El detector es más sensible a movimientos transversales a su campo de mira.

Sensibilidad del detector de movimiento para uso interior y exterior

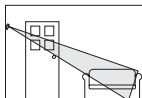

Apunte el detector hacia abajo para una cobertura menor

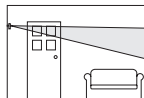

Apunte el detector hacia más arriba para una cobertura mayor

Regulación de la cobertura del detector de movimiento para uso interior



Apunte el detector hacia abajo para una cobertura menor

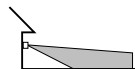

Apunte el detector hacia más arriba para una cobertura mayor

Regulación de la cobertura del detector de movimiento para uso exterior

INTERRUPTOR A AÑADIBLE

Instalación



1. Retire la aleta del compartimiento de la batería. Retire la tapa de la parte frontal del transmisor con interruptor A añadible. Retire con suavidad la aleta del compartimiento de la batería. Deslice la tapa en el transmisor interruptor A añadible.

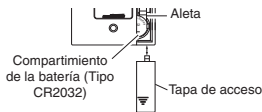

Retiro de la aleta de la batería

2. Seleccione un lugar para instalar el transmisor con interruptor A añadible. *Nota:* El transmisor debería ubicarse hasta 100 pies (30m) del receptor. *Nota:* El transmisor debe montarse aproximadamente a 4 pies del piso y en posición vertical.
3. Antes del montaje, sostenga el transmisor en la posición seleccionada y verifique su operación (vea *Operación*). *Nota:* Si el transmisor no opera correctamente, vea *Guía del Análisis de Averías*.
4. Sostenga el transmisor en el sitio y marque los orificios de montaje con un lápiz o con un objeto punzante.
5. Retire el transmisor y taladre orificios de 3/16 pulgadas. Usando un martillo inserte en los orificios las anclas para pared (provisitas).
6. Fije el transmisor a la pared usando los dos tornillos (provisitos).

Operación

1. Verifique que el receptor haya sido instalado correctamente. Vea *Información del receptor* en la página 24.
2. Pulse y suelte el botón ON (parte superior). La luz debería encenderse con luminosidad total.
3. Pulse y suelte el botón OFF (parte inferior). La luz debería apagarse.
4. Pulse y suelte el botón atenuador. La luz debería encenderse al nivel ATENUADOR.

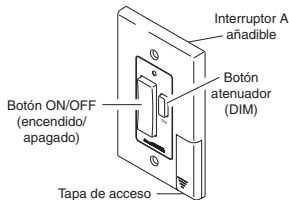

Interruptor A añadible

5. Continúe presionando el botón atenuador (DIM) hasta alcanzar el nivel de atenuación deseado. *Nota:* El receptor memoriza la última calibración de ATENUACIÓN usada. Para volver a la última calibración, pulse y suelte el botón atenuador (DIM).

Nota: En caso de una falla de energía, la calibración del atenuador se fija en el ajuste hecho en fábrica del 50%.

Importante: Luego de presionar un botón del transmisor espere de 1 a 2 segundos para presionarlo de nuevo y permitir que se complete la transmisión.

Nota: Si al presionar los botones del transmisor la luz no se enciende ni lo hace en forma intermitente, vea *Guía de Análisis de Averías*.

Reemplazo de la batería

El transmisor del interruptor de pared requiere para operar una batería de litio de 3 voltios tipo CR2032. El transmisor se lo envía con la batería instalada. Con uso normal la batería dura aproximadamente 5 años. Retire la batería cuando no se vaya a utilizar el transmisor por un período de tiempo extenso.

1. Coloque el pulgar en la tapa de acceso y deslícela hacia abajo para abrirla.
2. Doble hacia fuera y con suavidad la aleta de traba. La batería saltará.
3. Retire la batería del zócalo.
4. Instale en el zócalo la batería de repuesto con el lado (+) hacia arriba (vea la ilustración). Presione la batería hasta que la aleta de traba se cierre a presión en su sitio.
5. Vuelva a colocar la puerta de acceso deslizándola hacia arriba hasta que se fije en su sitio.

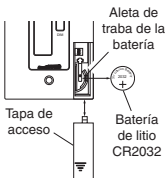

Retiro de la tapa de acceso y la batería

CONTROL REMOTO PARA NIÑOS

Operación

1. Verifique que el receptor haya sido instalado correctamente. Vea *Información del receptor* en la página 24.

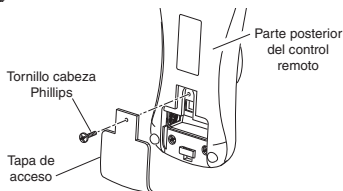

Retiro de la puerta de acceso

2. Para retirar la aleta del compartimiento de la batería, retire el tornillo de la puerta de acceso del control remoto usando un destornillador tipo Phillips. Hale con suavidad la aleta hacia fuera del compartimiento de la batería. Vuelva a colocar la tapa de acceso siguiendo el orden inverso.

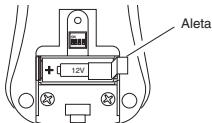

Retiro de la aleta del compartimiento de la batería

3. Pulse y suelte el botón ON (botón izquierdo) para encender o el botón OFF (botón derecho) para apagar la luz. *Nota:* La luz roja en el control remoto debe encenderse cuando se presiona el botón.

IMPORTANTE: Luego de presionar un botón del transmisor, espere de 1 a 2 segundos para presionarlo de nuevo y permitir que se complete la transmisión.

Nota: Si al presionar los botones del transmisor la luz no se enciende ni lo hace en forma intermitente, vea *Guía de Análisis de Averías*.

Reemplazo de la batería

El control remoto requiere para operar una batería alcalina de 12 voltios tipo A23. El control remoto viene con la batería instalada. Con uso normal la batería dura aproximadamente un año. Retire la batería cuando no se vaya a utilizar el transmisor por un período de tiempo extenso.

Para cambiar la batería, siga las siguientes instrucciones:

1. Voltee el control remoto.
2. Retire el tornillo de la tapa de acceso del control remoto utilizando un destornillador tipo Phillips.
3. Retire la tapa de acceso y póngala a un lado.
4. Retire la batería. Instale la batería de repuesto. Asegúrese instalar la batería con la orientación correcta (vea la ilustración).
5. Vuelva a colocar la tapa de acceso en el orden inverso.



Interior del control remoto

TRANSMISOR DE PARED CON COMUTADOR TRIDIRECCIONAL



IMPORTANTE: Este producto debe usarse junto con un receptor de pared con interruptor. Para instalar y usar este producto se necesita que haya una instalación con circuito conmutado.

Nota: Si no está familiarizado con este cableado eléctrico, consulte con un electricista para su instalación. Además algunos códigos locales sobre edificios pueden exigir que la instalación la realice un electricista calificado.

Instalación

1. Seleccione el interruptor de luz que será reemplazado por el transmisor de pared con conmutador tridireccional.
2. **⚠ ADVERTENCIA:** Apague la energía al circuito del interruptor de la lámpara antes de proceder. Haga esto en su disyuntor o en la caja de fusibles.
3. Retire la placa y el interruptor de pared existentes. Identifique a los conductores del interruptor existente según el diagrama de la Figura 1.

Nota: Aquí se muestra el cableado de un circuito conmutado típico. El cableado real y los colores de los conductores pueden variar.



Figura 1 - Cableado de un circuito conmutado típico

- Desconecte los dos conductores retornos, el conductor conectado al terminal común y el conductor de conexión a tierra.
- Retire la placa de pared del transmisor con conmutador tridireccional.

⚠️ ADVERTENCIA: Los conductores neutros color blanco del circuito conmutado tridireccional deben recorrer por todo el circuito sin interrupción. Si se presenta este conductor, no lo conecte a ninguno de los conductores que van al interruptor tridireccional.

- Conecte los conductores del transmisor con conmutador tridireccional a los conductores de la caja de empalmes como se muestra en la figura 2. Para empalmar estos conductores, use los conectores para conductores que se provee (vea la Figura 2). *Nota:* Cualquiera de los conductores negros del transmisor pueden usarse para conectar al conductor vivo o fase (o a la lámpara) o al conductor retorno.

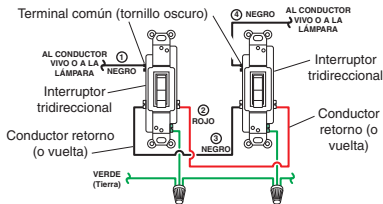
- Conecte el conductor verde de conexión a tierra del transmisor al conductor de conexión a tierra que se retiró del interruptor viejo. Use uno de los conectores de alambre provistos para asegurar los conductores (vea la Figura 3).

- Revise las conexiones de los conductores para asegurarse que estén bien hechas y que no haya conductores desnudos a la vista.

- Coloque en la caja de empalme el transmisor de pared con interruptor con el botón REDUCTOR a la derecha. Use los dos tornillos provistos (largos) del interruptor de pared para montar el transmisor a la caja de empalme (vea la Figura 3). Empuje los conductores excedentes hacia la caja de empalme. Mientras hace esto y, si es necesario, doble los conductores para que encajen.

- Coloque la placa de pared en el transmisor de pared con interruptor usando los tornillos provistos (cortos).

- Para instalar el receptor de pared con interruptor, repita los pasos de arriba del 5 al 10. *Nota:* Guíe la antena entre la parte inferior de la caja de empalme y la pared. Inserte la antena en la cavidad de la pared mientras coloca el interruptor en la caja de empalme.

IMPORTANTE: Identifique los conductores del interruptor tridireccional según el diagrama de la Figura 1. Vea la figura 2 de abajo cuando conecte los conductores del receptor de pared con interruptor a los conductores existentes.

- Encienda la energía al circuito del interruptor de la lámpara. Hágalo en su disyuntor o en la caja de fusibles. *Nota:* Si la luz se enciende inmediatamente y permanece encendida, invierta las conexiones de los conductores retorno (vueltas) en uno de los interruptores.



Figura 2 - Conexión del conmutador tridireccional de pared



Figura 3 - Instalación del interruptor tridireccional de pared (se muestra el transmisor)

Operación

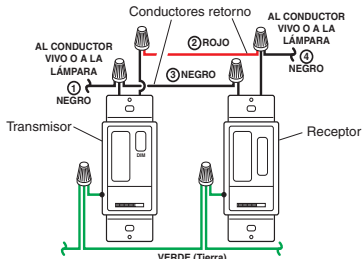
- Verifique que el desconector de energía del transmisor y receptor estén en la posición ON (lado derecho).
- Pulse y suelte el botón ON (parte superior). La luz debería encenderse con luminosidad total. *Nota:* Si está controlando una lámpara asegúrese que esté conectada a un tomacorriente con interruptor y que la lámpara esté encendida.
- Pulse y suelte el botón OFF (parte inferior). La luz debería apagarse.

- Pulse y suelte el botón REDUCTOR (DIM). La luz debería encenderse al 50% de su luminosidad (o según la última calibración). *Nota:* El receptor memoriza el último ajuste del REDUCTOR usado. Para mostrar el último ajuste del REDUCTOR pulse y suelte el botón REDUCTOR.
- Siga presionando el botón REDUCTOR hasta alcanzar el nivel REDUCTOR deseado. *Nota:* Hay 5 calibraciones del atenuador que van del 15% al 90% de la luminosidad.

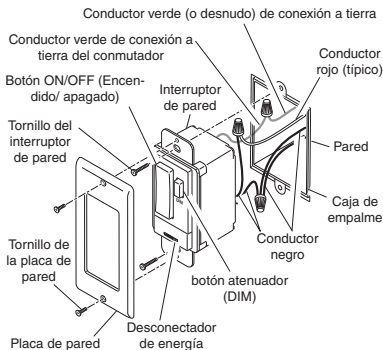
Nota: En caso de una falla de energía, la calibración del atenuador se fija en el ajuste hecho en fábrica del 50%.

IMPORTANTE: Espere de 1 a 2 segundos después de pulsar el botón de un transmisor antes de pulsarlo de nuevo para permitir que la transmisión se complete.

Nota: Si la luz no se prende o si se prende y apaga intermitentemente cuando se pulsan los botones del transmisor, vea la *Guía de Análisis de Averías*.

Reemplazo de la bombilla

Mueva el desconector de alimentación del transmisor y del receptor a la posición APAGADO (lado izquierdo). Reemplace la(s) bombilla(s). *Nota:* el desconector de alimentación del transmisor evita que la unidad envíe cualquier señal al receptor. El desconector de alimentación en el receptor evita que este imparta energía a la carga que controla.

INFORMACIÓN DEL RECEPTOR

Todos los receptores tienen las siguientes características y potencias nominales:

- Clasificado para un voltaje de alimentación de 120 V CA/60Hz.
- Usa el cableado existente.
- Se adapta a una caja de empalme simple estándar.
- Alcance típico de transmisión hasta 100 pies (30m).
- Cuando lo prenda por primera vez, espere 15 segundos.

RECEPTOR DE PARED CON INTERRUPTOR



Características y potencia nominal:

- Hasta una carga incandescente máxima de 500 vatios dependiendo del interruptor comprado. Vea en la placa de valores nominales del interruptor la potencia nominal exacta de la carga.
- No se usa con tubos fluorescentes compactos.

⚠️ ADVERTENCIA: PARA USO SÓLO con bombillas incandescentes o halógenas de 120 voltios.

⚠️ CUIDADO: Para reducir el riesgo de sobrecalentamiento y posible daño a otros equipos, no lo instale para controlar un receptáculo, un artefacto motorizado, un conjunto de luz fluorescente, o un artefacto que usa un transformador.

Información importante sobre instalación de conmutadores tridireccional:

Con el fin de usar este producto donde se está usando dos conmutadores para controlar un punto de luz, se tendrá también que instalar un transmisor de pared con conmutador tridireccional. Para mayor detalle, vea la sección instalación del transmisor de pared con conmutador tridireccional.

IMPORTANTE: Cuando estas unidades funcionen en grupo, debe reducirse la potencia como sigue:

Grupo	1	2	3
300 Vatios	300 Vatios	300 Vatios	300 Vatios
500 Vatios	500 Vatios	475 Vatios	450 Vatios

INSTALACIÓN

- Seleccione el interruptor de la lámpara que será reemplazado por el receptor de pared con interruptor.

- ⚠️ ADVERTENCIA: Apague la energía al circuito del interruptor de la lámpara antes de proceder.** Haga esto en su disyuntor o en la caja de fusibles.
- Retire la placa y el interruptor de pared existentes. Desconecte los dos conductores de energía y el conductor de conexión a tierra.

Nota: Si hay más de dos conductores de energía conectados al interruptor, consulte con un electricista sobre esta instalación. Además algunos códigos locales sobre edificios pueden exigir que la instalación la realice un electricista calificado.

⚠️ CUIDADO: No conecte el neutro (alambre blanco) al interruptor.

- Si es necesario, pelar 1/2 de pulgada de aislamiento desde el extremo de los cables.
- Conecte uno de los conductores negros de energía del receptor a uno de los conductores de energía que retiró del interruptor viejo. Use uno de los conectores de alambre provistos para asegurar los conductores (vea la ilustración).
- Conecte el segundo conductor negro de energía del receptor al otro conductor de energía que retiró del interruptor viejo. Use uno de los conectores de alambre provistos para asegurar los conductores (vea la ilustración).
- Conecte el conductor verde de conexión a tierra del receptor al conductor de conexión a tierra retirado del interruptor viejo. Use uno de los conectores de alambre provistos para asegurar los conductores (vea la ilustración).
- Revise las conexiones de los conductores para asegurarse que estén bien hechas y que no haya conductores desnudos a la vista.
- Guíe la antena entre la parte inferior de la caja de empalme y la pared. Inserte la antena en la cavidad de la pared mientras coloca el interruptor en la caja de empalme.

10. Coloque el receptor de pared con interruptor en la caja de empalme con el botón atenuador ubicado a la derecha. Use los dos tornillos provistos (largos) del interruptor de pared para montar el receptor a la caja. (vea la ilustración). Mientras hace esto empuje el exceso de cables hacia la caja. Pueda que necesite doblar los conductores para que se acomoden en la caja. Monte la placa de pared en el receptor de pared con interruptor usando los tornillos (cortos) provistos.
11. Encienda la energía al circuito del interruptor de la lámpara. Hágalo en su disyuntor o en la caja de fusibles.

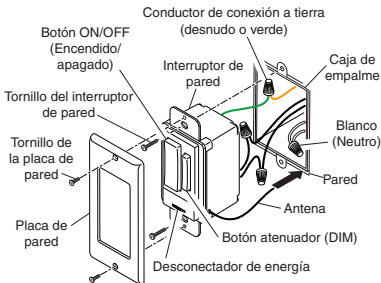

Instalación del receptor de pared con interruptor

Operación

1. Verifique que el desconectador de energía esté en la posición ON (lado derecho).
2. Pulse y suelte el botón ON (parte superior). La luz debería encenderse con luminosidad total. *Nota:* Si está controlando una lámpara asegúrese que esté conectada a un tomacorriente con interruptor y que la lámpara esté encendida.
3. Pulse y suelte el botón OFF (parte inferior). La luz debería apagarse.
4. Pulse y suelte la parte superior o inferior del botón atenuador. La luz debería encenderse al 50% de su luminosidad (o según la última calibración).
5. Pulse y suelte la parte superior del botón atenuador (DIM) para aumentar la luminosidad. Pulse y suelte la parte inferior del botón atenuador para disminuir la luminosidad. *Nota:* Hay 5 calibraciones del atenuador que van del 15% al 90% de la luminosidad.
6. Fije el nivel deseado en el atenuador (DIM). *Nota:* El atenuador memoriza la última calibración usada. Para volver a la última calibración del atenuador ON u OFF, pulse y suelte la parte superior o inferior del botón atenuador.

Nota: En caso de una falla de energía, la calibración del atenuador se fija en el ajuste hecho en fábrica del 50%.

Reemplazo de la bombilla

Mueva el desconectador de energía a la posición OFF (lado izquierdo). Reemplace la(s) bombilla(s).

⚠ CUIDADO: No exceda los límites de carga máximos listados arriba.

RECEPTOR CON TOMACORRIENTE



Características y potencia nominal:

- Controla una carga incandescente máxima de hasta 1800 vatios.
 - Controla las funciones encendido /apagado de la iluminación.
- Controla cargas hasta de 15 Amperios.

Instalación

1. Retire el tomacorriente existente de la caja de empalme si es necesario.
2. Conecte el conductor verde del tomacorriente al conductor verde de conexión a tierra de la caja de empalme. Conecte el conductor negro del tomacorriente al conductor de carga de la caja de empalme y el conductor blanco del tomacorriente al conductor neutro de la caja de empalme. Las conexiones deberían aparecer como se muestra en la ilustración. Antes de instalar el artefacto (de luz) asegúrese que en las conexiones no haya conductores expuestos.
3. Coloque el tomacorriente en la caja de empalme utilizando los dos tornillos (largos) provistos. *Nota:* Verifique que el tomacorriente con la indicación "CONTROLADO" esté hacia arriba.
4. Atornille la placa cubertora usando los dos tornillos (cortos) provistos.

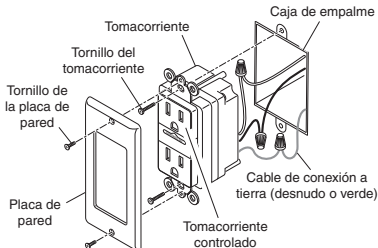

Instalación del receptor con tomacorriente

Prueba y operación

Siga los pasos siguientes para operar y probar el receptor con tomacorriente usando el dispositivo a control remoto.

1. Fije los códigos de canal apropiados tanto en el módulo transmisor como receptor (vea *Calibraciones del Código*).
2. Enchufe al tomacorriente superior el artefacto de luz que va a controlarse. *Nota:* Si se instala adecuadamente, el tomacorriente superior tendrá debajo la marca "CONTROLADO".

3. Opere los botones ON/OFF en el control remoto para verificar la operación. La luz debería encenderse y apagarse al presionar los botones correspondientes.

Nota: La ATENUACIÓN no está disponible en este interruptor.

GUÍA DE ANÁLISIS DE AVERÍAS

SÍNTOMA	CAUSA PROBABLE	SOLUCIÓN
El dispositivo no se enciende.	<ol style="list-style-type: none">1. El disyuntor o el fusible está desconectado.2. El interruptor del dispositivo está desconectado.3. Interrumpido por otro dispositivo.4. No responde inmediatamente luego de la instalación.5. Las señales desde el transmisor están siendo bloqueadas o el transmisor está fuera de alcance.6. Batería desgastada en el transmisor.7. Los interruptores de circuito impreso en el transmisor y los receptores no emparejan.8. El dispositivo está defectuoso.	<ol style="list-style-type: none">1. Verifique que el disyuntor o el fusible esté conectado.2. Verifique que el dispositivo controlado con interruptor esté encendido.3. Cambie los códigos en las unidades transmisora y receptora.4. Espere los 90 segundos del período de iniciación (detector remoto de movimiento).5. Revise objetos metálicos que podrían bloquear la señal, o vuelva a poner el transmisor en posición.6. Revise la carga de la batería y reemplace si es necesario.7. Verifique que la calibración del código de las unidades transmisora y receptora sean iguales.8. Pruebe usando un dispositivo diferente.
El dispositivo no se apaga.	<ol style="list-style-type: none">1. Igual que el 5, 6 y 7 anteriores.	<ol style="list-style-type: none">1. Igual que el 5, 6 y 7 anteriores.
El dispositivo se enciende al azar.	<ol style="list-style-type: none">1. Falla de corta duración en la línea de alimentación.2. Otro transmisor en la misma frecuencia.	<ol style="list-style-type: none">1. La siguiente transmisión desde el transmisor reconfigurará al receptor a su estado correcto.2. Cambie los códigos en las unidades transmisora y receptora.

SERVICIO TÉCNICO

Favor de llamar al 1-800-858-8501 (sólo para hablar en inglés) para pedir ayuda antes de devolver el producto a la tienda.

Si tiene algún problema, siga esta guía. Usted puede también visitar nuestro sitio Web: www.hzsupport.com. Si el problema continúa, llame al **1-800-858-8501** (sólo para hablar en inglés), de 7:30 AM a 4:30 PM CST (L-V). Usted puede también escribir a:

HeathCo LLC

P.O. Box 90004, Bowling Green, KY 42102-9004

ATTN: Technical Service (Servicio Técnico)

* Si se llama al Servicio Técnico, por favor tener lista la siguiente información: Número de Modelo, Fecha de compra y Lugar de compra.

No hay piezas de servicio disponibles para este producto.

Download from www.Somanuals.com. All Manuals Search And Download. 98-1135-08

INFORMACIÓN REGULATORIA

Este aparato cumple con la Parte 15 de las Reglas de la FCC (Comisión Federal de Comunicaciones) y con la RSS-210 de las Industrias del Canadá. El funcionamiento está sujeto a las dos siguientes condiciones: (1) este aparato no puede causar interferencias dañinas, y (2) este aparato debe aceptar cualquier interferencia recibida, incluyendo una interferencia que pueda causar un funcionamiento indeseable.

Se advierte al usuario que cambios o modificaciones no aprobadas expresamente por la parte responsable de cumplir con los reglamentos podría invalidar la autoridad del usuario para el uso de este equipo.

GARANTÍA LIMITADA A 2 AÑOS

Esta es una "Garantía Limitada" que le da a Ud. derechos legales específicos. Usted también tener otros derechos que varían de estado a estado o de provincia a provincia.

Por un período de 2 años desde la fecha de compra, cualquier mal funcionamiento ocasionado por partes defectuosas de fábrica o mano de obra será corregido sin cargo para Ud.

No cubierto - Servicio de reparación, ajuste y calibración debido al mal uso, abuso o negligencia, bombillas, baterías, u otras partes fungibles no están cubiertas por esta garantía. Los Servicios no autorizados o modificaciones del producto o de cualquier componente que se provee invalidarán esta garantía en su totalidad. Esta garantía no incluye reembolso por inconveniencia, instalación, tiempo de instalación, pérdida de uso, servicio no autorizado, o costos de transporte de retorno.

Esta garantía cubre solamente los productos ensamblados por HeathCo LLC y no se extiende a otros equipos o componentes que el consumidor usa junto con nuestros productos.

ESTA GARANTÍA ESTÁ EXPRESAMENTE EN LUGAR DE OTRAS GARANTÍAS, EXPRESADAS O SOBREENTENDIDAS, INCLUYENDO CUALQUIER GARANTÍA, REPRESENTACIÓN O CONDICIÓN DE COMERCIABILIDAD O QUE LOS PRODUCTOS SE ADAPTEN PARA CUALQUIER PROPÓSITO O USO EN PARTICULAR, Y ESPECIFICAMENTE EN LUGAR DE TODOS LOS DAÑOS ESPECIALES, INDIRECTOS, INCIDENTALES Y CONSECUENTES.

LA REPARACIÓN O EL REEMPLAZO DEBERÍA SER LA ÚNICA SOLUCIÓN DEL CLIENTE Y NO HABRÁ RESPONSABILIDAD POR PARTE DE HEATHCO LLC POR CUALQUIER DAÑO ESPECIAL, INDIRECTO, INCIDENTAL O CONSECUENTE, INCLUIDOS PERO NO LIMITADOS A CUALQUIER PÉRDIDA DE NEGOCIO O GANANCIAS SEAN O NO PREVISIBLES. Algunos estados o provincias no permiten la exclusión o limitación de daños incidentales o consecuentes, de modo que la limitación o exclusión arriba indicada puede que no se aplique a Ud. Por favor guarde su recibo de venta fechado; se lo requiere para cualquier solicitud de garantía.

HeathCo LLC se reserva el derecho de discontinuar productos y de cambiar especificaciones, cuando desee, sin incurrir en ninguna obligación de incorporar las nuevas características en los productos vendidos anteriormente.

Ce guide comprend des directives d'utilisation pour différents produits télécommandés. Tous ces produits fonctionnent selon les mêmes principes et utilisent les mêmes types de codes. Veuillez lire toutes les instructions et noter les informations se rapportant spécifiquement à votre produit.

Ce manuel s'applique aux produits suivants :

- Transmetteurs
 - Télécommande
 - Détecteur de mouvements sans fil intérieur
 - Détecteur de mouvements sans fil extérieur
 - Interrupteur d'appoint
 - Télécommande pour enfant
 - Interrupteur mural à trois voies
- Récepteurs
 - Interrupteur récepteur mural
 - Prise réceptrice murale

CARACTÉRISTIQUES

- Les produits sont testés et approuvés par UL/cUL et FCC/IC.
- La portée opérationnelle est de 30 mètres.

Les commandes d'éclairage Heath[®]/Zenith sont conçues pour fonctionner ensemble. Il suffit de déterminer quel transmetteur doit commander quel récepteur, puis de régler les codes correspondants.

RÉGLAGE DES CODES

Note : La plupart des installations simples n'exige pas la modification des codes pré-réglés. Les codes et les groupes des transmetteurs et des récepteurs doivent être réglés de façon identique pour fonctionner ensemble. Les micro-interrupteurs 1 à 3 servent à régler le code. Le micro-interrupteur 4 sert à sélectionner le groupe (A ou B). Consultez la page 29 pour connaître l'emplacement des micro-interrupteurs.

Exemple 1 - Réglage des codes, System 1 (réglage en usine)

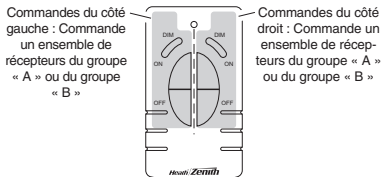

Code des transmetteurs/récepteurs



Groupe « A »

Code des transmetteurs/récepteurs



Groupe « B »

() - Indique la position du micro-interrupteur

Exemple 2 - Réglage des codes, système 2

Note : Lors de l'utilisation indépendante de plus d'un système, établissez un code différent pour chaque système. Vous pouvez avoir jusqu'à 8 codes distincts en réglant les 3 micro-interrupteurs.

Code des Récepteurs



Groupe « A »

Code des Transmetteurs



Micro-interrupteur de groupe.
(Sélection du groupe « A » illustré)

Exemple 3 - Réglage des codes avec un seul transmetteur

Lors de l'utilisation d'un seul transmetteur de groupe (p. ex. transmetteur à la porte, interrupteur d'appoint, détecteur de mouvement à distance), les réglages du code et du groupe doivent être identiques à ceux des récepteurs pour que le système fonctionne correctement.

Code des Récepteurs



Groupe « A »

Code du détecteur de mouvement à distance



Groupe « A »

Note : Le système ne fonctionne pas comme dans les exemples 1 et 2 parce que le réglage des codes est différent.

Note : Il est possible de modifier le code pour réduire les interférences provenant d'autres produits sans fil (p. ex. téléphone sans fil, télécommande d'ouverture des portes de garage, etc.). Consultez le Guide de dépannage pour plus de détails.

EMPLACEMENT DES MICRO-INTERRUPTEURS

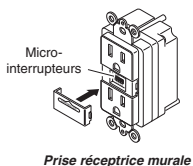
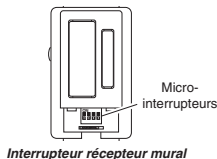
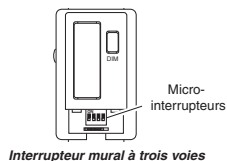
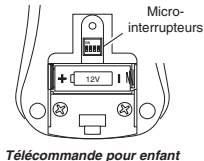
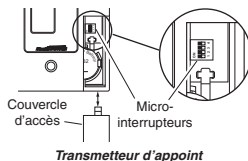
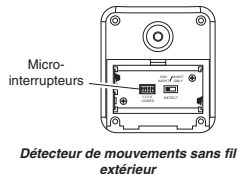
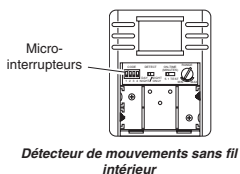
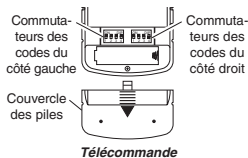

Note : Le «X» placé sur les micro-interrupteurs vise à préciser la position à la page précédente.

Vue rapprochée d'un micro-interrupteur (réglage en usine à la position «OFF»)

TÉLÉCOMMANDE



Note : Une télécommande peut commander indépendamment deux récepteurs. S'il l'on veut faire fonctionner plus de deux récepteurs de façon indépendante, il est nécessaire de se procurer des télécommandes additionnelles.

1. Enlevez la languette du compartiment des piles.

Enlevez le couvercle à l'arrière du transmetteur. Tirez doucement la languette hors du compartiment des piles. Glissez le couvercle sur le transmetteur.

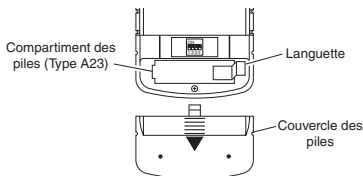

Vue arrière de la télécommande

2. Fonctions de la télécommande. Les trois boutons du côté gauche de la télécommande peuvent commander au moins un récepteur doté des mêmes réglages de code. Les trois boutons du côté droit de la télécommande font fonctionner un deuxième ensemble d'un ou de plusieurs récepteur(s).

- **ON** : Active tout récepteur doté des mêmes réglages de code que la télécommande.
- **OFF** : Désactive tout récepteur doté des mêmes réglages de code que la télécommande.
- **DIM** : Active la fonction RHÉOSTAT de tout récepteur doté des mêmes réglages de code que la télécommande. **Note** : En appuyant sur le bouton DIM, vous avez accès à cinq degrés distincts de luminosité.

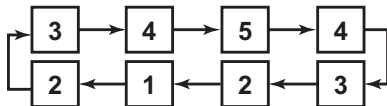

Note : Pour commander indépendamment un second récepteur au moyen d'une seule télécommande, s'assurer que le second groupe de commutateurs (côté droit) et que les commutateurs de chaque récepteur sont réglés aux mêmes positions. (consultez la section *Réglages des codes*).

- **Côté gauche** - Identique aux commutateurs du côté gauche.
- **Côté droit** - Identique aux commutateurs du côté droit.

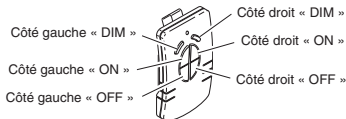

Commandes des fonctions

IMPORTANT : Attendez 1 ou 2 secondes après avoir appuyé sur un bouton du transmetteur avant d'appuyer de nouveau dessus pour permettre à la transmission de s'effectuer.

Note : Si le voyant ne s'allume pas ou s'il s'allume par intermittence lorsque vous appuyez sur un bouton du transmetteur, consultez le *Guide de dépannage*.

Pince de pare-soleil d'automobile facultative (comprise)

La télécommande comprend une pince de pare-soleil d'automobile facultative pouvant être installée pour plus de commodité.

1. Pour attacher la pince de pare-soleil à la télécommande (si désiré), poussez-la dans la fente à l'arrière de la télécommande jusqu'à ce qu'elle se mette en place avec un bruit sec.
2. Pour enlever la pince de pare-soleil, insérez un petit tournevis à tête plate dans la fente à l'arrière de la télécommande. Enfoncez doucement la partie de la pince qui est à l'intérieur de la fente à l'aide du tournevis tout en tirant la pince hors de la télécommande à partir du haut.

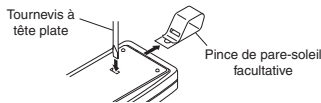

Enlèvement de la pince de pare-soleil – Vue arrière

DÉTECTEURS DE MOUVEMENT SANS FIL INTÉRIEURS ET EXTÉRIEURS



Détecteur de mouvements sans fil intérieur



Détecteur de mouvements sans fil extérieur

Caractéristiques :

- Aucun câblage nécessaire.
- Jusqu'à 21 mètres de portée de détection, 180° de couverture (Extérieur).
- Jusqu'à 9,1 mètres de portée de détection, 150° de couverture (Intérieur).
- Sensibilité réglable.
- Fonctionnement Jour/Nuit ou Nuit seulement.
- Mode d'essai.
- Utilise 2 piles AA.
- Montage sur mur ou avant-toit (Extérieur).
- Peut être fixé directement au mur ou au moyen d'un support de montage (fourni) (Intérieur).
- Commande du récepteur sur une distance maximum de 30 mètres.

Sélection du mode de nuit ou du mode 24 heures

Ces détecteurs sont en mesure de déceler les mouvements de jour comme de nuit ou de nuit seulement. Pour régler le mode de détection, retirez le couvercle du compartiment des piles en le faisant glisser vers le bas. Enlevez les piles si nécessaire. Glissez l'interrupteur « DETECT » soit à la position « DAY/NIGHT » (jour/nuit) ou à la position « NIGHT ONLY » (nuit seulement). Remettez le couvercle du compartiment des piles en place en le faisant glisser vers le haut.

Installation des piles

- Avant d'installer le détecteur de mouvements extérieur, retirez le couvercle du compartiment à pile en le faisant glisser vers le bas.
- S'il s'agit du détecteur de mouvements intérieur, mettez les piles en place une fois le détecteur installé.

Installez 2 piles AA en fonction des repères de polarité se trouvant à l'intérieur du compartiment des piles. Remettez le couvercle du compartiment des piles en place en le faisant glisser vers le haut.

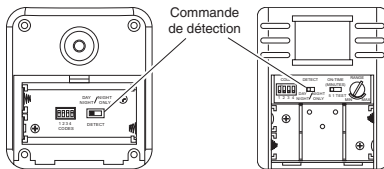

Détecteur de mouvements extérieur (arrière)

Détecteur de mouvements intérieur (avant)

Compartiment des piles

Installation du détecteur de mouvements intérieur au moyen du support de montage facultatif

Note : Installer le détecteur de mouvements de façon à pouvoir le pointer vers le haut ou vers le bas pour obtenir la zone de couverture désirée.

1. Fixez le support pivotant à bille à l'arrière du détecteur de mouvements. Ce support est conçu pour être fixé de trois façons à l'arrière du détecteur, en fonction des besoins de l'utilisateur. Suivez les étapes ci-après pour procéder à l'installation :
- Déterminez d'abord le meilleur emplacement en fonction de la couverture souhaitée.
 - Déterminez le meilleur endroit pour installer le support mural.
 - Insérez ensuite les onglets du support pivotant à bille dans les rainures à l'arrière du détecteur qui correspondent à la position souhaitée par rapport au support mural.

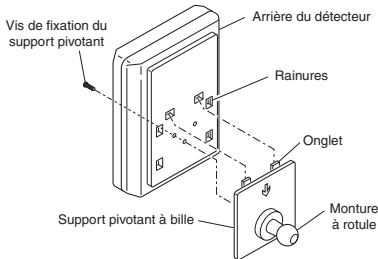

Fixation du support pivotant à bille au détecteur de mouvements intérieur (installation à la verticale)

- Retirez les piles.
 - Au moyen d'un tournevis Phillips, insérez la vis de montage dans l'orifice du compartiment des piles qui s'aligne avec l'orifice à l'arrière du support pivotant à bille. Serrez complètement.
- Placer le support de montage du capteur sur le mur, à l'endroit où vous désirez l'installer, puis marquer l'emplacement des orifices au moyen d'un crayon ou d'un pointeau.
 - Au moyen d'un foret de 2,5 mm (0,1 po), percer deux trous pour les vis de fixation. Si les vis ne sont pas fixées directement dans le bois ou dans un montant mural, percer deux trous de 5 mm (0,2 po) et utiliser les ancrages muraux fournis.
 - Fixer le support de montage du détecteur de mouvements intérieur à un objet solide (p. ex. mur, plafond, poteau, etc.) au moyen des deux vis fournies. Assurez-vous que le détecteur n'a pas la vue obstruée. *Note* : Fixez le support de montage à la verticale lorsqu'il s'agit d'une surface incurvée, par exemple d'un poteau.
 - Installez le détecteur de mouvement au support de montage. À l'aide d'un tournevis à pointe cruciforme, desserrez la vis de serrage sur le support de montage. Insérez la monture à rotule sur le détecteur dans la douille du support de montage (*Note* : Vous devriez entendre un claquement). Dirigez le détecteur vers la zone où vous voulez détecter le mouvement. Serrez la vis de serrage.

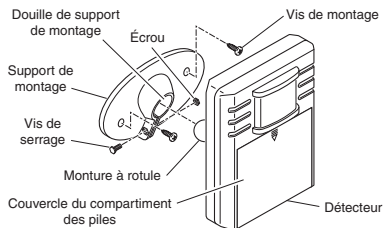

Installation du détecteur de mouvements intérieur sur le support de montage

Installation du détecteur de mouvements intérieur directement au mur

Note : Installer le détecteur de mouvements intérieur à une hauteur située entre la taille et les épaules (p. ex. à la hauteur des interrupteurs d'éclairage, sous la ligne du dessus de comptoir, etc.).

- Déterminer le meilleur endroit pour le capteur, compte tenu de la couverture désirée. Retirer les piles.
- Placer le détecteur de mouvements intérieurs sur la surface de montage. Au moyen des deux trous à l'arrière du compartiment des piles, marquer l'emplacement des orifices au moyen d'un crayon ou d'un pointeau.
- Au moyen d'un foret de 2,5 mm (0,1 po), percer deux trous pour les vis de fixation. Si les vis ne sont pas fixées directement dans le bois ou dans un montant mural, percer deux trous de 5 mm (0,2 po) et utiliser les ancrages muraux fournis.
- Fixer le détecteur de mouvements intérieur à un objet solide (p. ex. mur, plafond, poteau, etc.) au moyen des deux vis fournies. Assurez-vous que le détecteur n'a pas la vue obstruée.

IMPORTANT : Serrer à la main seulement, ne pas trop serrer.

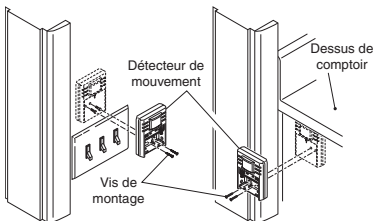

Installation du détecteur de mouvements intérieur directement au mur

Installation du détecteur de mouvements extérieur

1. Installez le support de montage du détecteur là où vous désirez détecter le mouvement. Fixez le support de montage à un objet robuste (p. ex. un arbre, un poteau, etc.) à l'aide des deux vis fournies. Assurez-vous que le détecteur n'a pas la vue obstruée. *Note* : Fixez le support de montage à la verticale lorsqu'il s'agit d'une surface incurvée, par exemple d'un poteau.
2. Installez le détecteur de mouvement au support de montage. À l'aide d'un tournevis à pointe cruciforme, desserrez la vis de serrage sur le support de montage. Insérez la monture à rotule sur le détecteur dans la douille du support de montage (*Note* : Vous devriez entendre un cliquement). Dirigez le détecteur vers la zone où vous voulez détecter le mouvement. Serrez la vis de serrage.

IMPORTANT : Le détecteur doit être monté avec le couvercle inférieur vers le bas afin d'assurer l'étanchéité.

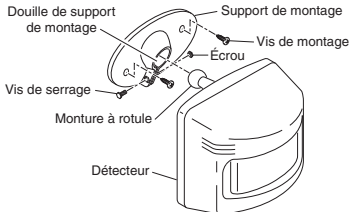

Installation du détecteur de mouvement

Vérification du fonctionnement et du réglage

Note : Lorsque l'appareil est mis en circuit ou changé de mode, attendre 1 1/2 minute.

Localisez les commandes RANGE et ON-TIME sur le détecteur de mouvements.

- **Détecteur de mouvements intérieur** - Les commandes RANGE et ON-TIME sont situées à l'intérieur du compartiment des piles, sur le devant de détecteur. Pour régler ces commandes, retirez le couvercle du compartiment des piles en le faisant glisser vers le bas.
- **Détecteur de mouvements extérieur** - Les commandes « RANGE » (portée) et « ON-TIME » (durée de marche) sont situées dans le bas du détecteur. À l'aide de vos ongles ou d'un petit tournevis à tête plate, soulevez doucement le couvercle jusqu'à ce qu'il s'ouvre.

1. Vérifiez le fonctionnement. Mettez la commande « ON-TIME » au mode « TEST ». Marche devant le détecteur. Le voyant indicateur à DEL devrait clignoter lorsqu'un mouvement est décelé (consultez la figure pour connaître l'emplacement du voyant à DEL).

2. Réglez le détecteur. Tournez la commande « RANGE » à la position centrale et la commande « ON-TIME » à la position « TEST ». Marche dans la zone de couverture en notant l'endroit où vous êtes lorsque le voyant DEL commence à clignoter. Desserrez la vis de serrage et déplacez le détecteur pour changer la zone de couverture. Serrez la vis de serrage lorsque vous avez terminé. Ne serrez pas trop la vis de serrage.
3. Réglez la commande de la portée. Pour augmenter la sensibilité, tournez la commande « RANGE » vers MAX. Pour diminuer la sensibilité, tournez la commande « RANGE » à MIN. *Note* : Si la commande « RANGE » est réglée trop haut, ceci pourrait causer un faux déclenchement dans certains environnements. *Note* : Lors de l'utilisation du mode Test pour vérifier le fonctionnement pendant le jour, :
 - A. Régler le commutateur DETECT à DAY/NIGHT, puis
 - B. Régler la commande ON-TIME à TEST.
4. Réglez la commande « ON-TIME ». Déterminez pendant combien de temps vous voulez que le dispositif connecté reste allumé après que le mouvement ait été détecté (1 ou 5 minutes). Glissez la commande « ON-TIME » vers le réglage correspondant.

IMPORTANT : Évitez de diriger la commande vers :

- Des objets qui changent rapidement de température, notamment : événements de chauffage, ventilateurs, appareil de conditionnement de l'air. Ces sources de chaleur peuvent causer un faux déclenchement.
- Les endroits où les animaux domestiques ou le trafic peuvent déclencher la commande.
- Les gros objets de couleur claire situés à proximité et qui réfléchissent la lumière peuvent déclencher la fermeture. Ne pointez pas d'autres lumières vers le détecteur.

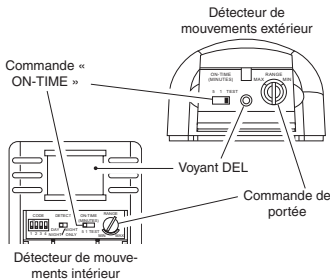

Commandes du détecteur de mouvement

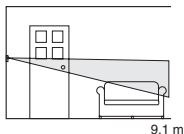

Portée maximale

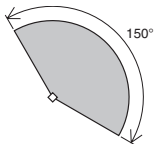

Angle de couverture maximal

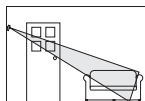

Dirigez le détecteur vers le bas pour une couverture courte

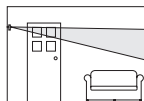

Dirigez le détecteur plus haut pour une couverture longue

Réglage de la couverture du détecteur de mouvements intérieur

Zone de couverture du détecteur de mouvements intérieur

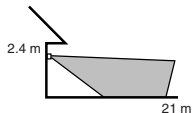

Portée maximale



Angle de couverture maximal



Dirigez le détecteur vers le bas pour une couverture courte



Dirigez le détecteur plus haut pour une couverture longue

Réglage de la couverture du détecteur de mouvements extérieur

Zone de couverture du détecteur de mouvements extérieur

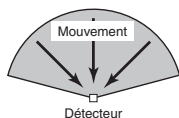

Détecteur

Le moins sensible

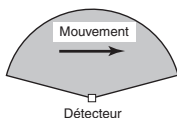

Détecteur

Le plus sensible

Le détecteur est plus sensible au mouvement à travers son champ de vision.

Sensibilité des détecteurs de mouvements intérieur et extérieur

INTERRUPTEUR D'APPOINT

Installation



1. Retrait de l'onglet du compartiment de la pile. Retirez le couvercle avant du transmetteur d'appoint. Tirez doucement sur l'onglet pour le retirer du compartiment de la pile. Remplacez le couvercle sur le transmetteur d'appoint.



Retrait de l'onglet de la pile

2. Sélectionnez l'emplacement où sera installé le transmetteur. *Note* : Le transmetteur doit être situé tout au plus à 30 mètres (100 pieds) du récepteur. *Note* : Le transmetteur doit être installé à environ 4 pieds au-dessus du plancher, en position verticale.
3. Avant de l'installer, placez le transmetteur à l'endroit prévu de son installation et vérifiez-en le fonctionnement (voir *Fonctionnement*). *Note* : Si le transmetteur ne fonctionne pas correctement, consultez la section *Guide de dépannage*.
4. En maintenant le transmetteur en place, marquez les orifices de montage au moyen d'un crayon ou d'un objet pointu.
5. Enlevez le transmetteur, puis percez deux orifices de 3/16 po. Enfoncez les ancrages à placoplâtre (fournis) dans les orifices au moyen d'un marteau.
6. Fixez le transmetteur au mur au moyen des deux vis fournies.

Fonctionnement

1. Assurez-vous que le récepteur est bien installé. Consultez la section *Informations sur le récepteur* à la page 38.
2. Appuyez sur le bouton de mise sous tension (ON – partie supérieure), puis relâchez-le. L'éclairage devrait s'allumer à pleine puissance.
3. Appuyez sur le bouton de mise hors tension (OFF – partie du bas), puis relâchez-le. L'éclairage devrait s'éteindre.
4. Appuyez sur le bouton DIM, puis relâchez-le. L'éclairage devrait s'allumer à l'intensité pré-réglée.

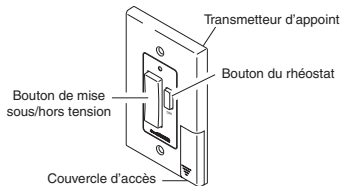

Interrupteur d'appoint

5. Continuez d'appuyer sur le bouton DIM jusqu'à ce que vous obteniez le degré d'éclairage désiré. *Note* : Le récepteur conserve la dernière intensité d'éclairage utilisée. Pour rappeler ce réglage, appuyez sur le bouton DIM puis relâchez-le. *Note* : En cas de panne de courant, le réglage par défaut du rhéostat est fixé à 50 % de l'intensité lumineuse. **IMPORTANT** : Attendez une ou deux secondes après avoir appuyé sur un bouton du transmetteur avant d'appuyer de nouveau dessus pour permettre à la transmission de s'effectuer. *Note* : Si l'éclairage ne s'allume pas ou s'il s'allume par intermittence lorsque vous appuyez sur un bouton du transmetteur, consultez le *Guide de dépannage*.

Remplacement de la pile

Le transmetteur mural exige une pile au lithium 3 V, de type CR2032. Lorsqu'il est expédié, le transmetteur comprend une pile. En condition d'utilisation normale, la pile devrait durer environ 5 ans. Retirez la pile si vous ne prévoyez pas utiliser le transmetteur pour une période prolongée.

1. Appuyez sur la porte d'accès au moyen du pouce, puis faites-la glisser pour l'ouvrir.
2. Pliez doucement l'onglet de verrouillage vers l'extérieur. La pile sortira de son logement.
3. Retirez la pile du socle.
4. Installez la pile de remplacement dans le socle, le signe plus (+) sur le dessus (voir l'illustration). Appuyez doucement sur la pile jusqu'à ce que l'onglet de verrouillage s'enclenche.
5. Remplacez la porte d'accès en la faisant glisser vers le haut jusqu'à ce qu'elle se verrouille.

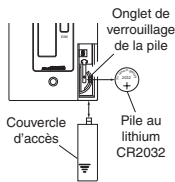

Retrait de la porte d'accès de la pile

FRANÇAIS

TÉLÉCOMMANDE POUR ENFANT



Fonctionnement

1. Assurez-vous que le récepteur est bien installé. Consultez la section *Informations sur le récepteur* à la page 38.

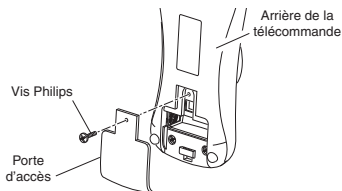

Retrait de la porte d'accès

2. Pour enlever l'onglet du compartiment à pile, retirez la vis de la porte d'accès de la télécommande au moyen d'un petit tournevis Philips. Tirez doucement sur l'onglet. Remettez la porte d'accès en place.

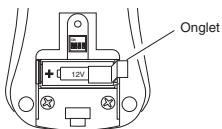

Retrait de l'onglet du compartiment à pile

3. Appuyez sur le bouton ON (bouton de gauche) pour allumer l'éclairage ou sur le bouton OFF (bouton de droite) pour le fermer. *Note* : Le voyant rouge de la télécommande devrait s'allumer au moment où vous appuyez sur le bouton.

IMPORTANT : Attendez une ou deux secondes après avoir appuyé sur un bouton, avant d'appuyer de nouveau dessus pour permettre à la transmission de s'effectuer.

Note : Si l'éclairage ne s'allume pas ou s'il s'allume par intermittence lorsque vous appuyez sur un bouton du transmetteur, consultez le *Guide de dépannage*.

Remplacement de la pile

La télécommande exige une pile alcaline 12 V de type A23. Lors de son expédition, la télécommande comprend une pile. En condition d'utilisation normale, la pile devrait durer environ un an. Retirez la pile si vous ne prévoyez pas utiliser la télécommande pour une période prolongée.

Suivez les directives ci-dessous pour remplacer la pile :

1. Retournez la télécommande à l'envers.
2. Retirez la vis de la porte d'accès de la télécommande au moyen d'un petit tournevis Philips.
3. Retirez la porte d'accès et mettez-la de côté.
4. Retirez la pile, puis installez la pile de remplacement. Assurez-vous qu'elle est orientée correctement (voir l'illustration).
5. Remettez la porte d'accès en place.

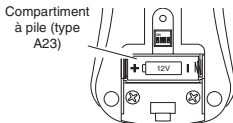

Intérieur de la télécommande

ÉMETTEUR D'INTERRUPTEUR MURAL À TROIS VOIES



IMPORTANT : Ce produit doit être utilisé avec le récepteur d'interrupteur mural. Un câblage de circuit à trois voies est nécessaire pour installer et utiliser ce produit.

Note : Si vous n'êtes pas familier avec le câblage électrique, consultez un électricien avant d'effectuer l'installation. De plus, le code de l'électricité local pourrait exiger que l'installation soit confiée à un électricien qualifié.

Installation

1. Choisissez l'interrupteur d'éclairage qui doit être remplacé par l'émetteur d'interrupteur mural à trois voies.
2. **⚠️ AVERTISSEMENT : Coupez l'alimentation de l'interrupteur avant de commencer.** Pour ce faire, coupez le courant au panneau de disjoncteurs ou à la boîte à fusibles.
3. Retirez la plaque murale et l'interrupteur existant. Étiquetez les fils sur l'interrupteur existant selon le schéma de la Figure 1. *Note* : Le câblage à trois voies typique est illustré. Le câblage et la couleur des fils peuvent varier.

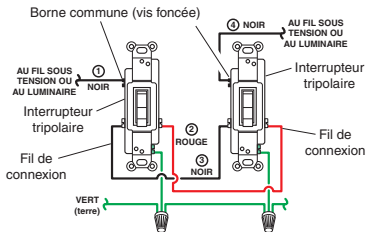

Figure 1 - Câblage à trois voies typique

- Débranchez les deux fils de connexion, le fil raccordé à la borne commune et le fil de mise à la terre.
- Enlevez la plaque murale de l'émetteur d'interrupteur mural à trois voies.

⚠ AVERTISSEMENT : Les fils blancs du neutre d'un circuit tripolaire doivent former un circuit continu. Lorsque le circuit comprend un tel fil, il ne faut pas le raccorder à aucun des fils du circuit tripolaire.

- Connectez les fils de l'émetteur de l'interrupteur mural à trois voies aux fils dans la boîte de jonction tel qu'indiqué à la Figure 2. Utilisez les connecteurs de fils fournis pour fixer les fils (voir Figure 2). *Note* : L'un ou l'autre des fils noirs du transmetteur peut être raccordé au fil sous tension (luminaire) ou au fil de connexion.
- Connectez le fil vert de mise à la terre de l'émetteur au fil de mise à la terre enlevé de l'ancien interrupteur. Servez-vous des connecteurs fournis pour fixer les fils ensemble (voir Figure 3).
- Assurez-vous que les fils sont solidement branchés et qu'aucune partie dénudée n'est exposée.
- Placez l'émetteur de l'interrupteur mural dans la boîte de jonction avec le bouton gradateur situé à droite. Utilisez les deux vis d'interrupteur mural (longues) fournies pour fixer l'émetteur à la boîte de jonction (voir Figure 3). Ce faisant, poussez le câblage en excès dans la boîte de jonction en pliant les fils au besoin.
- Montez la plaque murale à l'émetteur de l'interrupteur mural à l'aide des vis (courtes) fournies.
- Pour installer le récepteur de l'interrupteur mural, répétez les étapes 5 à 10 ci-dessus. *Note*: Faites passer l'antenne entre le bas de la boîte de connexion et le mur. Insérez l'antenne dans la cavité murale en remplaçant le transmetteur dans la boîte de connexion.

IMPORTANT : Identifiez les fils de l'interrupteur tripolaire existant conformément au diagramme de la Figure 1. Référez-vous à la Figure 2 ci-dessous pour savoir comment connecter les fils du récepteur de l'interrupteur mural aux fils existants.

- Rétablissez le courant au niveau du panneau de disjoncteurs ou de la boîte à fusibles. *Note* : Si l'éclairage s'allume immédiatement et demeure allumé, inversez le raccordement du fil de connexion de l'un des interrupteurs.

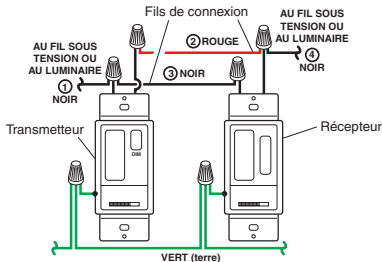

Figure 2 - Câblage de l'interrupteur mural à trois voies

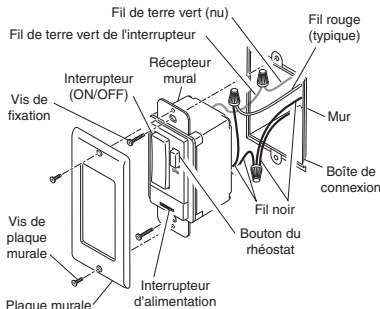

Figure 3 - Installation d'un interrupteur mural tripolaire (transmetteur illustré)

Fonctionnement

1. Vérifiez que le sectionneur sur l'émetteur et sur le récepteur est à la position ON (côté droit).
2. Appuyez sur le bouton ON (partie du haut) puis relâchez-le. L'éclairage devrait s'allumer à pleine intensité. *Note* : Pour commander le fonctionnement d'une lampe, assurez-vous qu'elle est branchée à la bonne prise de courant et qu'elle est allumée.
3. Appuyez sur le bouton OFF (partie du bas), puis relâchez-le. L'éclairage devrait s'éteindre.
4. Appuyez sur le bouton gradateur, puis relâchez. L'éclairage devrait s'allumer à 50 % de l'intensité maximum (ou en fonction du dernier réglage utilisé). *Note* : Le récepteur se souvient du dernier réglage du bouton gradateur utilisé. Pour rappeler le dernier réglage du bouton gradateur, appuyez sur le bouton gradateur, puis relâchez.
5. Continuez d'appuyer sur le bouton gradateur jusqu'à ce que le niveau d'intensité désiré soit atteint. *Note* : Le bouton DIM comprend cinq degrés de réglage de l'intensité qui varie de 15 % à 90 %.

Note : En cas de panne de courant, le réglage de l'intensité revient automatiquement à 50 %.

IMPORTANT : Attendez 1 ou 2 secondes après avoir appuyé sur un bouton du transmetteur avant d'appuyer de nouveau dessus pour permettre à la transmission de s'effectuer.

Note : Si le voyant ne s'allume pas ou s'il s'allume par intermittence lorsque vous appuyez sur un bouton du transmetteur, consultez le *Guide de dépannage*.

Remplacement de l'ampoule

Placez le sectionneur sur l'émetteur et sur le récepteur à la position OFF (côté gauche). Remplacez le(s) ampoule(s). *Note* : Le sectionneur sur l'émetteur empêche l'unité d'envoyer des signaux au récepteur. Le sectionneur sur le récepteur l'empêche d'appliquer de l'électricité à la charge qu'il contrôle.

INFORMATIONS SUR LE RÉCEPTEUR

Tous les récepteurs ont les caractéristiques et valeurs nominales suivantes :

- Valeur nominale pour une tension de 120 VCA/60 Hz.
- Servez-vous des fils en place.
- Convient à une boîte de connexion standard.
- Portée de réception maximum de 30 mètres (100 pieds).
- Lorsque l'appareil est mis en circuit, attendez 15 secondes.

INTERRUPTEUR RÉCEPTEUR MURAL



Fonctions et caractéristiques

- Puissance maximum d'éclairage incandescent de 500 W, compte tenu du type d'interrupteur acheté. Consultez l'étiquette apposée sur l'interrupteur pour connaître la charge exacte.
- Non conçu pour les ampoules fluorescentes compactes.

⚠ AVERTISSEMENT : UTILISER SEULEMENT avec des ampoules 120 V de type incandescent ou halogène.

⚠ ATTENTION : Pour réduire les risques de surchauffe et de dommage à l'équipement, n'installez pas cet appareil pour contrôler un boîtier de commande, un appareil avec moteur électrique, un luminaire à fluorescent ou un dispositif doté d'un transformateur.

Informations Importantes Concernant L'Installation De L'Interrupteur À Trois Voies : Afin d'utiliser ce produit là où deux interrupteurs sont utilisés pour contrôler l'éclairage, l'émetteur de l'interrupteur mural à trois voies doit également être installé. Référez-vous à la section sur l'installation de l'interrupteur mural à trois voies pour de plus amples détails.

IMPORTANT : Lors de l'installation de multiples interrupteurs, il faut en réduire graduellement la puissance comme suit :

Puissance nominale	1	2	3
300 W	300 W	300 W	300 W
500 W	500 W	475 W	450 W

Installation

1. Sélectionnez l'interrupteur à remplacer.
2. **⚠ AVERTISSEMENT : Coupez l'alimentation de l'interrupteur avant de commencer.** Pour ce faire, coupez le courant au panneau de disjoncteurs ou à la boîte à fusibles.
3. Retirez la plaque murale et l'interrupteur existant. Débranchez les deux fils d'alimentation et le fil de mise à la terre.

Note : S'il y a plus de deux fils d'alimentation raccordés à l'interrupteur, consultez un électricien pour procéder à l'installation. De plus, le code de l'électricité local pourrait exiger que l'installation soit confiée à un électricien qualifié.

⚠ ATTENTION : Ne raccordez pas le fil neutre (blanc) à l'interrupteur.

4. Si nécessaire, dénudez 1/2 po d'isolant à l'extrémité des fils.
5. Raccordez l'un des fils noirs d'alimentation du transmetteur à l'un des fils d'alimentation débranchés de l'ancien interrupteur. Servez-vous des connecteurs fournis pour fixer les fils ensemble (voir l'illustration).
6. Raccordez le second fil noir du transmetteur à l'autre fil d'alimentation débranché de l'ancien interrupteur. Servez-vous des connecteurs fournis pour fixer les fils ensemble (voir l'illustration).
7. Raccordez le fil vert de mise à terre du transmetteur au fil de mise à la terre de l'ancien interrupteur. Servez-vous des connecteurs fournis pour fixer les fils ensemble (voir l'illustration).
8. Assurez-vous que les fils sont solidement branchés et qu'aucune partie dénudée n'est exposée.

- Faites passer l'antenne entre le bas de la boîte de connexion et le mur. Insérez l'antenne dans la cavité murale en remplaçant le transmetteur dans la boîte de connexion.
- Insérez l'interrupteur transmetteur mural dans la boîte de connexion en vous assurant que le bouton du rhéostat (DIM) est situé à droite. Servez-vous des deux grandes vis fournies pour fixer le transmetteur à la boîte de connexion (voir l'illustration). Repoussez les fils dans la boîte pendant l'opération. Vous pourriez avoir à les replier pour les insérer dans la boîte. Installez la plaque murale sur le transmetteur au moyen des petites vis fournies.
- Rétablissez le courant au niveau du panneau de disjoncteurs ou de la boîte à fusibles.

Fil de mise à la terre (dénudé ou vert)

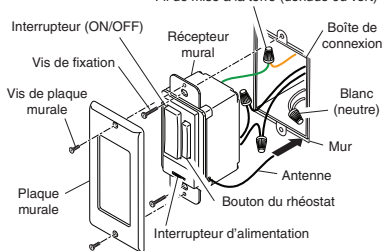

Installation de l'interrupteur transmetteur mural

Fonctionnement

- Assurez-vous que l'interrupteur d'alimentation est en position ON (placé du côté droit).
- Appuyez sur le bouton ON (partie du haut) puis relâchez-le. L'éclairage devrait s'allumer à pleine intensité. *Note* : Pour commander le fonctionnement d'une lampe, assurez-vous qu'elle est branchée à la bonne prise de courant et qu'elle est allumée.
- Appuyez sur le bouton OFF (partie du bas), puis relâchez-le. L'éclairage devrait s'éteindre.
- Appuyez sur la partie supérieure ou inférieure du bouton DIM, puis relâchez-le. L'éclairage devrait s'allumer à 50% de l'intensité maximum (ou en fonction du dernier réglage utilisé).
- Appuyez sur la partie supérieure du bouton DIM pour augmenter l'intensité. Appuyez sur la partie inférieure du bouton DIM pour diminuer l'intensité de l'éclairage. *Note* : Le bouton DIM comprend cinq degrés de réglage de l'intensité qui varie de 15% à 90%.
- Réglez l'éclairage à l'intensité désirée. *Note* : Le rhéostat mémorise le dernier réglage utilisé. Pour le rappeler au moyen de l'interrupteur, appuyez sur la partie supérieure ou inférieure du bouton DIM, puis relâchez-le.

Note : En cas de panne de courant, le réglage de l'intensité revient automatiquement à 50%.

Remplacement de l'ampoule

Placez l'interrupteur d'alimentation en position OFF (du côté gauche). Remplacez l'ampoule.

⚠ ATTENTION : Évitez d'utiliser une ampoule de puissance supérieure à ce qui est inscrit dans les caractéristiques plus haut.

PRISE RÉCEPTRICE



Fonctions et caractéristiques

- Commande d'une ampoule incandescente de puissance de 1800 W.
- Commande l'allumage/extension de l'éclairage.
- Peut convenir à des charges maximum de 15 A.

Installation

- Retirez la prise existante de la boîte de connexion, au besoin.
- Raccordez le fil vert de la prise réceptrice au fil vert de la boîte de connexion. Raccordez le fil noir de la prise au fil d'alimentation de la boîte de connexion, puis raccordez le fil blanc de la prise au fil neutre de la boîte de connexion. Respectez l'ordre de connexion indiqué dans l'illustration. Avant d'installer l'appareil, assurez-vous qu'aucun fil dénudé n'est exposé.
- Installez la prise dans la boîte de connexion au moyen des deux grandes vis fournies. *Note* : Assurez-vous que la prise portant l'appellation « CONTROLLED » est située en haut.
- Installez la plaque murale au moyen des deux petites vis fournies.

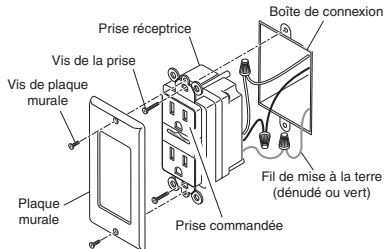

Installation de la prise réceptrice

Essai et fonctionnement

Suivez les étapes ci-dessous pour faire l'essai et l'utilisation de la prise réceptrice au moyen d'une télécommande.

1. Programmez le code de canal approprié sur le transmetteur et sur le récepteur (voir *Réglage des codes*).
2. Branchez le luminaire à commander dans la prise du haut.
Note : Si la prise est installée correctement, l'appellation « CONTROLLED » devrait être inscrite sous la prise du haut.

3. Activez les boutons ON/OFF (sous horstension) de la télécommande pour vérifier le fonctionnement. Le luminaire devrait s'allumer et s'éteindre lorsque vous appuyez sur le bouton approprié.

Note : Cette commande ne comprend pas de fonction rhéostat.

GUIDE DE DÉPANNAGE

SYMPTÔME	CAUSE POSSIBLE	SOLUTION
Le dispositif ne s'allume pas.	<ol style="list-style-type: none">1. Le disjoncteur ou le fusible sont éteints.2. L'interrupteur sur le dispositif est éteint.3. Le dispositif est interrompu par un autre dispositif.4. Le dispositif ne répond pas immédiatement après l'installation.5. Les signaux du transmetteur sont bloqués, ou le transmetteur est hors de portée.6. Les piles du transmetteur sont faibles.7. Les micro-interrupteurs sur le transmetteur et le récepteur ne correspondent pas les uns aux autres.8. Le dispositif est défectueux.	<ol style="list-style-type: none">1. Vérifiez que le disjoncteur ou le fusible sont allumés.2. Vérifiez que l'interrupteur sur le dispositif est allumé.3. Modifiez les codes du transmetteur et du récepteur.4. Attendez 90 secondes de période d'initialisation (détecteur de mouvement à distance).5. Vérifiez s'il y a des objets métalliques pouvant bloquer le signal, ou repositionnez le transmetteur.6. Vérifiez si les piles sont chargées et remplacez-les si nécessaire.7. Assurez-vous que les commutateurs du transmetteur et du récepteur sont réglés aux mêmes positions.8. Vérifiez si c'est le cas en utilisant un dispositif différent.
Le dispositif ne s'éteint pas.	<ol style="list-style-type: none">1. Mêmes cause qu'en 5, 6, et 7 ci-dessus.	<ol style="list-style-type: none">1. Mêmes solutions qu'en 5, 6, et 7 ci-dessus.
Le dispositif s'allume au hasard.	<ol style="list-style-type: none">1. Panne d'électricité de courte durée.2. Un autre transmetteur est réglé à la même fréquence.	<ol style="list-style-type: none">1. Lors de la prochaine émission, le transmetteur remplacera le récepteur à l'état approprié.2. Modifiez les codes du transmetteur et du récepteur.

SERVICE TECHNIQUE

Veillez faire le 1 800 858-8501 (service en anglais seulement) pour obtenir de l'aide avant de retourner l'article au magasin.

En cas de problème, suivez ce guide. Vous pouvez aussi visiter notre site Web à www.hzsupport.com. Si le problème persiste, composez* le **1 800 858-8501** (service en anglais seulement), entre 7 h 30 et 16 h 30, P.N.C. du lundi au vendredi. Vous pouvez aussi écrire au :
HeathCo LLC

P.O. Box 90004, Bowling Green, KY 42102-9004

ATTN: Technical Service (Service technique)

* Lors d'un appel au service technique, veuillez avoir les renseignements suivants à portée de main : numéro du modèle, date d'achat et endroit de l'achat.

Aucune pièce de rechange n'est disponible pour ce produit.

RENSEIGNEMENTS DE RÈGLEMENTS

Ce dispositif est conforme aux exigences de la partie 15 des règles FCC et RSS-210 d'Industrie Canada. Son fonctionnement est sujet aux deux conditions suivantes: 1) Ce dispositif ne doit pas causer de parasites nuisibles, et 2) ce dispositif doit endurer tous les parasites reçus, y compris ceux susceptibles de provoquer un fonctionnement intempestif.

Avis à l'utilisateur : Les changements ou modifications, qui n'ont pas été explicitement approuvés par l'organisme chargé d'assurer la conformité aux règlements, pourraient invalider le droit de l'utilisateur à faire fonctionner cet appareil.

GARANTIE LIMITÉE DE 2 ANS

Il s'agit d'une « Garantie limitée » qui vous confère des droits juridiques spécifiques. Vous pouvez également jouir d'autres droits, variables d'une province à l'autre.

Pendant une période de 2 ans à compter de la date d'achat, toute anomalie de fonctionnement imputable à un vice de matériel ou de main-d'œuvre sera corrigée gratuitement.

Exclusions de la garantie - Réparations, réglage et calibrage dus à une mauvaise utilisation, un mauvais traitement ou à la négligence. Les ampoules, les piles et des autres articles non durables ne sont pas couverts par cette garantie. Le service non autorisé ou la modification du produit ou d'un ou l'autre de ses composants fournis invalidera totalement la présente garantie. Cette garantie n'inclut pas le remboursement pour le dérangement, l'installation, le réglage, la perte d'utilisation, le service non autorisé ou les frais d'expédition pour le renvoi de la marchandise.

La garantie ne couvre que les produits assemblés HeathCo LLC et ne s'étend pas aux autres équipements et composants que le client pourrait utiliser conjointement avec nos produits.

CETTE GARANTIE TIENT EXPRESSÉMENT LIEU DE TOUTES AUTRES GARANTIES, EXPLICITES OU IMPLICITES, Y COMPRIS DE TOUTE GARANTIE DE REPRÉSENTATION OU DE CONDITION DE CONVENANCE À LA COMMERCIALISATION OU À L'EFFET QUE LES PRODUITS CONVIENNENT À UN BUT OU À UNE UTILISATION PARTICULIÈRE, ET SPÉCIFIQUEMENT DE TOUTS DOMMAGES SPÉCIAUX, DIRECTS, INDIRECTS OU SECONDAIRES.

LE REMPLACEMENT OU LA RÉPARATION CONSTITUENT LE SEUL RECOURS DU CLIENT ET HEATHCO LLC NE POURRA ÊTRE TENUE RESPONSABLE DE TOUTS DOMMAGES SPÉCIAUX, DIRECTS, INDIRECTS OU SECONDAIRES, Y COMPRIS, SANS S'Y LIMITER, LES PERTES COMMERCIALES ET PERTES DE PROFIT, QU'ELLES SOIENT PRÉVISIBLES OU NON. Certaines provinces n'autorisent pas l'exclusion ou la limitation des dommages indirects ou secondaires, et la limitation ou l'exclusion ci-dessus pourrait ne pas s'appliquer à vous. Veuillez conserver le reçu portant la date d'achat; vous en aurez besoin pour toutes vos demandes liées à la garantie.

HeathCo LLC se réserve le droit de mettre fin à la production de ses produits ou d'en modifier les spécifications à tout moment, et elle n'est pas tenue d'incorporer les nouvelles caractéristiques de ses produits aux produits vendus antérieurement.

NOTES/NOTAS

Heath®/Zenith

**Purchase Information
Información de la compra
Renseignements d'achat**

Model #: _____
Nº de modelo / N° de modèle

Date of Purchase: _____
Fecha de compra / Date d'achat

**Staple Purchase Receipt Here
Engrape aquí el recibo de compra
Agrafez le reçu d'achat ici**

**PLEASE KEEP YOUR DATED SALES RECEIPT,
IT IS REQUIRED FOR ALL WARRANTY REQUESTS.**

**POR FAVOR GUARDE SU RECIBO DE VENTA FECHADO;
SE LO REQUIERE PARA CUALQUIER SOLICITUD
DE GARANTÍA.**

**VEUILLEZ CONSERVER LE REÇU PORTANT LA DATE
D'ACHAT; VOUS EN AUREZ BESOIN POUR TOUTES
VOS DEMANDES LIÉES À LA GARANTIE.**

Free Manuals Download Website

<http://myh66.com>

<http://usermanuals.us>

<http://www.somanuals.com>

<http://www.4manuals.cc>

<http://www.manual-lib.com>

<http://www.404manual.com>

<http://www.luxmanual.com>

<http://aubethermostatmanual.com>

Golf course search by state

<http://golfingnear.com>

Email search by domain

<http://emailbydomain.com>

Auto manuals search

<http://auto.somanuals.com>

TV manuals search

<http://tv.somanuals.com>