

Husqvarna

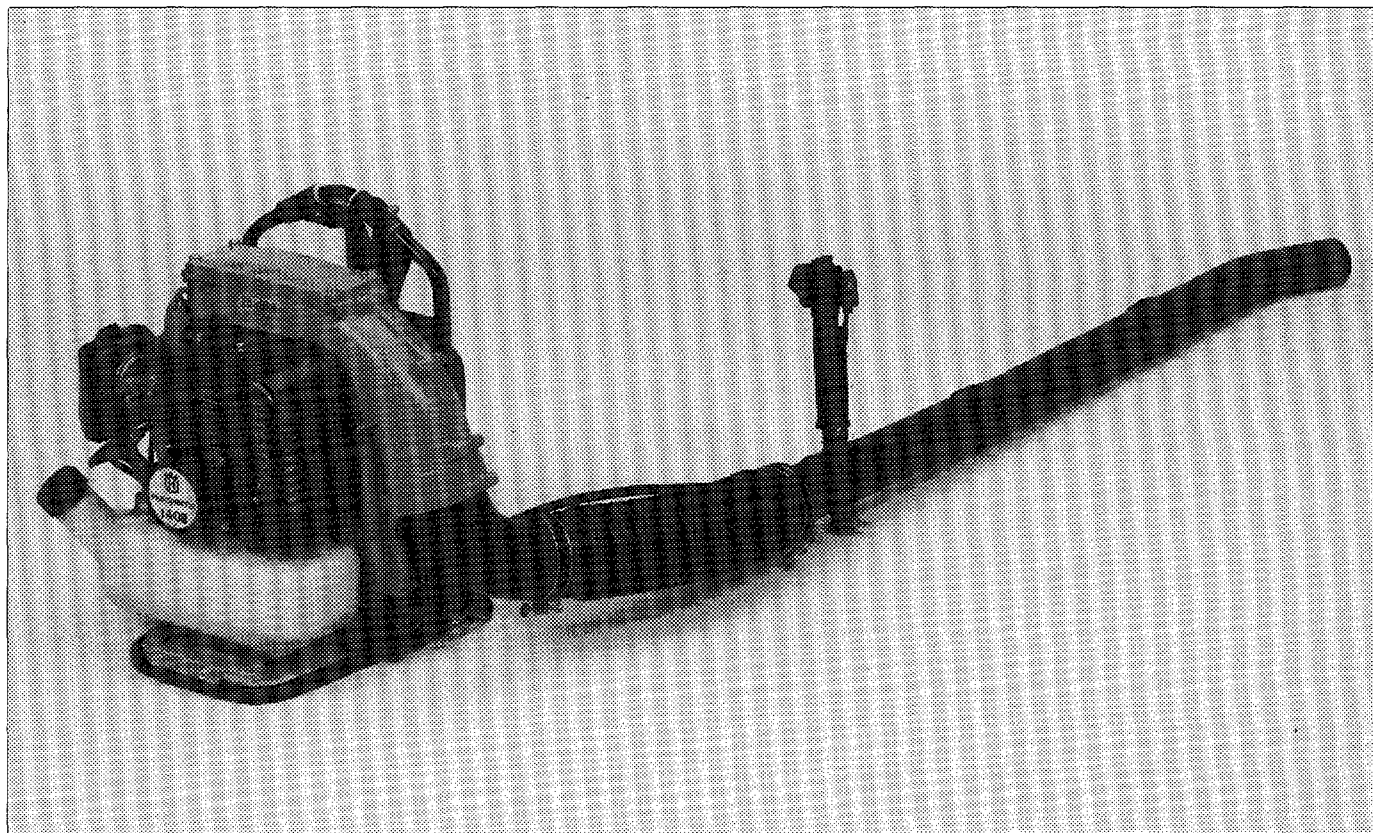

140 B

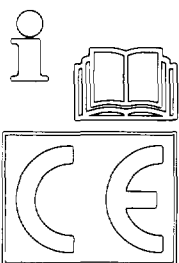

Bruksanvisning

Läs igenom bruksanvisningen noggrant och förstå innehållet innan du använder maskinen.

Bruksanvisning

Læs brugsanvisningen omhyggeligt igennem og forstå indholdet, inden du bruger maskinen.

Bruksanvisning

Les nøye gjennom bruksanvisningen og forstå innholdet før du bruker maskinen.

Käyttöohje

Lue käyttöohje huolellisesti ja ymmärrä sen sisältö, ennen kuin alat käyttää koneen.

Operator's manual

Read these instructions carefully and make sure you understand them before using the machine.

Bedienungsanleitung

Lesen Sie die Bedienungsanleitung sorgfältig durch und machen Sie sich mit dem Inhalt vertraut, bevor Sie die Maschine benutzen.

Manual d'utilisation

Lire attentivement et bien assimiler le manuel d'utilisation avant de se servir de la machine.

Gebruiksaanwijzing

Neem de gebruiksaanwijzing grondig door en begint niet te werken voor u alles duidelijk heeft begrepen.



140 B

| | | |
|----------|---|---------|
| Innehåll | Ⓢ | 2 – 23 |
| Indhold | Ⓚ | 2 – 23 |
| Innhold | Ⓝ | 2 – 23 |
| Sisältö | Ⓛ | 2 – 23 |
| Contents | ⓔ | 24 – 45 |
| Inhalt | Ⓧ | 24 – 45 |
| Sommaire | ⓕ | 24 – 45 |
| Inhoud | Ⓝ | 24 – 45 |

S



VARNING!

Risk för person- eller maskinskada vid felaktig användning.



Läs igenom bruksanvisningen noggrant och förstå innehållet innan du använder maskinen.



Använd alltid:

- Hörselskydd
- Skyddsglasögon eller visir

Dk



ADVARSEL!

Risiko for personskade eller maskinhavari ved forkert brug.



Læs brugsanvisningen omhyggeligt igennem og forstå indholdet, inden du bruger maskinen.



Brug altid:

- Høreværn
- Beskyttelsesbriller eller ansigtsværn

N



ADVARSEL!

Det er fare for person- eller maskinskade ved feil bruk.



Les nøye gjennom bruksanvisningen og forstå innholdet før du bruker maskinen.



Bruk alltid:

- Hørselvern
- Vernebriller eller visir

Sf



VAROITUS!

Virheellinen käyttö voi aiheuttaa henkilö- tai laitevaurion.

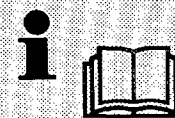

Lue käyttöohje huolellisesti ja ymmärrä sen sisältö, ennen kuin alat käyttää koneen.

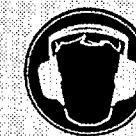

Käytä aina:

- Kuulonsuojaimia
- Suojalaseja tai visiiriä

S

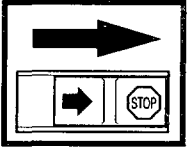

Kontroll och/eller underhåll ska utföras med motorn frånslagen d.v.s. med stoppkontakten i läge "STOP".

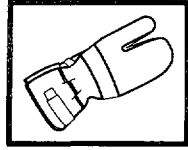

Använd alltid skyddshandskar.

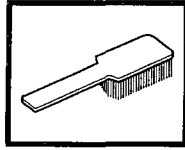

Regelbunden rengöring krävs.

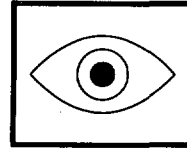

Okulär kontroll.

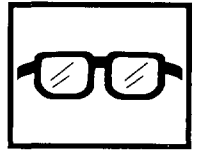

Skyddsglasögon eller visir måste användas.

Dk

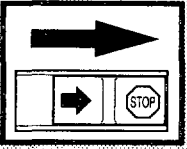

Kontrol og/eller vedligeholdelse skal udføres med slukket motor, med stopkontakten på STOP.

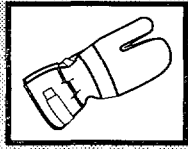

Brug altid beskytteshandsker.

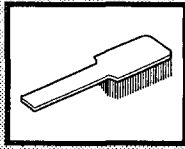

Regelmæssig rengøring kræves.

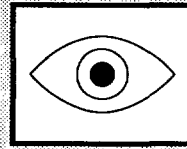

Okular kontrol.



Beskyttelsesbriller eller ansigtsværn skal bruges.

N

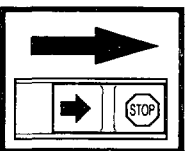

Kontroll og/eller vedlikehold skal utføres med avslått motor og med stoppbryteren i STOP-stilling.

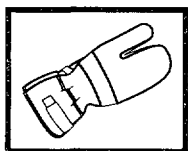

Bruk alltid vernehansker.

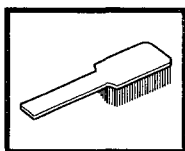

Regelmessig renhold er nødvendig.

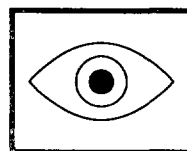

Visuell kontroll.



Vernebriller eller visir må benyttes.

Sf

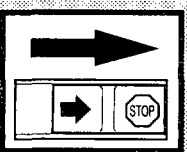

Tarkastus ja/tai huolto on suoritettava moottori sammutettuna ja pysäytin asennossa STOP.

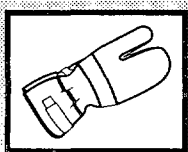

Käytä aina suojakäsineitä.

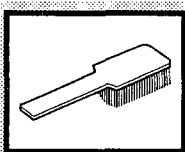

Puhdistettava säännöllisesti.

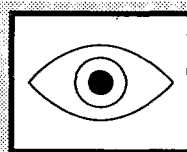

Silmämääräinen tarkastus.



Suojalaseja tai visiiriä on käytettävä.

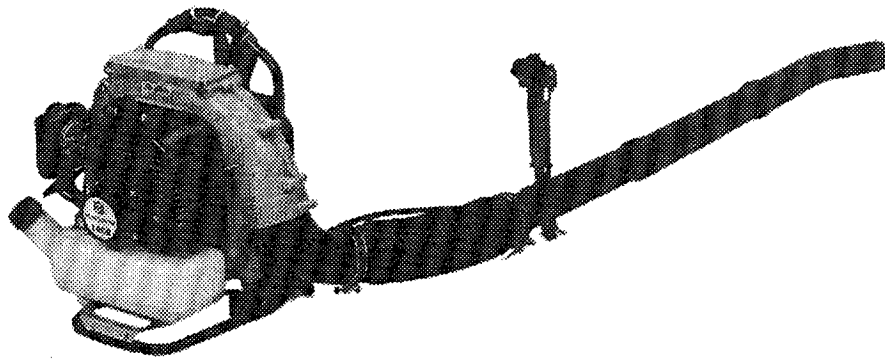

S Innehåll

| | | | |
|--|----|-------------------------|----|
| Symboler | 2 | Användning | 15 |
| Innehållsförteckning | 4 | Underhåll | |
| Vad är vad? | 5 | Förgasare | 16 |
| Säkerhetsinstruktioner | 6 | Lufffilter | 19 |
| Använd maskinen på ett säkert sätt | 7 | Ljuddämpare | 20 |
| Maskinens användningsområden | 8 | Tändstift | 20 |
| Montering | 9 | Allmänt underhåll | 21 |
| Drivmedel | 10 | Förvaring | 22 |
| Start och stopp | 13 | Tekniska data | 23 |

Dk Indhold

| | | | |
|---|----|-------------------------------|----|
| Symboler | 2 | Anvendelse | 15 |
| Indhold | 4 | Vedligeholdelse | |
| Hvad er hvad? | 5 | Karburator | 16 |
| Sikkerhedsinstruktioner | 6 | Lufffilter | 19 |
| Brug maskinen på betryggende måde | 7 | Lyddæmper | 20 |
| Maskinens anvendelsesområder | 8 | Tændrør | 20 |
| Montering | 9 | Generel vedligeholdelse | 21 |
| Drivmiddel | 10 | Opbevaring | 22 |
| Start og stop | 13 | Tekniske data | 23 |

N Innhold

| | | | |
|---------------------------------------|----|----------------------------|----|
| Symboler | 2 | Bruk | 15 |
| Innhold | 4 | Vedligehold | |
| Hva er hva? | 5 | Forgasser | 16 |
| Sikkerhetsinstruksjoner | 6 | Lufffilter | 19 |
| Bruk maskinen på en sikker måte | 7 | Lyddemper | 20 |
| Maskinens bruksområder | 8 | Tennplugg | 20 |
| Montering | 9 | Generelt vedlikehold | 21 |
| Drivstoff | 10 | Oppevaring | 22 |
| Start og stopp | 13 | Tekniske data | 23 |

Sf Sisältö

| | | | |
|-----------------------------------|----|----------------------------|----|
| Merkkien selitykset | 2 | Käyttö | 15 |
| Sisältö | 4 | Huolto | |
| Koneen osat? | 5 | Kaasuttimen | 16 |
| Turvaohjeet | 6 | Ilmansuodatin | 19 |
| Käytä konetta turvallisesti | 7 | Äänenvaimennin | 20 |
| Koneen käyttökohteet | 8 | Sytytystulppa | 20 |
| Asennus | 9 | Yleinen kunnossapito | 21 |
| Polttoaine | 10 | Säilytys | 22 |
| Käynnistys ja pysäytys | 13 | Tekniset tiedot | 23 |

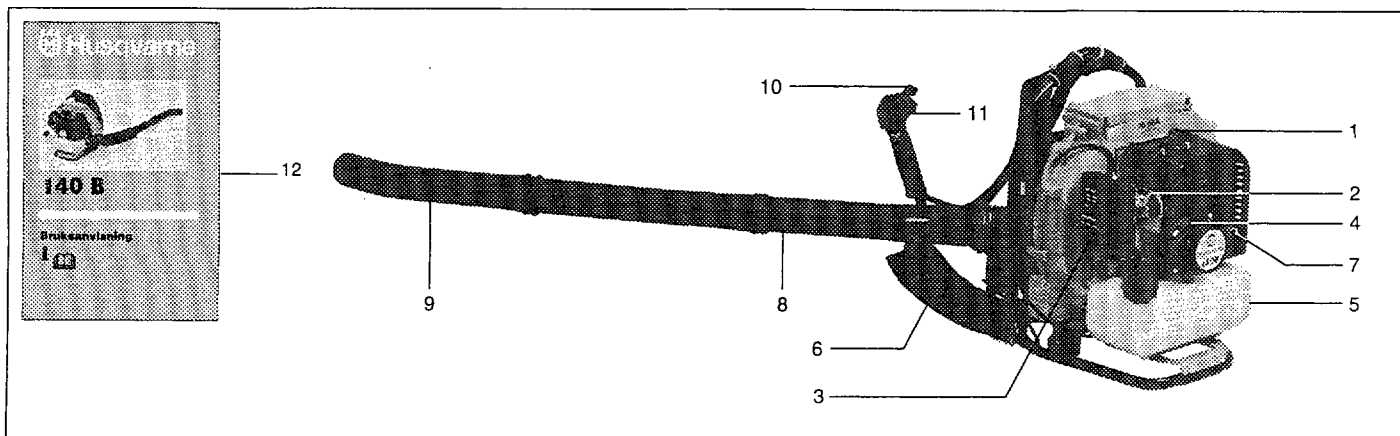

S



VARNING!

Felaktig användning av maskinen kan orsaka allvarlig personskada på dig själv eller på åskådare. Var särskilt uppmärksam på att risken för skador på ögonen är mycket stor och att de till och med kan leda till blindhet.

Vad är vad?

- | | |
|------------------|--------------------|
| 1. Tändstift | 10. Gasreglage |
| 2. Choke | 11. Stoppkontakt |
| 3. Luftfilter | 12. Bruksanvisning |
| 4. Starthandtag | |
| 5. Bränsletank | |
| 6. Bärsele | |
| 7. Ljuddämpare | |
| 8. Manövrerör | |
| 9. Luftmunstycke | |

Dk



ADVARSEL!

Forkert anvendelse af maskinen kan medføre alvorlig skade på din egen person eller tilskuere. Vær især opmærksom på, at risikoen for øjenskader er meget stor og at den slags skader kan medføre blindhed.

Hvad er hvad?

- | | |
|-------------------|--------------------|
| 1. Tændrør | 10. Gasregulering |
| 2. Choker | 11. Stopkontakt |
| 3. Luftfilter | 12. Brugsanvisning |
| 4. Starthåndtag | |
| 5. Brændstofftank | |
| 6. Bæresele | |
| 7. Lyddæmper | |
| 8. Manøvrerør | |
| 9. Luftmundstykke | |

N



ADVARSEL!

Feil bruk av maskinen kan forårsake alvorlig personskade på deg selv eller tilskuere. Vær spesielt oppmerksom på at risikoen for øyeskader er meget stor, og at de i verste fall kan føre til blindhet.

Hva er hva?

- | | |
|-------------------|--------------------|
| 1. Tennplugg | 10. Gassregulator |
| 2. Choke | 11. Stoppbryter |
| 3. Luftfilter | 12. Bruksanvisning |
| 4. Starthåndtak | |
| 5. Brennstofftank | |
| 6. Bæresele | |
| 7. Lyddemper | |
| 8. Manøvrerør | |
| 9. Luftmunstykke | |

Sf



VAROITUS!

Koneen virheellinen käyttö voi aiheuttaa vakavan henkilövahingon itsellesi tai sivulliselle. Huomioi erityisesti, että silmävammojen vaara on erittäin suuri ja että ne voivat johtaa jopa sokeutumiseen.

Koneen osat

- | | |
|-------------------------|-------------------|
| 1. Sytytystulppa | 9. Ilmasuutin |
| 2. Rikastin | 10. Kaasuliipasin |
| 3. Ilmansuodatin | 11. Pysäytin |
| 4. Käynnistyskahva | 12. Käyttöohje |
| 5. Polttoainesäiliö | |
| 6. Polttoaine | |
| 7. Puhaltimen ilmaaukko | |
| 8. Ohjausputki | |

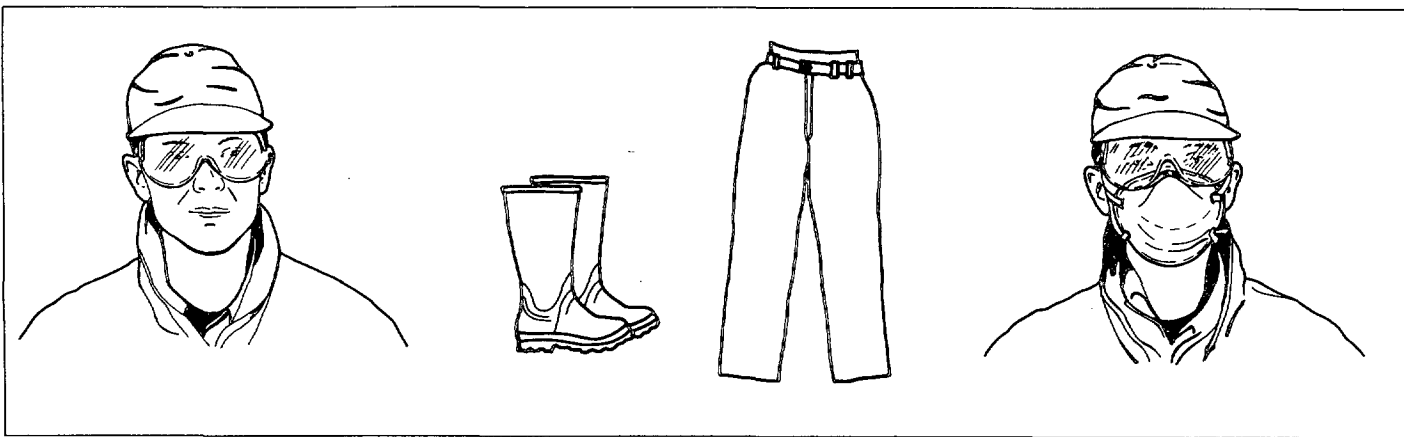

S Säkerhetsinstruktioner

1. Läs igenom bruksanvisningen noggrant och förstå innehållet innan du använder maskinen.
2. Låna ut maskinen endast till personer som du vet förstår och följer alla säkerhetsinstruktioner samt övriga instruktioner i denna bruksanvisning.
3. Bär alltid ögonskydd för att hindra småstenar och skräp från att skada ögonen och ansiktet.
4. Använd alltid andningsmask i speciellt dammig miljö.
5. Bär långbyxor och stövlar eller säkerhetsskor. Undvik löst sittande kläder, kortbyxor och sandaler. Gå inte barfota och bär inte smycken.
6. Använd inte maskinen när du är trött, sjuk eller irriterad. Inte heller om du är påverkad av mediciner, alkohol eller andra droger.
7. Håll barn och andra åskådare borta från arbetsområdet. Säkerhetsavstånd min. 10 meter.
8. Kontrollera arbetsområdet innan maskinen startas. Städa bort föremål som t.ex. stenar, glassplinter, ståltråd o.dyl som kan blåsas iväg och orsaka skada.

DK Sikkerhedsinstruktioner

1. Læs brugsanvisningen nøje igennem og forstå indholdet, før du anvender maskinen.
2. Maskinen bør kun udlånes til personer, som du er sikker på forstår og følger alle sikkerhedsinstruktioner samt øvrige instruktioner i denne brugsanvisning.
3. Brug altid øjenbeskyttelse, så småsten og andet løst ikke kan beskadige øjne og ansigt.
4. Brug åndedrætsværn i særligt støvende miljøer.
5. Brug lange bukser og støvler eller sikkerhedssko. Undgå løst siddende beklædning, korte bukser og sandaler. Gå ikke barfodet og tag alle smykker af.
6. Brug ikke maskinen, når du er træt, syg eller irriteret. Heller ikke hvis du er påvirket af medicin, alkohol eller andre rusmidler.
7. Børn og andre tilskuere skal holdes væk fra arbejdsområdet. Sikkerhedsafstand mindst 10 meter.
8. Undersøg arbejdsområdet, inden maskinen startes. Fjern genstande som fx sten, glassplinter, ståltråd o. lign., som kan blæses væk og forårsage skader.

N Sikkerhetsinstruksjoner

1. Les grundig gjennom bruksanvisningen og forstå innholdet før du bruker maskinen.
2. Maskinen må bare lånes ut til personer som du vet forstår og følger alle sikkerhetsinstruksjonene og de andre instruksjonene i denne bruksanvisningen.
3. Bruk alltid vernebriller for å hindre at småsteiner og skrot skader øyne og ansikt.
4. Bruk alltid støvmaske i spesielt støvete omgivelser.
5. Bruk langbukser og støvler eller vernesko. Unngå løstsittende klær, kortbukser og sandaler. Gå ikke barbert og bruk ikke smykker.
6. Bruk ikke maskinen hvis du er trett, syk eller irritert. Heller ikke hvis du er påvirket av medisiner, alkohol eller andre stimuli.
7. Hold barn og andre tilskuere borte fra arbeidsområdet. Sikkerhetsavstand min. 10 meter.
8. Kontroller arbeidsområdet før maskinen startes. Fjern gjenstander som steiner, glasskår, ståltråd og lignende som kan bli blåst ut og forårsake skader.

Sf Turvaohjeet

1. Lue käyttöohje huolellisesti ja ymmärrä sen sisällön, ennen kuin alat käyttää konetta.
2. Lainaa konetta vain henkilöille, joiden tiedät ymmärtävän ja noudattavan käyttöohjeita sekä muita tämän käyttöohjeen ohjeita.
3. Pidä aina suojalaseja, jotka estävät pieniä kiviä ja roskia vahingoittamasta silmiä ja kasvoja.
4. Käytä aina hengityssuojainta erityisen pölyisissä ympäristöissä.
5. Pidä pitkiä housuja ja saappaita tai turvakengkiä. Vältä käyttämästä löysästi istuvia vaatteita, lyhytlahkeisia housuja ja sandaaleja. Älä työskentele avoimella alalla pidä koruja työn aikana.
6. Älä käytä konetta väsyneenä, sairaana tai ärtyneenä. Älä käytä konetta myöskään lääkkeiden, alkoholiin tai muiden huumeiden vaikutuksen alaisena.
7. Pidä lapset ja muut sivulliset poissa työalueelta. Turvaetäisyys on vähintään 10 metriä.
8. Tarkasta työalue, ennen kuin käynnistät koneen. Poista esineet, kuten esim. kivet, lasinsirut, teräslangat yms., jotka voivat sinkoutua koneesta ja aiheuttaa vahinkoa.

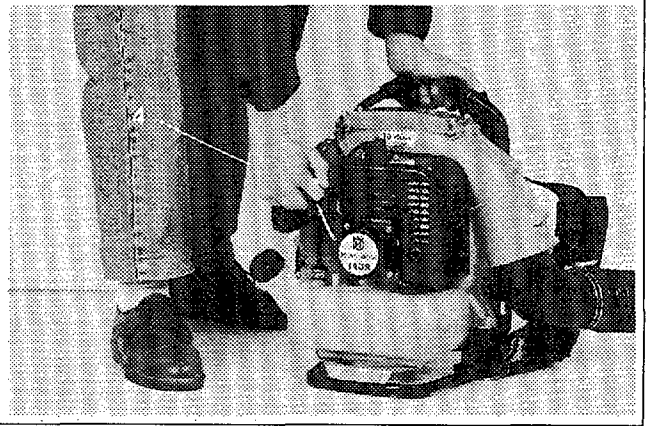
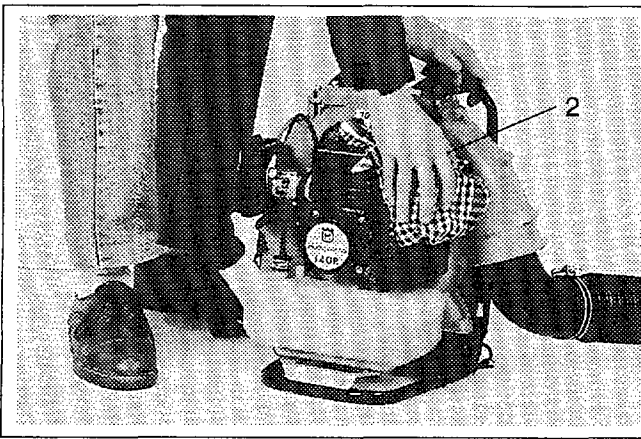

S Använd maskinen på ett säkert sätt

1. Kontrollera maskinen före användning avseende lösa, skadade eller slitna delar. Använd inte maskinen förrän den reparerats.
2. Håll maskinen ren och fri från olja och bensen.
3. Starta eller kör aldrig motorn inomhus. Avgaserna innehåller koloxid och är giftiga.
4. Starta och kör maskinen endast när den är stående.
5. Undvik farlig miljö. Använd inte maskinen i oventilerade lokaler där risken att explosiva gaser eller koloxid kan samlas.
6. Använd inte maskinen om du står ostadigt som t.ex. på en stige, i brant lutning, på ett tak etc. Se till att du alltid står stadigt och har full balans.
7. Placera aldrig föremål inuti utblåsningsröret. Rikta alltid utblåsningen bort från människor, djur, glasrutor och föremål som t.ex. träd, bilar, etc. Kraften i luftstrålen kan blåsa iväg stenar, skräp, pinnar och liknande som kan skada människor och djur, krossa glasrutor eller orsaka annan skada.

Dk Brug maskinen på betryggende måde

1. Kontrollér maskinen før brugen med henblik på løse, beskadigede eller slidte dele. Maskinen må ikke bruges, før reparation er foretaget.
2. Maskinen holdes ren og fri for olie og benzin.
3. Motoren må aldrig startes eller køre indendørs. Udstødningen indeholder kuloxid og er giftig.
4. Maskinen må kun startes og køres, når den står.
5. Undgå farlige miljøer. Brug ikke maskinen i uventilerede lokaler, hvor risikoen for opsamling af eksplosive gasser eller kuloxid er tilstede.
6. Brug ikke maskinen, når du står usikkert, fx på en stige, en stejl skrænt, på et tag osv. Sørg for altid at stå fast og i fuldstændig balance.
7. Anbring aldrig genstande inde i udblæsningsrøret. Udblæsningen rettes altid væk fra mennesker, dyr, ruder og genstande, som fx træer, biler, osv. Luftstrålens kraft kan blæse sten, løse genstande, grene o lign. væk, som kan skade mennesker og dyr, smadre ruder eller forårsage anden skade.

N Bruk maskinen på en sikker måte

1. Gå over maskinen før bruk og kontroller at den ikke har løse, skadete eller slitte deler. Bruk ikke maskinen før den er reparert.
2. Hold maskinen ren og fri for olje og bensen.
3. Start eller kjør aldri motoren innendørs. Avgassene inneholder karbonoksid og er giftige.
4. Start og kjør maskinen bare når den er stående.
5. Unngå farlige omgivelser. Bruk ikke maskinen i uventilerte lokaler der det er fare for ansamling av eksplosive gasser eller karbonoksid.
6. Bruk ikke maskinen hvis du står ustødig, for eksempel i en stige, bratt skråning, på et tak osv. Påse at du alltid står stødig og har full balanse.
7. Plasser aldri gjenstander i utblåsningsrøret. Rett alltid røret bort fra mennesker, dyr, vinduer og gjenstander som for eksempel trær, biler, osv. Kraften i luftstrømmen kan blåse ut stener, skrot, pinner og lignende som kan skade mennesker og dyr, knuse vinduer eller forårsake andre skader.

Sf Käytä konetta turvallisesti

1. Tarkasta ennen käyttöä, ettei koneessa ole irtonaisia, vaurioituneita tai kuluneita osia. Älä käytä konetta, ennen kuin se on korjattu.
2. Pidä kone puhtaana ja puhdista siitä öljy- ja bensiniroiskeet.
3. Älä koskaan käynnistä tai käytä konetta sisätiloissa. Pakokaasut sisältävät myrkyllistä häkää.
4. Käynnistä ja käytä konetta vain, kun se on pystyasennossa.
5. Vältä vaarallisia ympäristöjä. Älä käytä konetta ilmanvaihdottomissa tiloissa, joihin voi muodostua räjähdyskaasuja ja häkää.
6. Älä käytä konetta seisossasi epävakaa asennossa, kuten esim. tikkailla, jyrkässä rinteessä, katolla jne. Seiso aina tukevassa ja tasapainoisessa asennossa.
7. Älä koskaan pane esineitä puhallusputken sisälle. Suuntaa puhallus aina pois ihmistä, eläimistä, ikkunaruuuista ja muista esineistä, kuten puista, autoista, jne. Kivet, roskat ja muut esineet saattavat sinkoutua ilma-suuhun voimasta ja vahingoittaa ihmisiä ja eläimiä, rikkoa ikkunaruuuista tai aiheuttaa muuta vahinkoa.

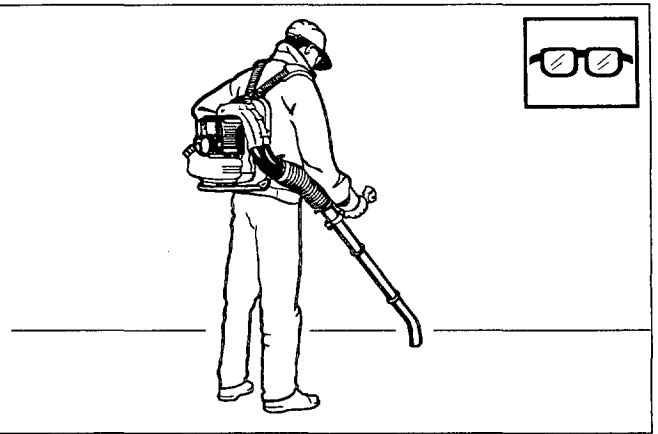
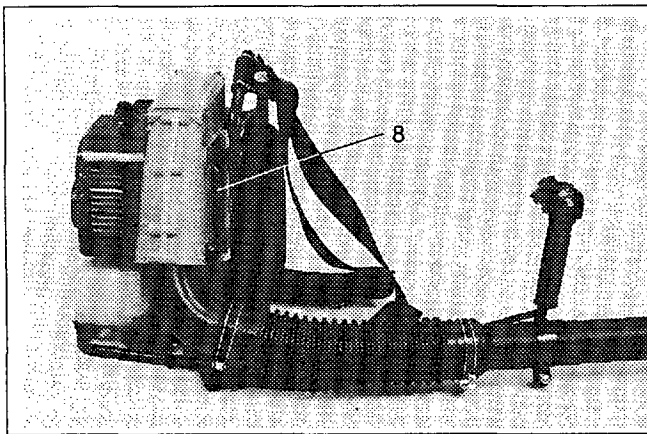

- (S)** 8. Placera aldrig något föremål framför fläktens luftintag. Detta hindrar luftflödet och kan orsaka skada på maskinen.
9. Använd aldrig maskinen för att sprida eller finfördela kemikalier, gödningsmedel eller giftiga ämnen som kan orsaka allvarlig personskada.
10. Använd maskinen endast för det ändamål som anges i denna bruksanvisning.

Maskinens användningsområden

1. Avlägsna skräp eller gräsklipp från körvägar, gångbanor, parker, parkeringsplatser, uthus och sportplatser mm.
2. Samla ihop gräsklipp, halm, löv etc. i högar.
3. Snabbtorka blöta utomhusytor som t.ex. belagda gångpassager och uteplatser.
4. Avlägsna skräp från t.ex. hörnor, runt anslutningar och mellan gångplattor etc.
5. Blåsa bort lätt snö från körvägar, gångbanor etc.

- (Dk)** 8. Der må ikke placeres genstande foran ventilatorens luftindtag. Luftstrømningen blokeres og maskinen kan beskadiges.
9. Brug aldrig maskinen til spredning eller finfordeling af kemikalier, gødning eller giftige stoffer, som kan forårsage alvorlig personskade.
10. Brug maskinen kun til de formål som er anført i denne brugsanvisning.

Maskinens anvendelsesområder

1. Fjernelse af affald eller afklippet græs fra køreveje, gangarealer, parker, parkeringspladser, udhuse og sportspladser mm.
2. Opsamling af afklippet græs, halm, løv osv. i bunker.
3. Hurtigtørring af våde udearealer som fx flisebelagte gangarealer og pladser.
4. Fjernelse af affald fra fx hjørner, rundt om tilslutninger og mellem gangfliser osv.
5. Bortblæsning af let sne fra køreveje, gangarealer osv.

- (N)** 8. Plasser aldri noe foran viftens luftinntak. Dette hindrer luftstrømmen og kan forårsake skader på maskinen.
9. Bruk aldri maskinen til å spre eller finfordele kjemikalier, gjødsel eller giftige stoffer som kan forårsake alvorlig personskade.
10. Bruk maskinen bare til de formål som er angitt i denne bruksanvisningen.

Maskinens bruksområder

1. Fjerne skrot eller gress fra kjøreveier, gangveier, parker, parkeringsplasser, uthus, sportsplasser osv.
2. Samle sammen gress, halm, løv osv i hauger.
3. Hurtigtørke våte områder utendørs, for eksempel belagte gangveier og uteplasser.
4. Fjerne skrot fra for eksempel hjørner, rundt koplingspunkter og mellom gangheller osv.
5. Blåse bort lett snø fra kjøreveier, gangveier osv.

- (Sf)** 8. Älä koskaan pane mitään esinettä puhaltimen ilmanottoaukon eteen. Se estää ilmavirtausta, mikä voi vaurioittaa konetta.
9. Älä koskaan levitä tai hienonna koneella kemikaaleja, lannoitteita tai myrkyllisiä aineita, jotka voivat aiheuttaa vakavan henkilövahingon.
10. Käytä konetta vain tässä käyttöohjeessa mainittuihin tarkoituksiin.

Koneen käyttökohteet

1. Roskien tai ruohonjätteiden poistaminen ajoteiltä, jalankulkukäytäviltä, puistoista, pysäköintipaikoilta, ulkorakennuksista ja urheilualueilta ym.
2. Ruohonjätteiden, olkien, lehtien jne. keruu kasoihin.
3. Märkien ulkopintojen, kuten esim. päällystettyjen käytävien ja piha-alueiden nopeaan kuivaaminen.
4. Roskien puhaltaminen nurkista, liitännöistä, pihalaattojen välistä jne.
5. Kevyen lumen puhaltaminen ajoteiltä, jalankulkukäytäviltä jne.

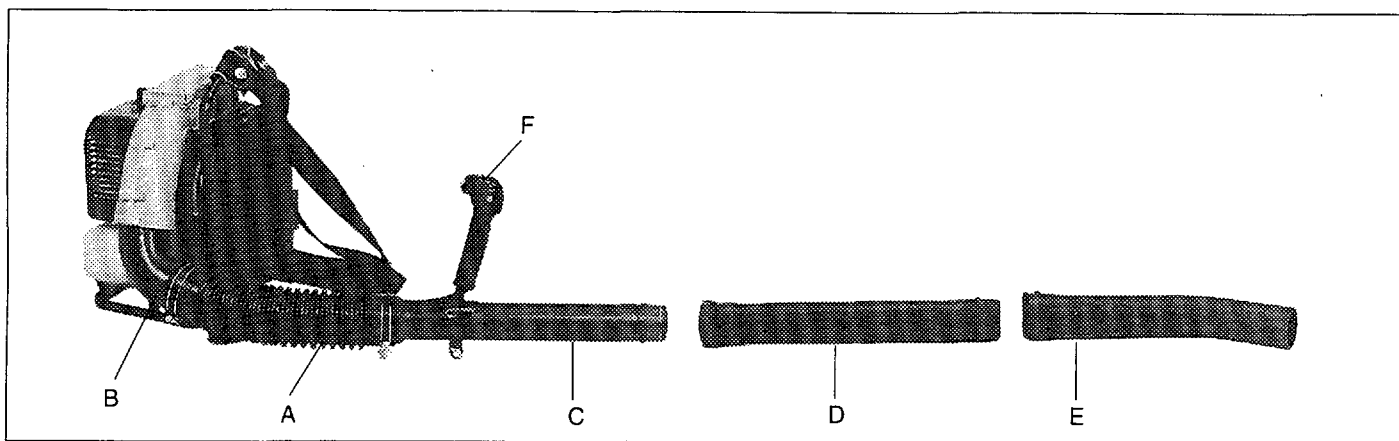

S Montering

1. Anslut den böjliga slangen (A) till fläktens utloppsrör (B) med hjälp av en slangklämma.
2. Anslut manövreröret (C) till den böjliga slangen med hjälp av en slangklämma.
3. Montera reglagehandtaget (F) på manövreröret (C). Drag inte åt vingmuttern alltför hårt eftersom röret då kan deformeras.
4. Anslut mellanröret (D) resp. luftmunstycket (E). Skjut ihop rören och vrid dem så de låses i förhållande till varandra.

OBSERVERA!

Manövreröret kan vridas runt sin axel för att luftstrålen skall kunna riktas.

DK Montering

1. Den bøjelige slange (A) tilsluttes ventilatorens udløbsstuds (B) med en slangeholder.
2. Manøvrerøret (C) tilsluttes den bøjelige slange med en slangeholder.
3. Reguleringshåndtaget (F) monteres på manøvrerøret (C). Vingemøtrikken må ikke strammes for hårdt, da røret i så fald kan deformeres.
4. Mellemrøret (D) hhv. mundstykket (E) tilsluttes. Rørenderne kobles sammen og drejes, så de låses fast i forhold til hinanden.

NB!

Manøvrerøret kan drejes, så luftstrømmen dirigeres.

N Montering

1. Kopl den bøyelige slangen (A) til viftens utløpsrør (B) ved hjelp av en slangeklemme.
2. Kopl manøvrerøret (C) til den bøyelige slangen ved hjelp av en slangeklemme.
3. Monter kontrollhåndtaket (F) på manøvrerøret (C). Trekk ikke vingemutteren for hardt til, fordi røret da kan bli deformert.
4. Kopl til mellomrøret (D) og luftmunnstykket (E). Skyv rørene sammen og vri dem slik at de låses i forhold til hverandre.

OBSERVER!

Manøvrerøret kan vris rundt sin egen akse for at luftstrømmen skal kunne styres.

Sf Asennus

1. Liitä taipuisa letku (A) puhaltimen poistoputkeen (B) letkusiteellä.
2. Liitä ohjausputki (C) taipuisaan letkuun letkusiteellä.
3. Asenna hallintalaitekahva (F) ohjausputkeen (C). Älä kiristä siipimutteria liian tiukalle, ettei putki väännä.
4. Liitä väliputki (D) ko. suuttimeen (E). Työnnä putket yhteen ja kierrä niitä niin, että ne kiinnittyvät toisiinsa.

HUOM!

Käyttöakselin voi kääntää akselinsa ympäri ilmasuihkun suuntaamiseksi.

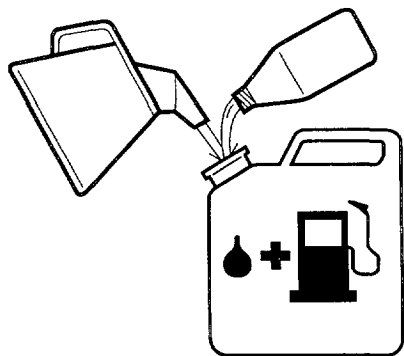

S Drivmedel



VARNING!

Maskinen är försedd med en tvåtaktsmotor och måste alltid köras på en blandning av bensin och tvåtaktsolja. För att säkerställa rätt blandningsförhållande är det viktigt att noggrant mäta den oljemängd som skall blandas. Vid tillblandning av små bränslemängder inverkar även små felaktigheter i oljemängden kraftigt på blandningsförhållandet. Sörj för god luftventilation vid bränslehantering.

Bensin

- Använd blyfri eller blyad kvalitetsbensin.
- Rekommenderat lägsta oktantal är 90. Om motorn körs på bensin med ett lägre oktantal än 90 kan så kallad spikning uppträda. Detta leder till ökad motortemperatur, som kan orsaka svåra motorhaverier.
- Vid arbete med kontinuerligt höga varvtal rekommenderas högre oktantal.

DK Drivmiddel



ADVARSEL!

Maskinen er forsynet med en totaktsmotor og skal altid køre på en blanding af benzin og totaktsmotorolie. For at sikre det korrekte blandingsforhold, er det vigtigt nøje at afmåle den oliemængde, som skal tilsættes. Ved blanding af små mængder brændstof kan blot en lille unøjagtighed i oliemængden have en stor indvirkning på blandingsforholdet. Sørg for god luftventilation, når brændstoffet håndteres.

Benzin

- Brug altid kvalitetsbenzin, blyfri eller med bly.
- Det anbefalede laveste oktantal er 90. Hvis man kører motoren på benzin med et lavere oktantal end 90, kan der optræde såkaldt bankning. Det fører til højere motortemperatur, som kan forårsage motorhavarier.
- Ved arbejde med kontinuerligt høje varvtal anbefales højere oktantal.

N Drivstoff



ADVARSEL!

Maskinen er utstyrt med totaktsmotor, og må alltid kjøres på oljeblandet bensin. For å sikre riktig blandingsforhold, er det viktig at oljemengden måles nøye. Ved små drivstoffmengder kan selv små avvik i oljemengden innvirke betydelig på blandingsforholdet. Sørg for god ventilasjon ved fylling av drivstoff.

Bensin

- Bruk blyfri eller blyholdig kvalitetsbensin.
- Anbefalt laveste oktantal er 90. Hvis man kjører motoren på bensin med lavere oktantal enn 90 kan såkalt "spiking" opptre. Dette fører til økt motortemperatur, noe som kan forårsake alvorlige motorskader.
- Ved arbeid med kontinuerlig høye turtall anbefales høyere oktantal.

Sf Polttoaine



VAROITUS!

Koneen on varustettu kaksitahtimootorilla ja sitä on aina käytettävä bensiinin ja kaksitahtimootoröljyn sekoituksella. Oikean sekoitussuhteen varmistamiseksi on tärkeää mitata sekoitettava öljymäärä huolellisesti. Pieniä polttoainemääriä sekoitettaessa pienetkin virheellisyydet öljymäärässä vaikuttavat voimakkaasti sekoitussuhteeseen. Huolehdi hyvästä ilmanvaihdosta polttoaineen käsittelyn aikana.

Bensiini

- Käytä korkealaatuista lyijytöntä tai lyijypitoista bensiiniä.
- Suositeltu pienin oktaaniluku on 90. Jos moottoria käytetään matalampioktaanisella bensiinillä kuin 90, saattaa moottori alkaa nakuttaa. Tämä nostaa moottorin lämpötilaa, joka voi puolestaan aiheuttaa pahoja moottorivaurioita.
- Työhön, jossa konetta käytetään jatkuvasti suurella pyörimisnopeudella, suositellaan suurempaa oktaanilukua.



Bensin, benzin,
bensin, bensini



Olja, olie,
ölje, öljy

| Lit. | Lit. | | |
|------|------------|------------|------------|
| | 2 % (1:50) | 3 % (1:33) | 4 % (1:25) |
| 5 | 0,10 | 0,15 | 0,20 |
| 10 | 0,20 | 0,30 | 0,40 |
| 15 | 0,30 | 0,45 | 0,60 |
| 20 | 0,40 | 0,60 | 0,80 |



S Tvåtaktsolja

- För bästa resultat använd HUSQVARNA tvåtaktsolja. Blandningsförhållande: 1:50 (2%).
- Om HUSQVARNA tvåtaktsolja ej finns tillgänglig kan annan tvåtaktsolja av hög kvalitet och avsedd för luftkylda motorer användas. Kontakta din återförsäljare vid val av olja. Blandningsförhållande 1:33 (3%)-1:25 (4%).
- Använd aldrig tvåtaktsolja avsedd för vattenkylda utombordsmotorer, s.k. "outboardoil".
- Använd aldrig olja avsedd för fyrtaktsmotorer.

Blandning

- Blanda alltid bensin och olja i en smutsfri behållare godkänd för bensin.
- Börja alltid med att fylla i hälften av bensinen som skall tillblandas. Fyll därefter i hela oljemängden. Blanda (skaka) bränsleblandningen. Fyll återstående mängd bensin.
- Blanda (skaka) bränsleblandningen omsorgsfullt innan bränsletanken fylls.
- Blanda inte bränsle för mer än ca. 2 månaders behov.
- Om maskinen inte används en längre tid skall bränsletanken tömmas och rengöras.

Dk Totaktsolie

- For at opnå det bedste resultat, bør man anvende HUSQVARNA totakts-olie. Blandingsforhold 1:50 (2%).
- Hvis HUSQVARNA totaktsolie ikke kan skaffes, kan man anvende en anden totaktsolie af høj kvalitet, som er beregnet til luftkølede motorer. Kontakt din forhandler ved valg af olie. Blandingsforhold: 1:33 (3%) - 1:25 (4%).
- Anvend aldrig totaktsolie beregnet til vandkølede påhængsmotorer - såkaldt outboard-olie.
- Anvend aldrig olie beregnet til firtaktsmotorer.

Blanding

- Bland altid benzin og olie i en ren beholder, som er godkendt til benzin.
- Begynd altid med at påfylde halvdelen af den benzinsmængde, der skal bruges. Fyld derefter al olien på. Bland (ryst) blandingen. Fyld derefter resten af benzinen på.
- Bland (ryst) brændstofblandningen grundigt, inden den fyldes på brændstoftanken.
- Bland ikke brændstof til mere end ca. 2 måneders behov.
- Hvis maskinen ikke anvendes i længere tid, skal brændstoftanken tømmes og rengøres.

N Totaktsolje

- For best mulig resultat, bruk HUSQVARNA totaktsolje. Blandingsforhold 1:50 (2 %).
- Hvis ikke HUSQVARNA totaktsolje er tilgjengelig, kan man bruke annen totaktsolje av høy kvalitet, beregnet for luftkjølte motorer. Søk råd hos din forhandler. Blandingsforhold 1:33 (3 %) - 1:25 (4 %).
- Bruk aldri totaktsolje beregnet for vannkjølte utenbordsmotorer.
- Bruk aldri olje beregnet for firetaktsmotorer.

Blanding

- Bland alltid bensin og olje i en ren beholder godkjent for bensin.
- Begynn alltid med å fylle på halvparten av bensinen. Fyll deretter på hele oljemengden. Bland (rist) drivstoffblandingen. Fyll på den resterende bensinen.
- Bland (rist) drivstoffet omhyggelig før det fylles på tanken.
- Bland ikke drivstoff for mer enn ca. 2 måneders behov.
- Hvis maskinen ikke brukes over lengre tid, skal drivstoff-tanken tømmes og rengjøres.

Sf Kaksitahtiöljy

- Saadaksesi parhaan sahaustuloksen käytä HUSQVARNA-kaksitahtiöljyä. Sekoitussuhde on 1:50(2%).
- Jos HUSQVARNA-kaksi-tahtiöljyä ei ole saatavilla, voidaan käyttää muuta korkealaatuista ilmajäähdytteisille moottoreille tarkoitettua kaksitahti-öljyä. Kysy jälleenmyyjältäsi neuvoa öljyä valitessasi. Sekoitussuhde 1:33(3%)-1:25(4%).
- Älä koskaan käytä vesi-jäähdytteisille ulkoilaita-moottoreille tarkoitettua kaksitahtiöljyä, n.k. outboardoil.
- Älä koskaan käytä nelitahtimoottoreille tarkoitettua öljyä.

Sekoitus

- Sekoita aina bensiini ja öljy puhtaassa bensiinin säilyttämiseen hyväksytyssä säiliössä.
- Lisää aina ensin säiliöön puolet sekoitettavasta bensiinimäärästä. Lisää seuraavaksi koko sekoitettava öljymäärä. Sekoita (ravista) polttoainesekoitusta. Lisää loput bensiinistä.
- Sekoita (ravista) polttoainesekoitusta huolellisesti, ennen kuin täytät polttoainetankin.
- Älä sekoita bensiiniä kerralla enempää kuin n. 2 kuukauden tarve.
- Jos koneen ei käytetä pitempään aikaan, polttoainetankki on tyhjennettävä ja puhdistettava.

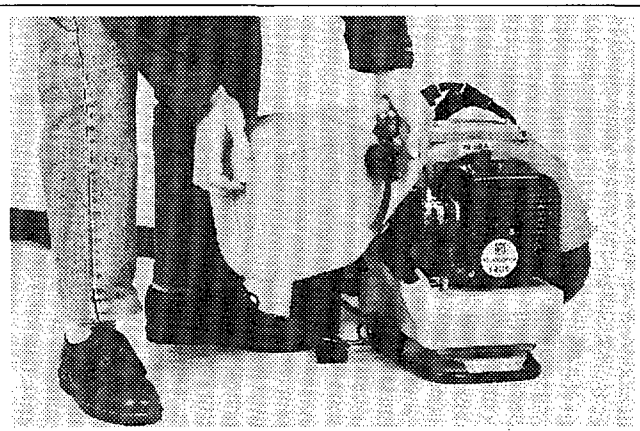
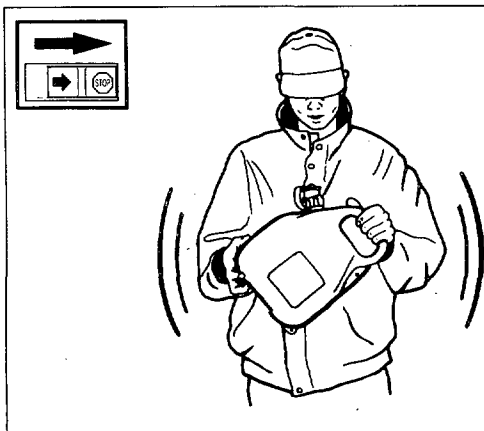

S Tankning

- Torka rent runt tanklocket. Föroreningar i tanken orsakar driftstörningar.
- Se till att bränslet är väl blandat genom att skaka behållaren innan tanken fylls.



VARNING!

Följande försiktighetsåtgärder minskar brandrisken:
Rök inte eller placera någon värmekälla i närheten av bränsle. Tanka aldrig med motorn igång.
Öppna tanklocket sakta vid bränslepåfyllning så att eventuellt övertryck sakta försvinner. Drag åt tanklocket noga efter tankning. Flytta alltid maskinen från tankningsplatsen före start.

Dk Tankning

- Tørk rent omkring tankdækslet. Forureninger i tanken kan give driftsforstyrrelser.
- Sørg for, at brændstoffet er godt blandet til ved at ryste beholderen, inden tanken påfyldes.



ADVARSEL!

Følgende sikkerhedsregler mindsker brandrisikoen: Ryg ikke og anbring ikke nogen varmekilde i nærheden af brændstoffet. Tank aldrig, medens motoren kører. Åbn tankdækslet langsomt ved brændstofpåfyldning, så et eventuelt overtryk langsomt kan forsvinde. Spænd tankdækslet omhyggeligt efter tankning. Flyt altid maskinen fra tankningsstedet ved start.

N Fylling av brennstoff

- Tørk rent rundt tankklokket. Forurensninger i tankene fører til driftsforstyrrelser.
- Påse at brennstoffet er godt blandet ved å riste beholderen før tanken fylles.



ADVARSEL!

Følgende forholdsregler reduserer branfaren:
Man må ikke røyke eller plassere varme objekter i nærheten av brennstoffet. Fyll aldri brennstoff med motoren i gang. Åpn tankklokket sakte ved påfylling av brennstoff slik at et eventuelt overtrykk forsvinner sakte. Trekk tankklokket godt til etter bruk. Flytt alltid maskinen bort fra påfyllingsstedet ved start.

Sf Tankkaus

- Pyyhi polttoainesäiliön korkin ympäristö puhtaaksi. Säiliössä olevat epäpuhtaudet aiheuttavat käyntihäiriöitä.
- Varmista, että polttoaine on sekoittunut hyvin ravistamalla astiaa ennen tankkausta.



VAROITUS!

Seuraavat turvatoimenpiteet vähentävät tulipalon vaaraa: Älä tupakoi tankattaessa tai aseta kuumia esineitä polttoaineen lähelle. Älä koskaan tankkaa moottorin käydessä. Avaa polttoainesäiliön korkki hitaasti tankkauksen yhteydessä, niin että mahdollinen ylipaine häviää hitaasti. Kiristä polttoainesäiliön korkki huolellisesti tankkauksen jälkeen. Siirä kone aina pois tankkauspaikalta ennen käynnistystä.

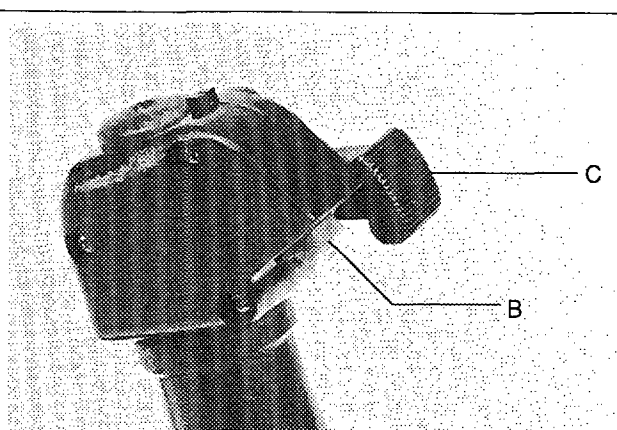
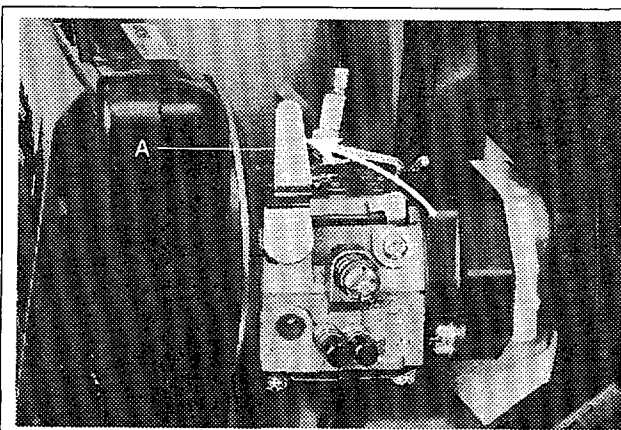

Ⓢ Start och stopp



VARNING!

- Flytta alltid maskinen från tankningsplatsen före start.
- Placera maskinen på ett fast underlag och se till att stå stadigt vid start av motorn.
- Se till att inga obehöriga finns inom arbetsområdet.

Kall motor

TÄNDNING:

Ställ stoppkontakten (B) i startläge (knappen uppe).

CHOKE:

Ställ chokereglaget (A) i chokeläge.

GASREGLAGE:

Ställ gasreglaget (C) i "halvgasläge".

Ⓓk Start og stop



ADVARSEL!

- Maskinen flyttes altid fra optankningsstedet før start.
- Maskinen placeres på et fast underlag skal stå fast, når motoren startes.
- Uvedkommende personer må ikke opholde sig i arbejdsområdet.

Kold motor

TÆNDING:

Stopkontakten (B) sættes startposition (knappen ude).

CHOKER:

Chokerreguleringen (A) stilles i chokerposition.

GASREGULERING:

Gasreguleringen (C) stilles i "halvgasposition".

Ⓝ Start og stopp



ADVARSEL!

- Flytt alltid kutteren fra stedet hvor drivstoff er fylt før du starter den.
- Plasser kutteren på et fast underlag og sørg for at du står stødig ved start av motoren.
- Påse at ikke uvedkommende oppholder seg innenfor arbeidsområdet.

Kald motor

TENNING:

Still stoppbryteren (B) i startposisjon (knappen oppe).

CHOKE:

Still chokeregulatoren (A) i chokestilling.

GASSREGULATOR:

Still gassregulatoren (C) i "halvgassposisjon".

Ⓢf Käynnistys ja pysäytys



VAROITUS!

- Siirrä pystykarsintasaha aina tankkauspaikalta ennen käynnistystä.
- Aseta pystykarsintasaha tukevalle alustalle ja seiso tukevasti moottoria käynnistä-essäsi.
- Varmista, ettei työ-alueella ole asiaankuulumattomia.

Kylmä moottori

SYTYTYS:

Aseta pysäytin (B) käynnistysasentoon (painike ylhäällä).

RIKASTUS:

Aseta rikastin (A) rikastusasentoon.

KAASUVIPU

Aseta kaasuliipasin (C) "puolikaasuasentoon".

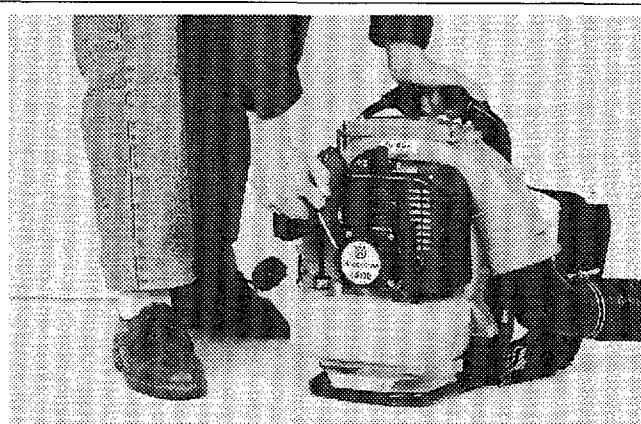
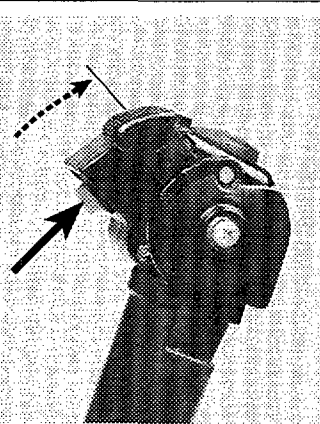
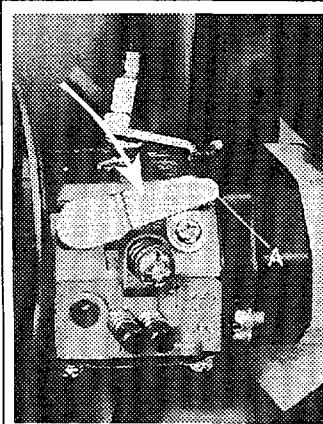

S Varm motor

Använd samma startförfarande som för kall motor men utan att ställa chokereglaget i chokeläge.

Stopp

För gasreglaget uppåt till tomgångsläget.
Motorn stannas genom att tändningen slås ifrån.

Start

Tryck maskinkroppen mot marken med vänster hand (OBS! Ej med foten!) Grip starthandtaget, dra med höger hand långsamt ut startlinan tills ett motstånd känns (starthakarna griper in) och gör därefter snabba och kraftfulla ryck. Öppna chokereglaget omedelbart när motorn tändes och gör förnyade startförsök tills motorn startar.

Dk Varm motor

Brug samme fremgangsmåde som ved kold motor men uden at chokerhåndtaget stilles i chokestilling.

Stop

Gashåndtaget føres opad til tomgangsposition. Motoren standses ved at slå tændingen fra.

Start

Motordelen trykkes mod jorden med venstre hånd (NB! Ikke med foden). Tag derefter fat om starthåndtaget og træk det langsomt ud med højre hånd, indtil der føles modstand (startkrogene går i indgreb) og træk derefter med hurtige, kraftige ryk.

Chokeren åbnes omgående, når motoren tænder og gentag startforsøgene indtil motoren starter.

N Varm motor

Bruk samme framgangsmåte som for kald motor men uten å sette chokespaken i chokestilling.

Stopp

Før gassregulatorene oppover til tomgangsstilling. Motoren stanses ved at tenningen slås av.

Start

Trykk maskinkroppen mot bakken med venstre hånd (OBS! Ikke med foten!). Grip starthåndtaket, dra med høyre hånd startsnoren langsomt ut til du merker motstand (starthakene griper inn) og gjør deretter raske og kraftige rykk. Åpn chokeregulatorene umiddelbart når motoren tenner og gjør flere startforsøk til motoren starter.

Sf Lämmin moottori

Käytä samaa menettelyä kuin kylmälle moottorille kääntämättä kuitenkaan kuristinta rikastusasentoon.

Pysäytys

Työnnä kaasuliipasinylöspäin joutokäyntiasentoon. Moottori pysäytetään katkaisemalla sytytys.

Käynnisty

Paina konerunkoa maata vasten vasemmalla kädellä (HUOM! Ei jalalla). Tartu käynnistyskahvasta ja vedä oikealla kädellä käynnistysnarusta hitaasti, kunnes tunnet vastuksen (kytkentäkynnet tarttuvat) ja vedä sen jälkeen nopein ja voimakkain vedoin. Avaa rikastin välittömästi takaisin lähtöasentoon, kun moottori syttyy ja yritä uudelleen, kunnes moottori käynnistyy.

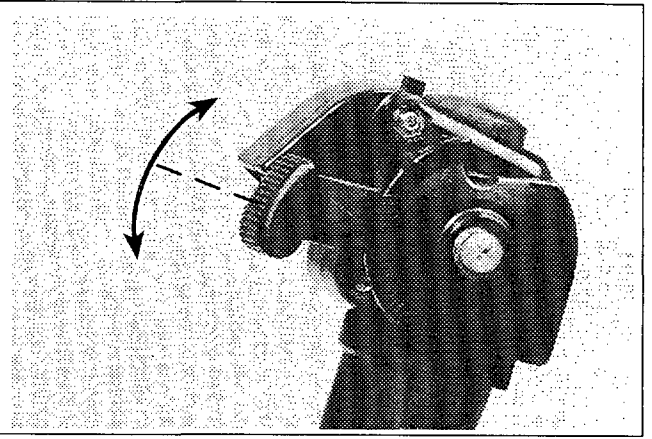
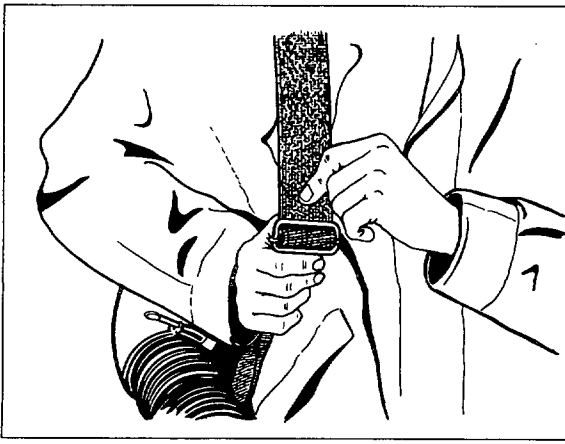

(S) OBSERVERA!

Drag inte ut startlinan helt och släpp inte heller starthandtaget från helt utdraget läge. Detta kan orsaka skador på motorn.

Varmkör motorn ca 5 min vintertid och 2–3 min på sommaren innan den belastas.

Användning

1. Justera selen så maskinen blir lätt att bära.
2. Hastigheten på luftstrålen regleras med hjälp av gasreglaget.
Välj den hastighet som passar bäst för resp. användning.

(Dk) NB!

Træk ikke startlinen helt ud og slip den heller ikke fra helt udtrykket position. Motoren kan lide skade.

Motoren varmkøres i ca. 5 min. om vinteren og 2-3 min. om sommeren, inden den belastes.

Anvendelse

1. Selen indstilles, så maskinen er nem at bære.
2. Luftstrålens hastighed reguleres med gasreguleringen.
Vælg den hastighed, som passer bedst til resp. anvendelse.

(N) OBSERVER!

Dra ikke startsnoren helt ut og slipp den heller ikke fra helt utdratt stilling. Dette kan forårsake skader på motoren.

Kjør motoren varm i ca 5 minutter om vinteren og 2-3 minutter om sommeren før den belastes.

Bruk

1. Juster selen slik at maskinen blir lett å bære.
2. Hastigheten på luftstømmen reguleres ved hjelp av gasregulatoren.
Velg den hastigheten som passer best til den aktuelle bruken.

(Sf) HUOM!

Älä vedä käynnistysnarua täysin ulos äläkä myöskään irrota otetta käynnistyskahvasta, kun naru on täysin ulkona. Tämä voi vaurioittaa moottoria.

Käytä moottoria lämpimäksi noin 5 minuuttia talvisaikaan ja 2-3 minuuttia kesällä, ennen kuin alat kuormittaa sitä.

Käyttö

1. Säädä valjaat niin, että konetta on kevyt kantaa.
2. Ilmasuihkun nopeutta säädetään kaasuliipasimella.
Valitse ko. käyttötarkoitukseen parhaiten sopiva nopeus.

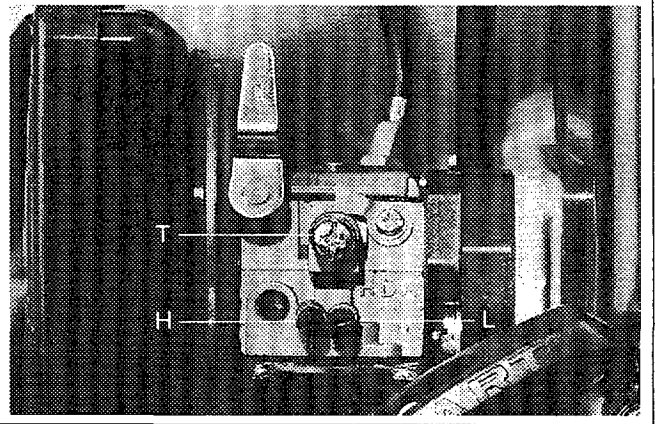

S Exempel:

Låg lufthastighet för att blåsa bort torra löv från en gräsmatta.

Hög lufthastighet för att blåsa bort grus och smuts från garagevägen.

3. Undvik kontakt med ljuddämpare, tändstift och roterande delar.

Dk Eksempel:

Lav lufthastighed til bortblæsning af tørt løv fra en græsplæne.

Høj lufthastighed til bortblæsning af grus og snavs fra indkørselen.

3. Undgå kontakt med lydæmper, tændrør og roterende dele.

N Eksempel:

Lav lufthastighet for å blåse bort tørt løv fra en plen.

Høy lufthastighet for å blåse bort grus og smuss fra oppkjørselen til garasjen.

3. Unngå kontakt med lydtemper, tennplugg og roterende deler.

Si Esimerkki:

Hidas nopeus kuivien lehtien puhaltamiseen nurmikolta.

Suuri nopeus soran ja lian puhaltamiseen autotallin ajoväylältä.

3. Varo koskemasta äänenvaimentimeen, sytytystulppaan ja pyöriviin osiin.

Underhåll – Förgasare

- Via gasreglaget styr förgasaren motorns varvtal. I förgasaren blandas luft/bränsle. Denna luft/bränsleblandning är justerbar. För att utnyttja motorns maximala effekt måste justeringen vara korrekt.
- Justering av förgasaren innebär att motorn anpassas till lokala förhållanden t ex klimat, höjdförhållanden, bensin och typ av 2-taktsolja.
- Förgasaren är försedd med tre justeringsmöjligheter:
 - L = Lågvarvsmunstycke
 - H = Högvarvsmunstycke
 - T = Justerskruv för tomgång

Vedligeholdelse – Karburator

- Via gashåndtaget styrer karburatoren motorens omdrejningstal. I karburatoren blandes luft/benzin. Denne luft/benzinblanding kan justeres. For at udnytte maksimal effekt skal justeringen være korrekt.
- Justering af karburatoren betyder, at motoren tilpasses til lokale forhold som f.eks. klima, højdeforhold, benzin og olietype (2-takt).
- Karburatoren har tre justeringsmuligheder:
 - L = Mundstykke for lavt omdrejningstal
 - H = Mundstykke for højt omdrejningstal
 - T = Justeringsskrue for tomgang

Vedlikehold – Forgasser

- Forgasseren styrer turtallet på motoren via gassen. I forgasseren blandes luft/bensin. Denne luft/bensinblandningen er justerbar. For å utnytte motorens maksimale effekt må justeringen være korrekt.
- Justering av forgasseren innebærer at motoren tilpasses lokale forhold som f.eks klimaet, høyde-forholdene, bensinen og typen av 2-taktsolje.
- Forgasseren er utstyrt med tre justeringsmuligheter:
 - L = Munnstykke for lavt turtall
 - H = Munnstykke for høyt turtall
 - T = Justeringsskrue for tomgang

Huolto – Kaasuttimen

- Kaasuliipasimella säädetään kaasuttimen avulla moottorin kierros-lukua. Kaasuttimessa sekoittuu polttoaine ja ilmaseos. Tämä polttoaine/ilmaseos on säädettävissä. Jotta saataisiin hyödynnettyä moottorin maksimaa-linnan teho pitää säätö olla oikein.
- Kaasuttimen säätö tarkoittaa moottorin käynnin sovitamista käyttöolosuhteisiin kuten ilmasto, polttoaine ja öljylaatujen mukaan.
- Kaasuttimessa on kolme säätömahdollisuutta:
 - L = Matalakierossuutin
 - H = Työkäyntisuutin
 - T = Joutokäynnin säätöruuvi

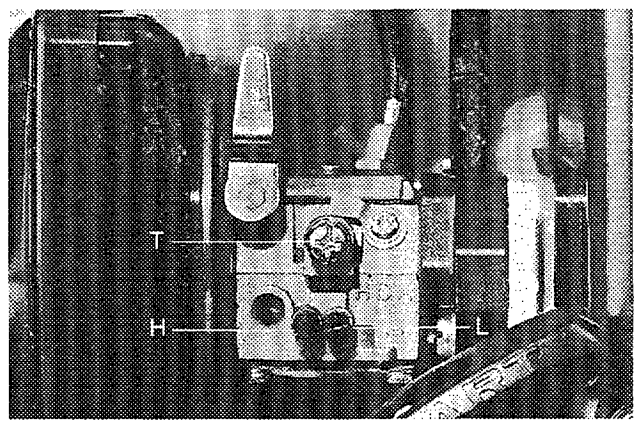
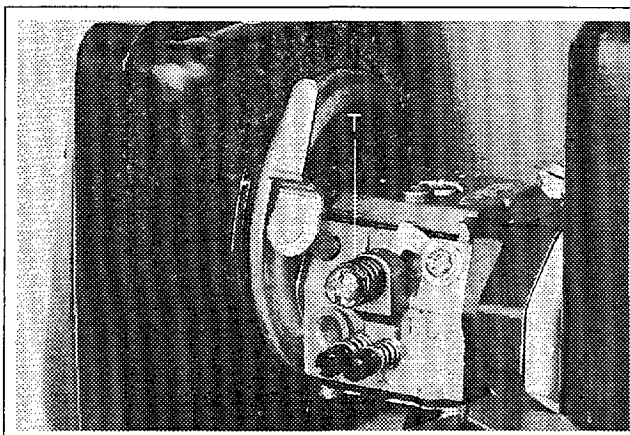

- S**
- Med L- och H-munstyckena justeras önskad bränslemängd till det luftflöde som gasreglagets öppning medger. Skruvas de medurs blir luft/bränsleblandningen mager (mindre bränsle) och skruvas de moturs blir luft/bränsleblandningen fet (mer bränsle). Mager blandning ger högre varvtal och fet blandning ger lägre varvtal.
 - T-skruven reglerar gasreglagets läge vid tomgång. Skruvas T-skruven medurs fås högre tomgångsvarvtal och skruvas den moturs fås lägre tomgångsvarvtal.

- Dk**
- Med L- og H-mundstykkerne indjusteres den ønskede brændstofmængde til den luftstrøm, som åbningen af gashåndtaget medfører. Drejes mundstykkerne med uret, bliver luft/brændstofblandningen mager (mindre brændstof), drejes de mod uret, bliver luft/brændstofblandningen fed (mere brændstof). Mager blanding medfører højere omdrejningstal, fed blanding lavere omdrejningstal.
 - T-skruen regulerer gashåndtagets position i tomgang. Drejes skruen med uret, stiger omdrejningstallet, drejes den mod uret, falder omdrejningstallet.

- N**
- Med L- og H-munnstykkene justeres den ønskede bensinmengden til den lufttilførselen som åbningen i gassen tillater. Skrus de medsols blir luft/bensinblandningen mager (mindre bensin) og skrus de mot-sols blir luft/bensinblandningen fet (mere bensin). Mager blanding gir høyere turtall og fet blanding gir lavere turtall.
 - T-skruen regulerer gassens stilling ved tomgang. Skrus T-skruen medsols oppnås høyere tomgangsturtall og skrus den motsols oppnås det lavere tomgangsturtall.

- Sf**
- L ja H-suuttimilla säädetään toivottu polttoainemäärä suhteessa kaasuläpän kautta kulkevaan ilmamäärään. Säädettäessä suuttimia myötäpäivään muuttuu polttoaine/ilmaseos laihemmalle (vähemmän bensiiniä). Säädettäessä suuttimia vastapäivään muuttuu polttoaine/ilmaseos rikkaammalle (enemmän bensiiniä). Laiha seos antaa suuremman kierrosluvun kuin rikas seos.
 - T-Ruuvi säätää kaasuläpän perusasentoa joutokäynnillä. Käännettäessä T-ruuvia myötäpäivään nousee joutokäynti. Käännettäessä T-ruuvia vastapäivään laskee joutokäynti.

Grundinställning

Vid provkörning på fabrik grundinställes förgasaren. Grundinställningen är fetare än optimal inställning och skall bibehållas under de första timmarna motorn är i drift. Därefter skall förgasaren finjusteras. Grundinställningen kan variera mellan $H = 3/4 - 1$ varv, $L = 3/4 - 1$ varv.

Om det ryker mycket från ljuddämparen, samtidigt som motorn bluddrar mycket är inställningen för fet. Vrid H-munstycket medurs tills motorn slutar att bluddra. Öppna sedan H-nålen tills motorn börjar att bluddra något. Förgasarinställningen skall ske på komplett monterad maskin och med luftutblåsningsslangen och luftintaget helt öppna.

Grundindstilling

Ved afprøvningen på fabrikken grundindstilles karburatoren. Grundindstillingen er federe end den optimale indstilling og skal bibeholdes i de første timer, motoren er i brug. Derefter skal karburatoren finjusteres. Grundindstillingen kan vaariere mellem $H = 3/4 - 1$ varv, $L = 3/4 - 1$ varv.

Kommer der for meget røg fra lydæmperen, samtidigt med af motoren putter højt, er indstillingen for fed. Drej H-mundstykket med uret, indtil lyden forsvinder. Derefter åbnes H-nålen, indtil motoren putter lidt.

Karburatorindstillingen skal ske på en komplet monteret maskine med luftudblæsningsslangen og luftintaget helt åbent.

Grunninnstilling

Forgasseren grunninnstilles ved prøvekjøring på fabrikken. Grunninnstillingen er fetare enn den optimale innstillingen og skal beholdes i de første timene motoren er i drift.

Deretter skal forgasseren finjusteres. Grunninnstillingen kan variere mellom $H = 3/4 - 1$ omdreining henholdsvis, $L = 3/4 - 1$ omdreining.

Hvis det ryker mye fra lydæmperen samtidig som motoren putrer mye, er innstillingen for fet. Vri H-munnstykket medsols til motoren slutter å putre. Deretter åpnes det til motoren begynner å putre litt. Forgasseren skal innstilles på en komplett montert maskin og med luftutblåsningsslangen og luftinntaket helt åpent.

Perussäätö

Tehtaalla suoritettavassa koekäytössä perussäädetään kaasutin. Perussäätö on rikkaammalla kuin optimaalinen säätö ja se pitää säilyttää ensimmäisten käyttötuntien ajan, sen jälkeen voidaan suorittaa hienosäätö. Perussäätö vaihtelee $H = 3/4 - 1$ kierosta ja, $L = 3/4 - 1$.

Jos moottori savuttaa ja käy raskaasti nelistäen, on säätö liian rikkaalla. Kierrä H-suutinta myötäpäivään, kunnes nelistys lakkaa. Avaa sen jälkeen H-suutinta hieman, kunnes moottori alkaa hieman nelistää. Kaasutinta säädettäessä on koneen oltava täysin asennettu ja ilmanpoistoletkun ja ilmanottoaukon täysin avoimia.

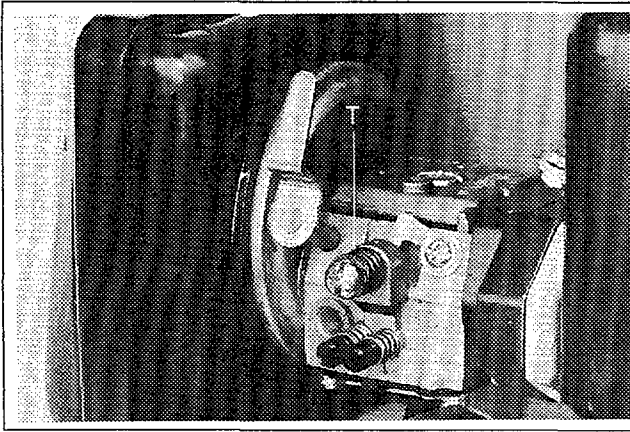

S OBSERVERA!

För optimal inställning bör en fackman anlitas.

Finjustering av tomgång T

Inställning av tomgång görs med skruven märkt T.

Korrekt inställt tomgångsvarvtal (ca 2 500 r/min) är när motorn arbetar jämnt i alla positioner.



VARNING!

Kan tomgångsvarvtalet ej justeras, kontakta serviceverkstad. Använd inte maskinen förrän den är korrekt inställd eller reparerad.

Dk NB!

Optimal justering bør overlades til en fagmand.

Finjustering af tomgang T

Tomgangen justeres med skruen mrk. T.

Korrekt indstillet tomgang (ca. 2.500 omdr./min.) indikeres af, at motoren arbejder jævnt i alle positioner.



ADVARSEL!

Kan tomgangsomedrejningstallet ikke justeres, så klingens står stille, kontaktes serviceværksted. Brug ikke maskinen før den er korrekt indstillet eller repareret.

N OBS!

For optimal innstilling bør arbeidet utføres av en fagmann.

Finjustering av tomgang T

Innstilling av tomgang gjøres med skruen merket T.

Korrekt innstilt tomgangsturtall (ca. 2500 o/min) er når motoren arbeider jevnt i alle posisjoner.



ADVARSEL!

Hvis tomgangsturtallet ikke kan justeres, kontakt serviceverksted. Bruk ikke maskinen før den er korrekt innstilt eller reparert.

Sf HUOM!

Moottorin säätämiseksi parhaalla mahdollisella tavalla tarvitaan pätevän asentajan apua.

Joutokäynnin hienosäätö T

Joutokäynti säädetään ruuvilla, joka on merkitty kirjaimella T.

Joutokäyntinopeus on säädetty oikein (n. 2500 r/min), kun moottori käy tasaisesti kaikissa asennoissa.



VAROITUS!

Jos joutokäyntiä ei voi säätää, ota yhteys huoltoon. Älä käytä koneen, ennen kuin se on säädetty oikein tai korjattu.

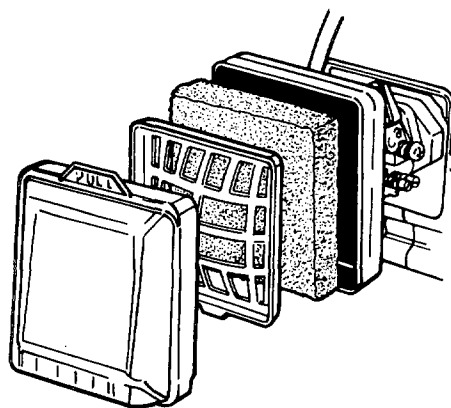
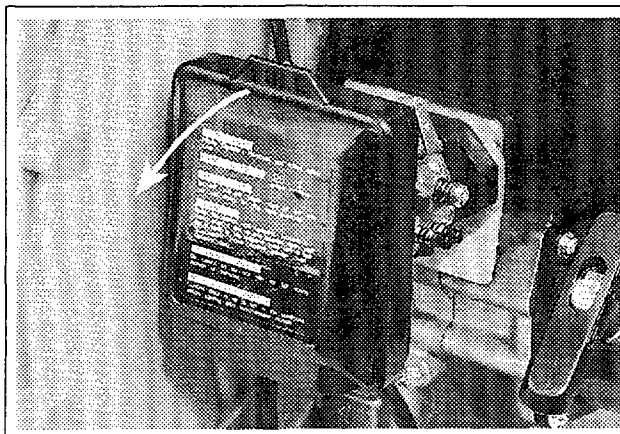

S Luftfilter

Luftfiltret skall regelbundet rengöras från damm och smuts för att undvika:

- Förgasars störningar
- Startproblem
- Sämre effekt
- Onödigt slitage på motorns delar
- Onormalt hög bränsleförbrukning

Rengöring/byte

Rengör filtret efter 100 timmars drift eller oftare om förhållandena är ovanligt dammiga.

Demontera luftfilterkåpan och tag bort filtret. Tvätta i tvålatten.

Se till att filtret är torrt då det åter monteras.

Ett under lång tid använt luftfilter kan aldrig bli fullständigt rent. Därför måste filtret med jämna mellanrum ersättas med ett nytt. Ett skadat luftfilter måste alltid bytas ut.

Dk Luftfilter

Luftfilteret skal rengøres regelmæssigt fra støv og snavs for at undgå:

- Karburatorforstyrrelser
- Startproblemer
- Dårlig effekt
- Unødvendig slitage på motorens dele
- Unormalt højt brændstofforbrug

Rengøring af luftfilter

Rengør filteret efter 100 timers drift eller oftere, hvis forholdene er usædvanligt støvede.

Demonter luftfilterdækslet og fjern filteret. Vask det i varmt sæbevand. Sørg for at filteret er helt tørt når det genmonteres.

Et længe brugt luftfilter kan aldrig blive helt rent. Derfor skal filteret regelmæssigt udskiftes med et nyt. Et beskadiget luftfilter skal altid udskiftes.

N Luftfilter

Luftfilteret må rengjøres regelmessig for støv og smuss for å unngå:

- Forgasserforstyrrelser
- Startproblemer
- Dårligere effekt
- Unødvendig slitasje på motorens deler
- Unormalt høyt brennstofforbruk.

Rengjøring/skifte

Rengjør luftfilteret etter 100 timers drift, oftere hvis maskinen brukes under forhold med usedvanlig mye støv.

Demonter luftfilterdekselet og ta ut filteret. Vask det rent i varmt såpevann. Se etter at filteret er tørt før det monteres igjen.

Et filter som har vært mye brukt kan aldri bli fullstendig rent. Derfor må det skiftes med jevne mellom-rom.

Et skadet luftfilter må alltid skiftes.

Sf Ilmansuodatin

Puhdistamalla ilmansuodatin säännöllisesti pölystä ja liasta vältetään seuraavat ongelmat:

- Kaasutinhäiriöt
- Käynnistysongelmat
- Tehon heikkeneminen
- Moottorin osien turha kuluminen
- Epätavallisen korkea polttoaineenkulutus

Puhdistus

Puhdista ilmansuodatin aina 100 tunnin käytön jälkeen, poikkeuksellisten pölyisissä käyttöolosuhteissa useammin. Irrota ilmansuodattimen kotelo ja poista suodatin. Pese se puhtaaksi lämpi-mällä saippuavedellä Varmista, että suodatin on kuiva, ennen kuin asennat sen takaisin.

Pitkään käytössä ollut ilmansuodatinta ei saa koskaan täysinpuhtaaksi. Siksi ilmansuodatin on vaihdettava säännöllisin väliajoin. Vaurioitunut ilmansuodatin on aina vaihdettava.

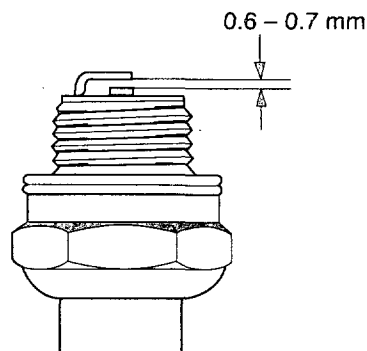
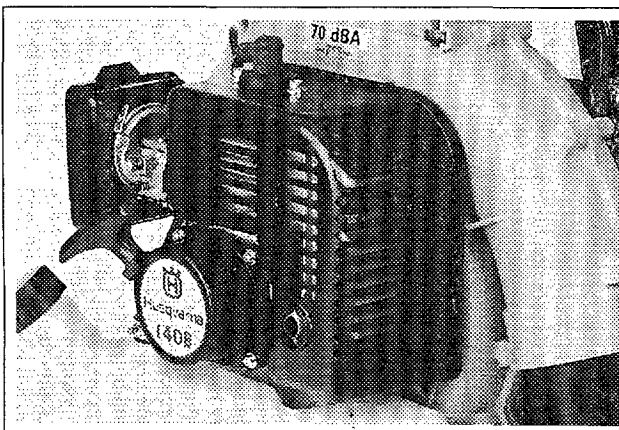

S Ljuddämpare

Ljuddämparen är utformad för att dämpa ljudnivån och för att leda avgaserna bort från användaren. Avgaserna är heta och kan innehålla gnistor vilka kan orsaka brand om avgaserna riktas mot ett torrt och brännbart material.

OBSERVERA!

Använd aldrig maskinen om ljuddämparen är i dåligt skick.

Tändstift

Tändstiftets kondition påverkas av:

- En felaktigt inställd förgasare.
- En felaktig oljeblandning i bränslet (för mycket olja).
- Ett smutsigt luftfilter.

Dessa faktorer orsakar beläggningar på tändstiftets elektroder och kan förorsaka driftstörningar och startsvårigheter.

Dk Lyddæmper

Lyddæmperen er udformet med henblik på at dæmpe lydniveauet og for at lede udstødningsgasserne væk fra brugeren.

Udstødningsgasserne er varme og kan indeholde gnister, som kan forårsage brand, hvis udstødnings-gasserne rettes mod et tørt og brændbart materiale.

NB!

Brug aldrig maskinen med en lyddæmper, der er i dårlig stand.

Tændrør

Tændrørets tilstand påvirkes af:

- En forkert indstillet karburator.
- En forkert olieblending i brændstoffet (for meget olie).
- Et snavset luftfilter.

Disse faktorer forårsager belægninger på tændrørets elektroder og kan forårsage driftsforstyrrelser og startproblemer.

N Lyddemper

Lyddemperen er utformet for å dempe lydnivået og for å lede avgassene bort fra brukeren. Avgassene er varme og kan inneholde gnister som kan forårsake brann hvis gassene rettes mot et tørt og brennbart materiale.

OBS!

Bruk aldri maskinen med en lyddemper som er i dårlig stand.

Tennplugg

Tennpluggens tilstand påvirkes av:

- Feil innstilt forgasser.
- Feil oljeblandning i brennstoffet (for mye olje).
- Tilsmusset luftfilter.

Disse faktorene gir belegg på tennpluggens elektroder og kan forårsake driftsforstyrrelser og startvansker.

Sf Äänenvaimennin

Äänenvaimennin vaimentaa äänitasoa ja ohjaa pakokaasut käyttäjästä pois päin. Pakokaasut ovat kuumia ja voivat sisältää kipinöitä, jotka voivat aiheuttaa tulipalon, jos pakokaasut suunnataan kohti kuivaa ja palavaa materiaalia.

HUOM!

Älä koskaan käytä konetta, jonka äänenvaimennin on huonossa kunnossa.

Sytytystulppa

Sytytystulpan kuntoa heikentävät:

- Väärin säädetty kaasutin.
- Väärä öljyn ja polttoaineen seos (liikaa öljyä).
- Likainen ilmanusodatin.

Nämä tekijät aiheuttavat sytytystulpan kärkien karstoittumisen, mistä voi seurata käyntihäiriöitä ja käynnistysongelmia.

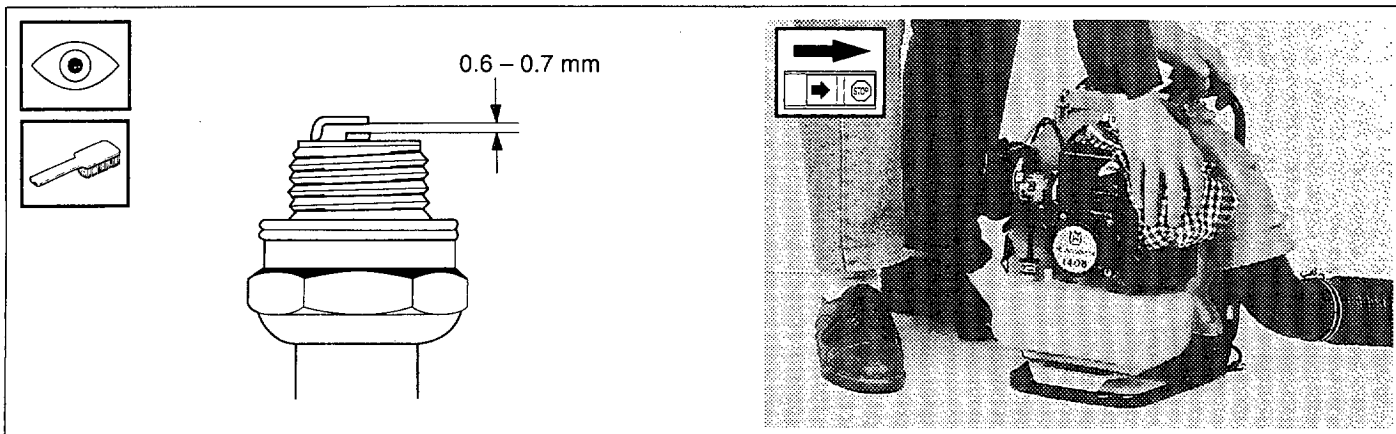

S Om motorns effekt är låg, om den är svår att starta eller om tomgången är orolig, kontrollera alltid först tändstiftet innan ytterligare åtgärder vidtages.

Om tändstiftet är igensatt, rengör det och kontrollera samtidigt att elektrodgapet är 0.6 – 0.7 mm. Tändstiftet bör bytas när sideelektroden är nersliten till hälften eller om det är skadat.

OBSERVERA!

Använd alltid rekommenderad tändstiftstyp! Felaktigt tändstift kan förstöra kolv/cylinder.

Dk Hvis motorens effekt er for lav, hvis den er svær at starte eller hvis tomgangen er urolig: Kontrollér altid først tændrøret, inden der gøres noget andet.

Hvis tændrøret er tilstoppet, renses det og samtidigt kontrolleres det, at elektrodeafstanden er 0.6 – 0.7 mm. Tændrøret bør udskiftes, når sideelektroden er slidt til halvdelen eller hvis det er beskadiget.

NB!

Brug altid anbefalet tændrørstype! Forkert tændrør kan ødelægge stempel/cylinder.

N Hvis maskinens effekt er lav, maskinen er vanskelig å starte eller tomgangen er urolig: kontrollér alltid tennpluggen først før andre tiltak iverksettes.

Hvis tennpluggen har mye belegg, rengjøres den. Kontrollér samtidig at elektrodeavstanden er 0.6 – 0.7 mm. Tennpluggen bør skiftes når sideelektroden er nedslitt til halvparten, eller hvis den er skadet.

OBS!

Brug alltid anbefalt type tennplugg! Feil tennplugg kan ødelegge stempel/sylinder.

Sf Jos koneen teho on heikko, jos koneetta on vaikea käynnistää tai jos joutokäynti on levotonta, tarkasta aina sytytystulppa ennen muita toimenpiteitä.

Jos sytytystulppa on karstoittunut, puhdista se ja tarkasta samalla, että kärkiväli on 0.6 – 0.7 mm. Sytytystulppa pitää vaihtaa kun sivuelektrodi on kulunut puoleen alkuperäisestä, tai jos se vaurioitunut.

HUOM!

Käytä aina suositeltua sytytystulppaa! Väärä sytytystulppa voi tuhota männän/sylinterin.

Allmänt underhåll

- Rengör maskinen utvändigt.
- Kontrollera att skruvar och muttrar är åtdragna.
- Använd endast original Husqvarna reservdelar.

Generel vedligeholdelse

- Maskinen rengøres udvendig.
- Kontrollér at skruer og møtrikker er strammet.
- Brug udelukkende originale Husqvarna reservedele.

Generelt vedlikehold

- Rengjør maskinen utvendig.
- Kontrollér at skruer og mutre er trukket til.
- Bruk bare originale Husqvarna-reservedeler.

Yleinen kunnossapito

- Puhdista kone ulkopuolelta.
- Tarkasta, että ruuvit ja mutterit ovat kireällä.
- Käytä ainoastaan alkuperäisiä Husqvarna-varaosia.



S Förvaring

Om maskinen skall förvaras oanvänd under längre tid:

- Töm bränsletanken.
- Starta motorn och kör den tills bränslet i förgasaren tar slut.
- Demontera tändstiftet och håll en matsked motorolja genom tändstiftshålet. Dra runt motorn med startapparaten så oljan fördelas i cylinderloppet. Montera därefter tändstiftet.

- Rengör maskinen utvändigt och olja in metalldelarna för att skydda dem mot rost.
- Förvara maskinen i ett dammfritt och torrt utrymme.

DK Opbevaring

Skal maskinen stå ubrugt hen i længere tid:

- Brændstoftanken tømmes.
- Motoren startes og køres, indtil brændstoffet i karburatoren er opbrugt.
- Tændrøret afmonteres og der hældes en spiseske motorolie igennem tændrørshullet. Motoren trækkes rundt med starteren, så olien fordeles i cylinderen. Derefter monteres tændrøret igen.

- Maskinen rengøres udvendig og alle metaldele indsmøres i olie for at beskytte dem mod rust.
- Maskinen opbevares et støvfrit og tørt sted.

N Oppbevaring

Hvis maskinen skal oppbevares i lengre tid uten å være i bruk:

- Tøm brennstofftanken.
- Start motoren og kjør den til brennstoffet i forgasseren tar slutt.
- Skru ut tennpluggen og hell en spiseskje motorolje gjennom tennplugghullet. Dra rundt motoren med startmotoren slik at oljen fordeles i sylindrerløpet. Skru i tennpluggen igjen.

- Rengjør maskinen utvendig og sett metalldelene inn med olje for å beskytte dem mot rust.
- Oppbevar maskinen på et støvfritt og tørt sted.

SI Säilytys

Jos kone on tarkoitus siirtää säilytykseen pitemmäksi ajaksi:

- Tyhjennä polttoainesäiliö
- Käynnistä moottori ja käytä sitä, kunnes polttoaine loppuu kaasuttimesta.
- Irrota sytytystulppa ja kaada ruokalusikallinen moottoriöljyä sytytystulpan reikään. Pyöritä moottoria käynnistimellä niin, että öljy leviää sylinteriin.

Asenna sen jälkeen sytytystulppa.

- Puhdista kone ulkopuolelta ja öljyä metalliosat suojataksesi ne ruostumiselta.
- Säilytä kone pölyttömässä ja kuivassa paikassa.

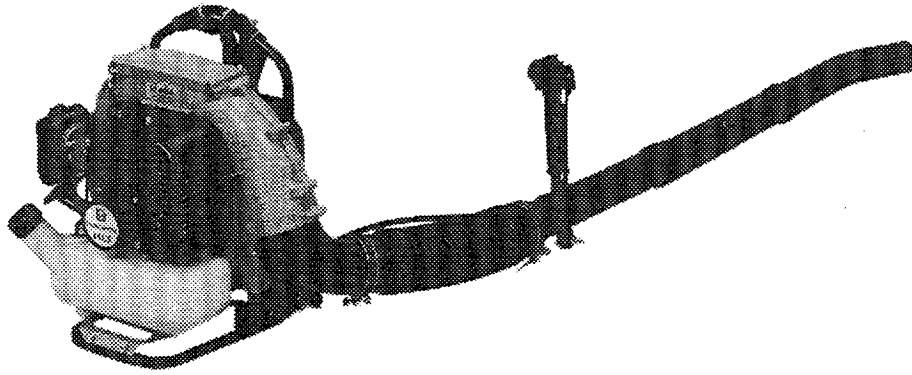

S Tekniska data

| | | | |
|-------------------|---------------------------|-----------------------|---------------------|
| Motor | Encylindrig tvåtaktsmotor | Dimensioner L X B X H | 330 x 410 x 460 mm |
| Slagvolym | 40 cm ³ | Vikt, torr | 8,8 kg |
| Tändsystem | Elektroniskt | Ljudtrycksnivå | 73 dBA |
| Tändstift | NGK BM7A | Vibrationsnivå | 22 m/s ² |
| Elektroavstånd | 0.6 – 0.7 mm | | |
| Förgasare | Walbro, membran | | |
| Bränsletankvolym | 1,6 liter | | |
| Max luftvolym | 16,6 m ³ /min | | |
| Max lufthastighet | 112 m/s | | |

DK Tekniske data

| | | | |
|-------------------------|---------------------------|-----------------------|---------------------|
| Motor | Encylindret totaktsmotor | Dimensioner L x B x H | 330 x 410 x 460 mm |
| Slagvolumen | 40 cm ³ | Vægt, tør | 8,8 kg |
| Tændsystem | Elektronisk | Lydtrykkniveau | 73 dBA |
| Tændrør | NGK BM7A | Vibrationsniveau | 22 m/s ² |
| Elektrodeafstand | 0.6 – 0.7 mm | | |
| Karburator | Walbro, membran | | |
| Brændstofftank, indhold | 1,6 liter | | |
| Maks. luftvolumen | 16,6 m ³ /min. | | |
| Maks. lufthastighed | 112 m/s | | |

N Tekniske data

| | | | |
|-----------------------|--------------------------|----------------|---------------------|
| Motor | Ensyndret totaktsmotor | Mål L X B X H | 330 x 410 x 460 mm |
| Slagvolum | 40 cm ³ | Vekt, tørr | 8,8 kg |
| Tenningsystem | Elektronisk | Lydtrykknivå | 73 dBA |
| Tennplugg | NGK BM7A | Vibrasjonsnivå | 22 m/s ² |
| Elektrodeavstand | 0.6 – 0.7 mm | | |
| Forgasser | Walbro, membran | | |
| Volum, brennstofftank | 1,6 liter | | |
| Maks. luftvolum | 16,6 m ³ /min | | |
| Maks. lufthastighet | 112 m/s | | |

Sf Tekniset tiedot

| | | | |
|----------------------------|-------------------------------------|-----------------|---------------------|
| Moottori | Yksisylinterinen kaksitahtimoottori | Mitat P x L x K | 330 x 410 x 460 mm |
| Iskutilavuus | 40 cm ³ | Paino, kuiva | 8,8 kg |
| Sytytysjärjestelmä | Elektroninen | Äänenpainetaso | 73 dBA |
| Sytytystulppa | NGK BM7A | Tärinätaso | 22 m/s ² |
| Kärkiväli | 0.6 – 0.7 mm | | |
| Kaasutin | Walbro, kalvo | | |
| Polttoainesäiliön tilavuus | 1,6 litraa | | |
| Maks. ilmamäärä | 16,6 m ³ /min | | |
| Maks. ilmavirta | 112 m/s | | |

WARNING

The engine exhaust from this product contains chemicals known to the State of California to cause cancer, birth defects or other reproductive harm.

(Eng)



WARNING!

Risk of personal injury or damage to machine with incorrect use.



Read the instructions carefully and make sure you understand them before using the machine.



Always wear:

- Hearing protection
- Safety glasses or visor

(D)



ACHTUNG!

Gefahr von Personen- oder Maschinenschäden bei fehlerhafter Verwendung.

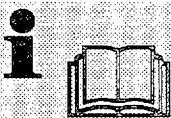

Lesen Sie die Bedienungsanweisung sorgfältig durch und machen Sie sich mit dem Inhalt vertraut, bevor Sie die Maschine benutzen.



Benutzen Sie immer:

- Gehörschutz
- Schutzbrille oder Gesichtsschutz

(F)



AVERTISSEMENT

Risque d'endommagements corporels et mécaniques en cas d'utilisation incorrecte.



Lire attentivement et bien assimiler le manuel d'utilisation avant de se servir de la machine.



Toujours utiliser:

- Un protecteur d'oreilles
- Lunettes protectrices ou visière

(NL)



WAARSCHUWING!

Risico voor persoonlijk letsel of schade aan machines bij verkeerd gebruik.



Neem de gebruiksaanwijzing grondig door en begint niet te werken voor u alles duidelijk heeft begrepen.



- gehoorbeschermers
- veiligheidsbril of vizier

Eng

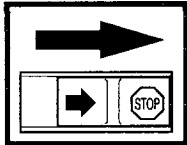

Switch off the engine by moving the stop switch to the STOP position before carrying out any checks or maintenance.

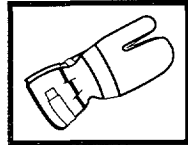

Always wear safety gloves.

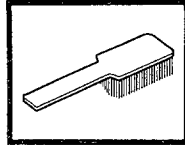

Regular cleaning is required.

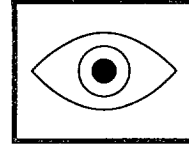

Visual check.



Safety glasses or a visor must be worn.

D

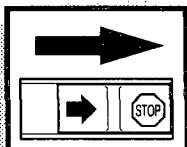

Eine Kontrolle und/oder Wartung ist bei abgestelltem Motor vorzunehmen, wenn der Stoppschalter in Stellung STOP steht.

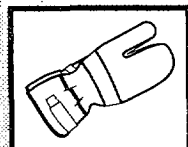

Immer Schutzhandschuhe tragen.

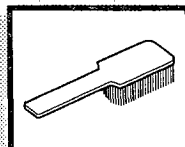

Regelmäßige Reinigung ist notwendig.

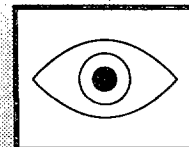

Visuelle Kontrolle.



Schutzbrille oder Gesichtsschutz müssen benutzt werden.

F

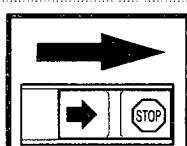

Couper le moteur avant tout contrôle ou réparation: bouton d'arrêt en position STOP.

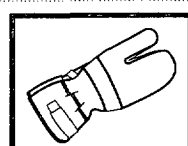

Toujours porter des gants protecteurs.

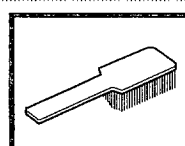

Un nettoyage régulier est indispensable.

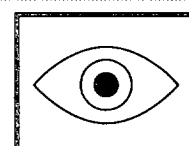

Examen oculaire.



Port de lunettes protectrices ou visière.

NL

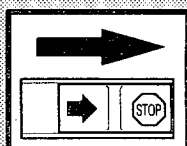

Controle en/of onderhoud moet altijd uitgevoerd worden met uitgeschakelde motor en met de stopschakelaar in de STOP-stand.

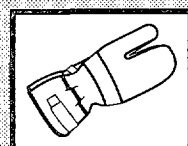

Draag altijd handschoenen.

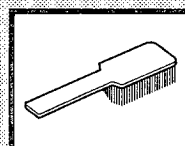

Moet regelmatig schoongemaakt worden.

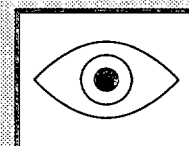

Controleer met het blote oog.



Gebruik van veiligheidsbril of vizier verplicht.

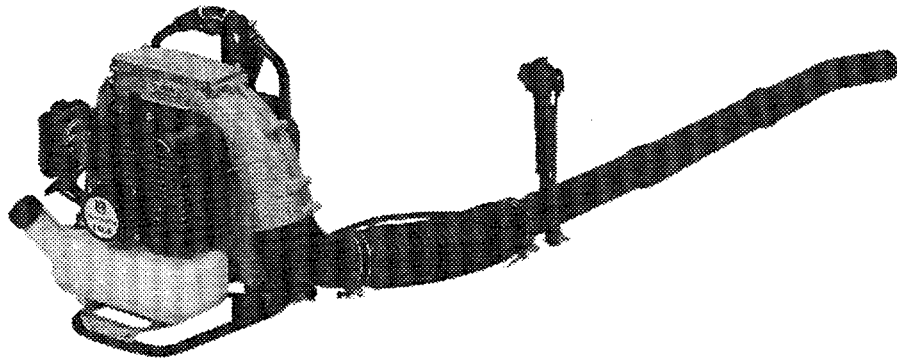

Eng Contents

| | | | |
|-----------------------------------|----|---------------------------|----|
| Symbols | 24 | Usage | 37 |
| Contents | 26 | Maintenance | |
| What is what? | 27 | Carburettor | 38 |
| Safety instructions | 28 | Air filter | 41 |
| Using the machine safety | 29 | Muffler | 42 |
| Applications of the machine | 30 | Spark plug | 42 |
| Assembly | 31 | General maintenance | 43 |
| Fuel | 32 | Storage | 44 |
| Starting and stopping | 35 | Technical data | 45 |

D Inhalt

| | | | |
|--------------------------------------|----|-------------------------------------|----|
| Symbole | 24 | Anwendung | 37 |
| Inhaltsverzeichnis | 26 | Wartung | |
| Was ist was? | 27 | Vergaser | 38 |
| Sicherheitsanweisungen | 28 | Luftfilter | 41 |
| Sichere Anwendung der Maschine | 29 | Schalldämpfer | 42 |
| Einsatzbereiche der Maschine | 30 | Zündkerze | 42 |
| Zusammenbau | 31 | Allgemeine Pflege und Wartung | 43 |
| Kraftstoff | 32 | Verwahrung | 44 |
| Starten und Abstellen | 35 | Technische Daten | 45 |

F Sommaire

| | | | |
|--------------------------------|----|-----------------------------------|----|
| Symboles | 24 | Utilisation | 37 |
| Sommaire | 26 | Entretien | |
| Les différentes pièces | 27 | Carburateur | 38 |
| Instructions de sécurité | 28 | Filtre à air | 41 |
| Utilisation sûre | 29 | Silencieux | 42 |
| Domaines d'utilisation | 30 | Bougie | 42 |
| Montage | 31 | Entretien général | 43 |
| Entraînement | 32 | Rangement | 44 |
| Démarrage et arrêt | 35 | Caractéristiques techniques | 45 |

NL Inhoud

| | | | |
|--|----|---------------------------|----|
| Symbolen | 24 | Gebruik | 37 |
| Inhoudsopgave | 26 | Onderhoud | |
| Wat is wat? | 27 | Verdamper | 38 |
| Veiligheidsinstructies | 28 | Luchtfilter | 41 |
| Gebruik de machine op een veilige manier | 29 | Geluiddemper | 42 |
| Gebruiksgebieden van de machine | 30 | Bougie | 42 |
| Montage | 31 | Algemeen onderhoud | 43 |
| Aandrijfmiddelen | 32 | Opbergen | 44 |
| Starten en stoppen | 35 | Technische gegevens | 45 |

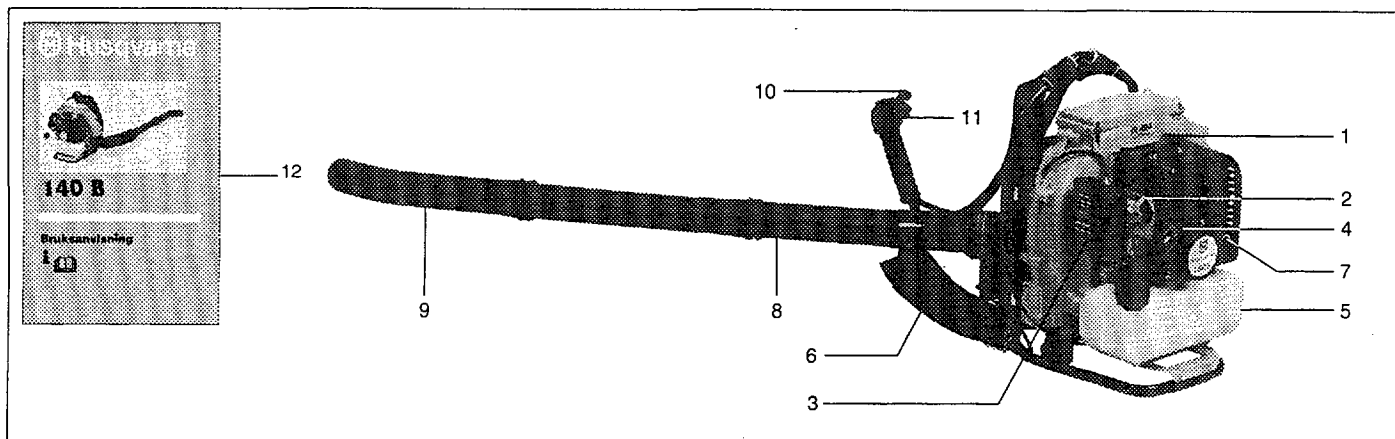

(Eng)



WARNING!

Incorrect use of the machine can result in serious injury to yourself or bystanders. Pay special attention to the fact that there is a serious risk of injuring the eyes, which could lead to blindness.

What is what?

- | | |
|-------------------|------------------|
| 1. Plug | 10. Throttle |
| 2. Choke | 11. Stop switch |
| 3. Air filter | 12. Instructions |
| 4. Starter handle | |
| 5. Fuel tank | |
| 6. Harness | |
| 7. Muffler | |
| 8. Control pipe | |
| 9. Air nozzle | |

(D)



WARNUNG!

Falsche Anwendung des Blasgeräts kann ernste Verletzungen des Bedieners oder von Zuschauern herbeiführen. Achten Sie besonders darauf, daß die Gefahr von Augenverletzungen sehr groß ist und diese sogar zu Blindheit führen können.

Was ist was?

- | | |
|-----------------------|-------------------------|
| 1. Zündkerze | 10. Gashebel |
| 2. Choke | 11. Abstellschalter |
| 3. Luftfilter | 12. Bedienungsanleitung |
| 4. Anwerfgriff | |
| 5. Kraftstoffbehälter | |
| 6. Traggurt | |
| 7. Schalldämpfer | |
| 8. Blasrohr | |
| 9. Düse | |

(F)



AVERTISSEMENT !

Une utilisation incorrecte peut entraîner de graves dégâts corporels, pour vous et les autres. Faites particulièrement attention aux yeux, des lésions risquent même d'entraîner la cécité.

Les différentes pièces

- | | |
|---------------------------|----------------------|
| 1. Bougie | 10. Commande des gaz |
| 2. Starter | 11. Contact de frein |
| 3. Filtre à air | 12. Mode d'emploi |
| 4. Poignée de démarrage | |
| 5. Réservoir de carburant | |
| 6. Harnais | |
| 7. Silencieux | |
| 8. Tube | |
| 9. Embout | |

(NL)



WAARSCHUWING!

Onjuist gebruik van de machine kan ernstig persoonlijk letsel veroorzaken bij u zelf of bij toeschouwers. Wees er in het bijzonder op bedacht dat de kans op beschadiging van de ogen zeer groot is en dat dit zelfs kan leiden tot blindheid.

Wat is wat?

- | | |
|-----------------------|------------------------|
| 1. Bougie | 10. Gasregeling |
| 2. Choke | 11. Stopcontact |
| 3. Luchtfilter | 12. Gebruiksaanwijzing |
| 4. Starthandgreep | |
| 5. Brandstoftank | |
| 6. Draagriem | |
| 7. Geluiddemper | |
| 8. Manoeuvreringsbuis | |
| 9. Luchtmondstuk | |

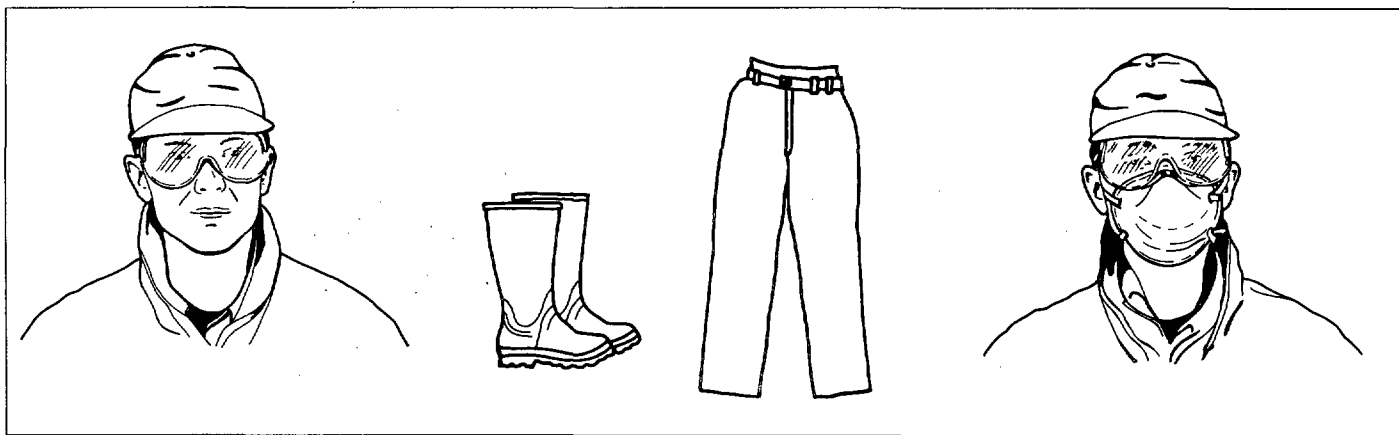

(Eng) Safety instructions

1. Read through the instructions carefully and make sure you understand them before using the machine.
2. Only let other persons use the machine which you know understand and will follow the safety instructions and other instructions included here.
3. Always wear protective goggles to prevent small stones or rubbish injuring your eyes and face.
4. Always use a breathing mask in dusty environments.
5. Wear long trousers, boots or protective shoes. Avoid loosely fitting clothes, short pants and sandals. Do not go barefoot and do not wear jewellery.
6. Do not use the machine if you are tired, ill or irritated, or if you are under the influence of medicines, alcohol or other drugs.
7. Keep children and other bystanders away from the work area. A safe distance is at least 10 metres.
8. Check the work area before starting the machine. Remove objects such as stones, broken glass, steel wire or the like which can be blown away and cause injury.

(D) Sicherheitsanweisungen

1. Lesen Sie die Betriebsanleitung genau durch und machen Sie sich mit deren Inhalt vertraut, bevor Sie die Maschine anwenden.
2. Die Maschine darf nur an Personen ausgeliehen werden, denen die geltenden Sicherheitsanweisungen sowie die übrigen Anweisungen dieser Bedienungsanleitung bekannt sind.
3. Tragen Sie bei der Arbeit immer eine Schutzbrille, um zu verhindern, daß kleine Steine und Schmutz in Augen und Gesicht spritzen.
4. Bei der Arbeit in besonders staubiger Umgebung ist eine Atemschutzmaske zu tragen.
5. Als Arbeitskleidung sind lange Hose, Stiefel oder Sicherheitsschuhe zu tragen. Vermeiden Sie lose Kleidung, kurze Hosen und Sandalen. Gehen Sie nicht barfuß, tragen Sie keinen Schmuck.
6. Die Maschine darf nicht von einer Person bedient werden, die müde, krank oder gereizt ist. Nach dem Einnehmen von Medikamenten, Alkohol oder anderen Drogen darf nicht mit dem Blasergerät gearbeitet werden.
7. Halten Sie Kinder und andere Zuschauer vom Arbeitsbereich fern. Sicherheitsabstand mindestens 10 m.
8. Prüfen Sie den Arbeitsbereich vor dem Starten des Blasergeräts. Gegenstände wie Steine, Glassplitter, Drahtstücke od. dgl., die herumfliegen und Schäden verursachen können, sind vor der Arbeit zu entfernen.

(F) Instructions de sécurité

1. Lisez attentivement le mode d'emploi et assurez-vous que vous avez bien compris les explications avant d'utiliser la machine.
2. Prêtez uniquement votre machine à des personnes de confiance, qui comprennent et suivent les instructions de sécurité ainsi que les autres instructions générales d'utilisation.
3. Portez toujours des lunettes de protection pour empêcher les cailloux et autres éclaboussures de voler dans les yeux et le visage.
4. Utilisez toujours un masque de protection dans des milieux poussiéreux.
5. Portez des pantalons et des bottes ou des chaussures de sécurité. Evitez les vêtements amples, les shorts et les sandales. Ne marchez pas nu-pieds et ne portez pas de bijoux.
6. N'utilisez pas la machine si vous êtes fatigué, malade, nerveux ou si vous avez pris certains médicaments, alcool ou autres drogues.
7. Veillez à ce que les enfants et autres personnes ne viennent pas à proximité de votre zone de travail. Distance de sécurité minimale : 10 mètres.
8. Vérifiez la zone de travail avant de démarrer la machine. Enlevez les objets comme les pierres, les morceaux de verre, les fils d'acier et autres qui risquent d'être projetés dangereusement.

(NL) Veiligheidsinstructies

1. Lees de gebruiksaanwijzing zorgvuldig door en begrijp de inhoud voordat u de machine gebruikt.
2. Leen de machine alleen uit aan personen waarvan u weet dat zij alle veiligheidsinstructies en de overige instructies in deze gebruiksaanwijzing begrijpen en opvolgen.
3. Draag altijd een oogbescherming om te verhinderen dat kleine steentjes en andere rommel de ogen en het gezicht beschadigen.
4. Gebruik altijd een mondbeschermingskap in een bijzonder stoffige omgeving.
5. Draag een lange broek en laarzen of veiligheidsschoenen. Vermijd los zittende kleren, een korte broek en sandalen. Loop niet op blote voeten en draag geen sieraden.
6. Gebruik de machine niet als u moe bent, of ziek of geïrriteerd. Ook niet als u onder de invloed bent van medicijnen, alcohol of andere verdovende middelen.
7. Houd kinderen en andere toeschouwers weg van het werkgebied. Veiligheidsafstand minimaal 10 meter.
8. Controleer het werkgebied voordat de machine wordt gestart. Haal voorwerpen zoals stenen, glassplinters, staaldraad e.d. die kunnen worden weg geblazen en schade kunnen veroorzaken weg.

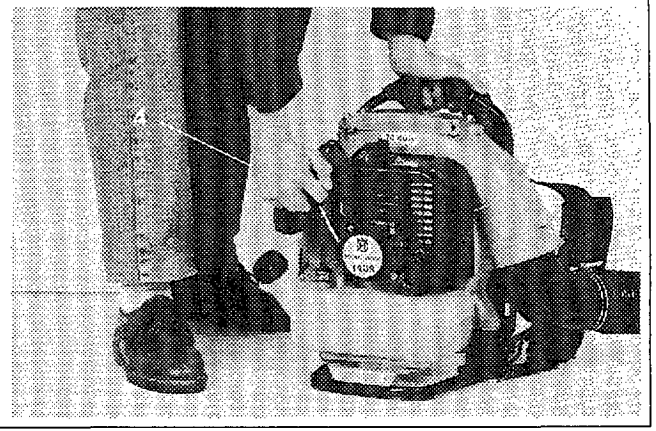
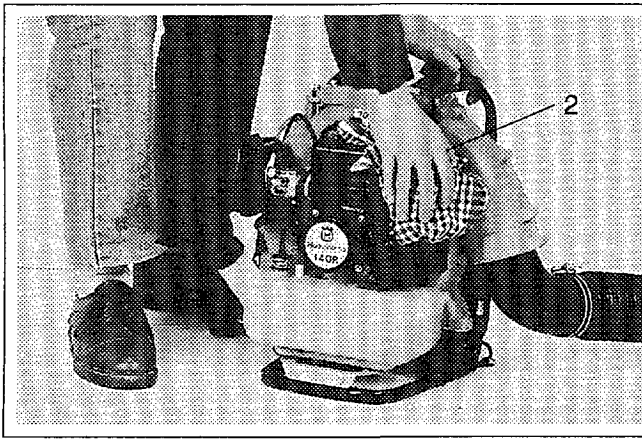

(Eng) Using the machine safely

1. Check the machine before using it to make sure there are no loose, damaged or worn parts. Do not use the machine before it has been repaired.
2. Keep the machine clean and free from oil and petrol.
3. Do not start or run the engine indoors. The exhaust fumes contain carbon monoxide and are poisonous.
4. Start and run the machine only when it is standing.
5. Avoid dangerous environments. Do not use the machine in unventilated rooms where there is a risk that explosive gases or carbon monoxide can collect.
6. Do not use the machine if you are not standing firmly, e.g. on a ladder, a steep slope, or on a roof, etc. Make sure that you are always standing firmly and have complete balance.
7. Never place objects inside the blow pipe. Always direct the blow pipe away from people, animals, windows and objects such as trees and cars, etc. The force of the air jet can blow away stones, rubbish, twigs and the like which can injure people and animals, break windows or cause other damage.

(D) Sichere Anwendung der Maschine

1. Prüfen Sie die Maschine vor der Anwendung auf lose, beschädigte oder verschlissene Teile. Nehmen Sie erforderliche Reparaturen vor der Anwendung der Maschine vor.
2. Halten Sie die Maschine sauber und frei von Öl und Benzin.
3. Der Motor darf niemals in geschlossenen Räumen angelassen oder betrieben werden. Die Abgase enthalten Kohlenstoffdioxid und sind giftig.
4. Die Maschine darf nur stehend gestartet und betrieben werden.
5. Vermeiden Sie gefährliche Umgebungen. Verwenden Sie die Maschine nicht in unbelüfteten Räumen, wo die Gefahr besteht, daß sich explosive Gase oder Kohlenstoffdioxid ansammeln können.
6. Arbeiten Sie nicht mit der Maschine, wenn Sie unsicher stehen, z.B. auf einer Leiter, in einem starkem Gefälle, auf einem Dach usw. Sorgen Sie dafür, daß Sie immer sicher stehen und gutes Gleichgewicht haben.
7. Legen Sie niemals irgendwelche Gegenstände in das Blasrohr. Blasen Sie niemals in Richtung anderer Personen, Tiere, Fensterscheiben und Objekten wie z.B. Bäume, Autos usw. Der Luftstrahl ist so stark, daß Steine, lose Gegenstände, Holzstücke usw. weggeschleudert und Menschen oder Tiere verletzt, Fensterscheiben zerbrechen oder andere Schäden verursachen können.

(F) Utilisation sûre

1. Avant toute utilisation, vérifiez la machine au point de vue pièces desserrées, endommagées ou usées. N'utilisez pas la machine si elle a besoin d'être réparée.
2. Nettoyez la machine pour qu'elle reste parfaitement propre, sans traces d'huile ni d'essence.
3. Ne démarrez jamais ou ne laissez jamais tourner le moteur dans un local fermé. Les gaz d'échappement contiennent du gaz carbonique qui est toxique.
4. Démarrez et utilisez seulement la machine lorsqu'elle est debout.
5. Evitez les milieux dangereux. N'utilisez pas la machine dans des locaux non ventilés où des gaz explosifs ou du gaz carbonique risquent de se rassembler.
6. N'utilisez pas la machine si vous n'êtes pas dans une position parfaitement stable, par exemple sur une échelle, sur un plan fortement incliné, sur un toit, etc. Veillez à ce que vous soyez toujours bien stable et en bon équilibre.
7. Ne placez jamais des objets à l'intérieur du tube soufflant. Ne dirigez jamais le tube soufflant vers des personnes, des animaux, des vitres ou d'autres objets comme les voitures, les arbres, etc. La force du jet d'air peut projeter des pierres, des bâtons et d'autres salissures qui risquent de casser des vitres ou de devenir des projectiles dangereux pour les gens et les animaux.

(NL) Gebruik de machine op een veilige manier

1. Controleer de machine voor het gebruik op losse, beschadigde of versleten onderdelen. Gebruik de machine niet voordat deze is gerepareerd.
2. Houd de machine schoon en vrij van olie en benzine.
3. Start of gebruik de motor nooit binnenshuis. De uitlaatgassen bevatten kooloxyde en zijn giftig.
4. Start en gebruik de machine alleen als deze staat.
5. Mijd gevaarlijke omgevingen. Gebruik de machine niet in ongeventileerde ruimten, waar de kans bestaat dat explosieve gassen of kooloxyde zich kunnen ophopen.
6. Gebruik de machine niet als u niet stevig staat, zoals bijv. op een trap, een steile helling, op een dak etc. Let erop, dat u altijd stevig staat en volledig in balans bent.
7. Plaats nooit voorwerpen in de uitblaasbuis. Richt de blazer altijd weg van mensen, dieren, glazen ruiten en voorwerpen zoals bijv. bomen, auto's etc. de kracht in de luchtstraal kan stenen, rommel, pinnen en dergelijke wegblazen, die mensen en dieren kunnen verwonden, glazen ruiten kunnen breken of andere schade kunnen veroorzaken.

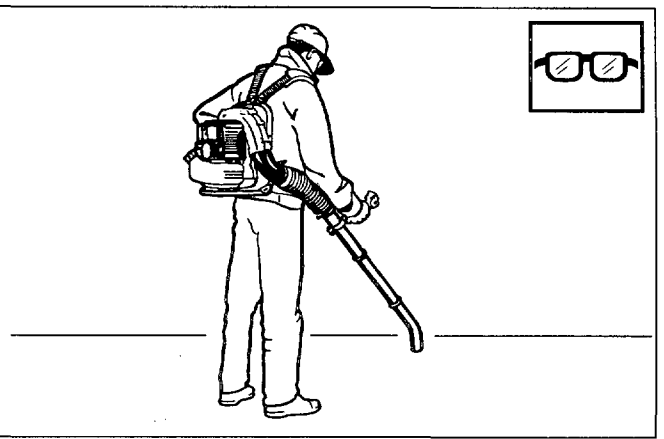
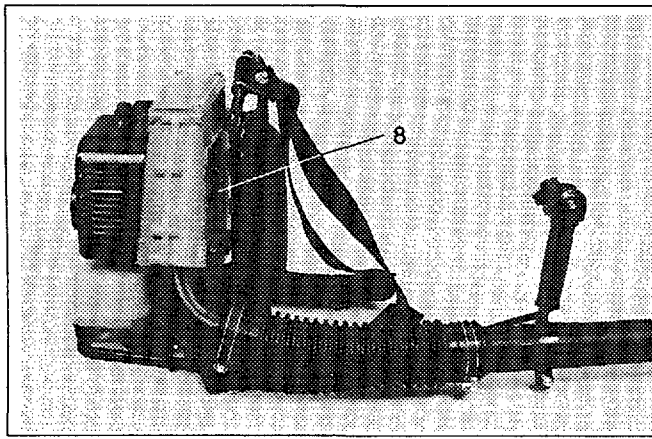

- (Eng)**
8. Never place any object in front of the fan's air inlet. This obstructs the air flow and can damage the machine.
 9. Never use the machine to spread or mash chemicals, manure or toxic substances which can cause serious personal injury.
 10. Only use the machine for the purpose stated in these instructions.

- (D)**
8. Legen Sie niemals irgendwelche Gegenstände in den Lufteinlaß des Gebläses. Diese behindern den Luftstrom und können die Maschine beschädigen.
 9. Verwenden Sie die Maschine niemals für das Spritzen oder Zerteilen von Chemikalien, Düngemitteln oder giftigen Stoffen, die ernste Personenschäden verursachen können.
 10. Verwenden Sie die Maschine nur für die in dieser Betriebsanleitung angegebenen Einsatzzwecke.

- (F)**
8. Ne placez jamais d'objet quelconque devant la prise d'air du ventilateur. Le débit d'air en serait gêné et la machine risquerait d'être endommagée.
 9. N'utilisez jamais la machine pour étaler ou répartir des produits chimiques, des engrais ou d'autres produits dangereux.
 10. Utilisez uniquement la machine pour les domaines d'utilisation indiqués dans ce mode d'emploi.

- (NL)**
8. Plaats nooit enig voorwerp voor de luchtinlaat van de ventilator. dat belemmert de luchtstroom en kan schade aan de machine veroorzaken.
 9. Gebruik de machine nooit om chemicaliën, bemestingsmiddelen of andere giftige stoffen te verspreiden of fijn te verdelen, die ernstig persoonlijk letsel kunnen veroorzaken.
 10. Gebruik de machine alleen voor de doeleinden die worden aangegeven in deze gebruiksaanwijzing.

Applications of the machine

1. To remove rubbish or grass cuttings from roads, footpaths, parks, parking lots, outhouses and sports grounds, etc.
2. To collect grass cuttings, straw and leaves, etc. in piles.
3. To quickly dry outdoor areas, such as paved passageways and terraces.
4. To remove rubbish from corners, round connections, and between paving stones, etc.
5. To blow off light snow from roads and pathways, etc.

Anwendungsbereiche der Maschine

1. Beseitigung von Schmutz oder Mähabfällen von Fahrbahnen und Wegen, in Parkanlagen, auf Parkplätzen, Einfahrten und Sportplätzen.
2. Sammeln von Mähabfall, Laub usw. in Haufen.
3. Schnelltrocknen von nassen Flächen im Freien, z.B. Wege mit festem Belag oder Veranden.
4. Beseitigen von Schmutz z.B. in Ecken und Fugen, zwischen Steinplatten auf Wegen usw.
5. Wegblasen von leichtem Schnee von Fahrbahnen, Wegen usw.

Domaines d'utilisation de la machine

1. Pour enlever les salissures ou l'herbe de tonte des routes, des chemins, des parcs, des parkings, des salles en plein air et des espaces de sport.
2. Pour rassembler en tas l'herbe de tonte, la paille, les feuilles, etc.
3. Pour sécher rapidement les surfaces extérieures humides, par exemple les passages goudronnés et les espaces de plein air.
4. Pour enlever les salissures rassemblées dans les coins, aux raccords, entre les plaques des passages, etc.
5. Pour enlever la neige fraîche des routes, des passages, etc.

Gebruiksgebieden van de machine

1. Het verwijderen van rommel of gemaaid gras van wegen, trottoirs, parken, parkeerplaatsen, bijgebouwen en sportvelden etc.
2. Het verzamelen van gemaaid gras, stro, bladeren etc. op hopen.
3. Het snel drogen van oppervlakken buitenshuis zoals verharde looppaden en binnenplaatsen.
4. Het verwijderen van rommel uit bijv. hoeken, rond aansluitingen en tussen looppaden etc.
5. Het wegblazen van stuifsnieuw van wegen, trottoirs etc.

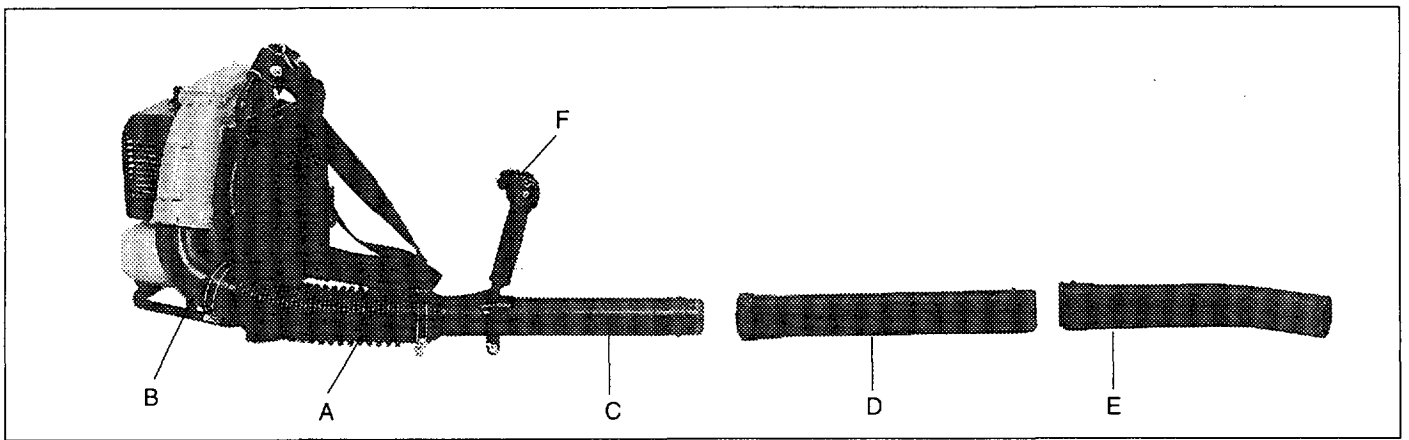

Eng Assembly

1. Connect the flexible hose (A) to the fan's outlet pipe (B) by means of a hose clip.
2. Connect the control pipe (C) to the flexible hose by means of a hose clip.
3. Fit the control handle (F) on the control pipe (C). Do not tighten the wing-nut too tightly since this can deform the pipe.
4. Connect the intermediate pipe (D) and the air nozzle (E). Push together the pipes and turn them so that they lock in relation to each other.

NOTE!

The control pipe can be turned round its axis so that the air jet can be directed.

D Zusammenbau

1. Den Faltenschlauch (A) mit der Schlauchschelle an den Ausblasestutzen (B) des Gebläses anschließen.
2. Das Blasrohr (C) mit einer Schlauchklemme an den Faltenschlauch anschließen.
3. Bedienungsgriff (F) auf dem Blasrohr (C) einbauen. Die Flügelmutter nicht zu fest anziehen, da sonst das Rohr verformt werden könnte.
4. Das Zwischenrohr (D) bzw. die Düse (E) anschließen. Die Rohre zusammenschieben und so drehen, daß sie miteinander verriegelt werden.

HINWEIS!

Das Blasrohr ist drehbar, womit der Luftstrahl gerichtet werden kann.

F Montage

1. Branchez le flexible (A) au tube de sortie du ventilateur (B), utilisez un collier de serrage.
2. Branchez le tube de manoeuvre (C) au flexible, utilisez un collier de serrage.
3. Montez la poignée de commande (F) sur le tube de manoeuvre (C). Ne serrez pas l'écrou à ailettes trop fort sinon le tube risque de se déformer.
4. Branchez le tube intermédiaire (D) et l'embout (E). Assemblez les tubes et tournez-les pour les verrouiller l'un par rapport à l'autre.

ATTENTION !

Le tube de manoeuvre peut être tourné autour de son axe pour diriger le jet d'air.

NL Montage

1. Sluit de flexibele slang (A) aan op de uitlaatleiding (B) van de ventilator met behulp van een slangklem.
2. Sluit de manoeuvreeringsbuis (C) aan op de flexibele slang met behulp van een slangklem.
3. Monteer de regelhandgreep (F) op de bedieningsleiding (C). Draai de vleugelmoer niet al te stevig vast aangezien dan de leiding kan worden gedeformeerd.
4. Sluit de tussenbuis (D) resp. het luchtmondstuk (E) aan. Schuif de buizen in elkaar en draai deze zodat ze worden vergrendeld ten opzichte van elkaar.

LET OP!

De manoeuvreerbuis kan rond zijn as worden gedraaid om de luchtstraal te kunnen richten.

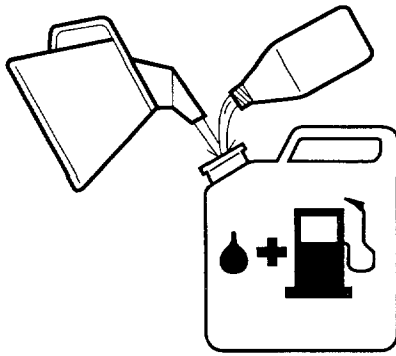

(Eng) Fuel mix



WARNING!

The machine is equipped with a two-stroke engine and must always be run on a mixture of petrol and two-stroke oil. It is important to accurately measure the amount of oil to be mixed to ensure that the correct mixture is obtained. When mixing small amounts of fuel, even small inaccuracies can drastically affect the ratio of the mixture. Always provide for good ventilation when handling fuel.

Petrol

- Use good quality unleaded or leaded petrol.
- The lowest octane recommended is 90. If you run the engine on a lower octane grade than 90, so-called knocking can occur. This gives rise to a high engine temperature, which can result in serious engine damage.
- For work with continuously high revs a higher octane rating is recommended.

(D) Treibstoff



WARNUNG!

Die Maschine ist mit einem Zweitaktmotor ausgestattet und daher ausschließlich mit einer Mischung aus Benzin und Zweitaktöl zu betreiben. Um ein richtiges Mischungsverhältnis zu erhalten, muß die beizumischende Ölmenge genau gemessen werden. Werden kleine Kraftstoffmengen beigemischt, wirken sich auch schon geringe Abweichungen von der Ölmenge deutlich auf das Mischungsverhältnis aus. Bei der Handhabung von Kraftstoff für gute Entlüftung sorgen.

Benzin

- Bleifreies oder verbleites Qualitätsbenzin verwenden.
- Als niedrigste Oktanzahl wird 90 empfohlen. Wird der Motor mit Benzin einer niedrigeren Oktanzahl betrieben, läuft er nicht einwandfrei, und die Motortemperatur erhöht sich, was zu schweren Motorschäden führen kann.
- Bei ständiger Arbeit mit hoher Drehzahl wird eine höhere Oktanzahl empfohlen.

(F) Carburant



ATTENTION!

La machine est équipée d'un moteur à deux temps et doit toujours être alimentée en mélange essence / huile. Afin d'assurer un rapport de mélange correct, il est important de mesurer avec précision la quantité d'huile à mélanger. Pour le mélange de petites quantités de carburant, même les moindres erreurs de la quantité d'huile affectent sérieusement le rapport de mélange. Veiller à une bonne aération pendant toute manipulation de carburant.

Essence

- Utiliser une essence de qualité, avec ou sans plomb.
 - Taux d'octane minimum recommandé 90.
- Si l'on fait marcher le moteur à une essence de taux d'octane inférieure à 90, un cognement peut se produire, entraînant une augmentation de la température du moteur et ainsi le risque d'avaries graves du moteur.
- Pour un travail continu à haut régime, un indice d'octane plus élevé est recommandé.

(NL) Aandrijfmiddelen



WAARSCHUWING!

De machine is voorzien van een tweetakt-motor en moet altijd lopen op een mengsel van benzine en tweetaktolie. Om de juiste mengverhouding zeker te stellen, is het belangrijk om nauwkeurig de juiste hoeveelheid olie af te meten die moet worden vermengd. Bij de vermenging van kleine brandstofhoeveelheden zijn ook kleine onjuistheden sterk van invloed op de mengverhouding. Zorg voor een goede luchtventilatie bij het omgaan met de brandstof.

Benzine

- Gebruik loodvrije of gelode kwaliteitsbenzine.
 - Het laagste aanbevolen octaangehalte is 90.
- Als de motor loopt op benzine met een lager octaangehalte dan 90 kan het zgn. pingelen optreden. Dat leidt tot een verhoogde motortemperatuur, die zware schade aan de motor kan veroorzaken.
- Bij het werken met een voortdurend hoog toerental wordt een hoger octaangehalte aanbevolen.



Petrol, Benzin,
essence, benzine



Oil, Öl,
huile, olie

| Lit. | Lit. | | |
|------|------------|------------|------------|
| | 2 % (1:50) | 3 % (1:33) | 4 % (1:25) |
| 5 | 0,10 | 0,15 | 0,20 |
| 10 | 0,20 | 0,30 | 0,40 |
| 15 | 0,30 | 0,45 | 0,60 |
| 20 | 0,40 | 0,60 | 0,80 |



(Eng) Twostroke oil

- For the best results use Husqvarna twostroke oil. Mixing ratio 1:50 (2%).
- If Husqvarna twostroke oil is not available, you may use another twostroke oil of good quality that is intended for air cooled engines. Contact your dealer when selecting an oil. Mixing ratio 1:33 (3%) - 1:25 (4%).
- Never use twostroke oil intended for water cooled outboard engines, so-called outboard oil.
- Never use oil intended for fourstroke engines.

Mixing

- Always mix the petrol and oil in a clean container intended for fuel.
- Always start by filling half the amount of petrol to be used. Then add the entire amount of oil. Mix (shake) the fuel mixture. Add the remaining amount of petrol.
- Mix (shake) the fuel mixture thoroughly before filling the fuel tank.
- Do not mix more than approx. 2 month's supply of fuel.
- If the machine is not used for some time the fuel tank should be emptied and cleaned.

(D) Zweitaktöl

- Die optimale Leistung erbringt die Maschine bei der Verwendung von HUSQVARNA-Zweitakt-öl. Mischungsverhältnis 1:50 (2%).
- Wenn kein HUSQVARNA-Zweitakt-öl zur Verfügung steht, kann ein anderes hoch-wertiges, für luftgekühlte Motoren vorgesehenes Zweitaktöl verwendet werden. Kontaktieren Sie Ihren Vertragshändler, der Ihnen bei der Wahl der richtigen Ölsorte behilflich ist. Mischungsverhältnis 1:33 (3%) - 1:25 (4%).
- Niemals Zweitaktöl für wassergekühlte Außenbordmotoren, sog. Outboardoil, verwenden.
- Niemals Öl verwenden, das für Viertaktmotoren vorgesehen ist.

Gemisch

- Benzin und Öl stets in einem sauberen, für Benzin vorgesehenen Behälter mischen.
- Zuerst immer die halbe Benzinmenge und dann die gesamte Ölmenge einfüllen. Das Kraftstoffgemisch verrühren (schütteln) und dann den Rest des Benzins dazugeben.
- Vor dem Einfüllen in den Kraftstofftank das Gemisch noch einmal sorgfältig verrühren (schütteln).
- Nie mehr Kraftstoff mischen als in ca. 2 Monaten verbraucht wird.
- Wenn die Maschine über einen längeren Zeitraum nicht benutzt werden soll, den Kraftstofftank leeren und reinigen.

(F) Huile deux temps

- Pour les meilleurs résultats, utiliser l'huile deux-temps Husqvarna. Mélanger à 1:50 (2%)
- Si l'huile HUSQVARNA n'est pas disponible, utiliser une autre huile deux-temps de haute qualité pour moteurs refroidis par l'air. Pour le choix d'huile, consulter votre revendeur. Mélanger à 1:33 (3%)- 1:25 (4%).
- Ne jamais utiliser d'huile deux-temps pour moteurs hors-bord refroidis par l'eau, "outboardoil".
- Ne jamais utiliser d'huile pour moteurs à quatre temps.

Mélange

- Toujours effectuer le mélange dans un récipient propre et approuvé pour l'essence.
- Toujours commencer par verser la moitié de l'essence à mélanger. Verser ensuite la totalité de l'huile. Mélanger en secouant le récipient. Enfin, verse le reste de l'essence.
- Mélanger (secouer) soigneusement le mélange avant de faire le plein.
- Ne préparer que la quantité de carburant nécessaire pour maximum deux mois d'utilisation.
- Si la machine n'est pas à utiliser pendant une certaine période, il faut vidanger et nettoyer le réservoir.

(NL) Tweektolie

- Gebruik voor het beste resultaat HUSQVARNA tweektolie. Mengverhouding: 1:50 (2%).
- Als HUSQVARNA tweektolie niet beschikbaar is, kan een andere tweektolie van hoge kwaliteit, die bedoeld is voor luchtgekoelde motoren, worden gebruikt. Neem contact op met uw dealer bij het kiezen van de olie. Mengverhouding 1:33 (3%) - 1:25 (4%).

Menging

- Meng altijd de benzine en de olie in een schone bak, die is goedgekeurd voor benzine.
- Begin altijd met het toevoegen van de helft van de benzine die gemengd moet worden. Doe er daarna de gehele oliehoeveelheid bij. Meng (schud) het brandstofmengsel. Doe er dan de rest van de benzine bij.
- Meng (schud) het brandstofmengsel zorgvuldig voordat de brandstoftank wordt gevuld.
- Meng niet meer brandstof dan voor ca. 2 maanden nodig is.
- Als de machine gedurende een langere periode niet wordt gebruikt, moet de brandstoftank worden leeg gemaakt en gereinigd.

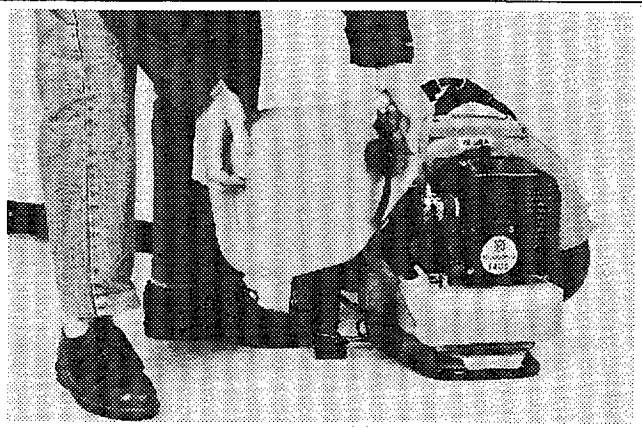
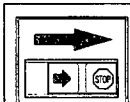

(Eng) Fuelling

- Clean around the fuel cap. Contamination in the tank can disrupt operations.
- Ensure that the fuel is well mixed by shaking the container before filling the tank.



WARNING!

The following precautions reduce the risk of fire:

Do not smoke or place any sources of heat in the vicinity of the fuel. Never refuel when the engine is running. Open the fuel cap slowly when fuelling so that any overpressure is released slowly. Tighten the fuel cap carefully after refuelling. Always move the machine from the fuelling place before starting.

(D) Tanken

- Um den Tankdeckel herum sauberwischen. Verunreinigungen im Tank verursachen Betriebsstörungen.
- Vor dem Einfüllen den Kraftstoffbehälter noch einmal gründlich schütteln.



WARNING!

Folgende Vorsichtsmaßnahmen vermindern die Feuergefahr:

Nicht rauchen oder eine Wärmequelle in die Nähe des Kraftstoffs stellen. Niemals bei laufendem Motor tanken. Den Tankdeckel immer vorsichtig öffnen, damit ein eventuell bestehender Überdruck langsam abgebaut werden kann. Nach dem Tanken den Tankdeckel fest zuschrauben. Zum Starten das Gerät immer von Auftankstelle entfernen.

(F) Ravitaillement

- Nettoyer le pourtour du bouchon de réservoir. Les impuretés dans le réservoir causent des problèmes de fonctionnement.
- Veiller à correctement mélanger le carburant en agitant le récipient avant de remplir le réservoir.



AVERTISSEMENT!

Les consignes de sécurité suivantes réduisent les risques d'incendie:

Ne pas fumer, ni placer de source de chaleur, à proximité de carburant. Ne jamais faire le plein de carburant avec le moteur en marche. Ouvrir le bouchon du réservoir lentement lors du ravitaillement, ainsi toute éventuelle surpression disparaît doucement. Refermer le bouchon de réservoir correctement après le ravitaillement. Toujours éloigner la machine du lieu de ravitaillement avant de démarrer.

(NL) Het tanken

- Maak rond de tankdop goed schoon. Ongerechtigeden in de tank veroorzaken functiestoringen.
- Let erop dat de brandstof goed gemengd is door met de bak te schudden voordat de tank wordt gevuld.



WAARSCHUWING!

De volgende voorzichtigheidsmaatregelen verkleinen het brandgevaar:

Rook niet of plaats geen warmtebron in de nabijheid van brandstof. Tank nooit terwijl de motor loopt. Open de tankdop langzaam bij het bijvullen van brandstof, zodat eventuele overdruk langzaam verdwijnt. Draai de tankdop na het tanken goed dicht. Verplaats de machine altijd van de tankplaats voordat u de motor start.

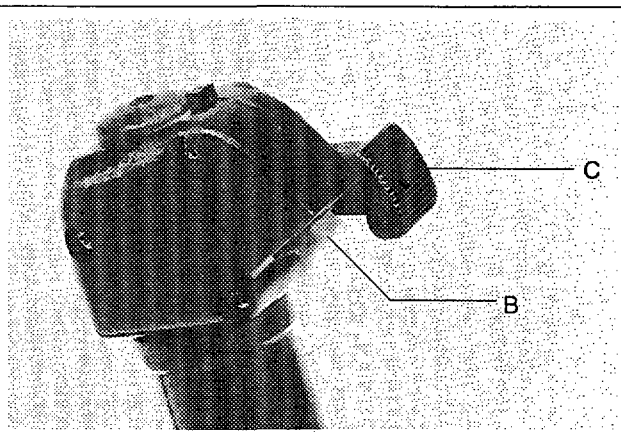
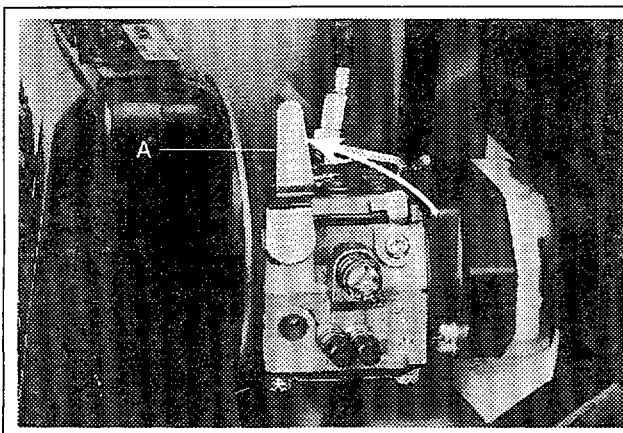

(Eng) Starting and stopping



WARNING!

- Always move the machine from the filling area before starting.
- Place the machine on a firm surface and stand well balanced when starting the engine.
- Make sure there are no unauthorised persons in the work area.

Cold engine

IGNITION:

Set the stop switch (B) in the starting position (the button up).

CHOKE

Set the choke lever (A) in the choke position.

THROTTLE

Set the throttle (C) in "half throttle position".

(D) Starten und Abstellen



WARNUNG!

- Die Maschine darf niemals dort gestartet werden, wo sie soeben aufgetankt worden ist.
- Stellen Sie die Maschine auf einen festen Untergrund und sorgen Sie dafür, daß sie beim Starten sicher steht.
- Achten Sie darauf, daß sich im Arbeitsbereich keine unbefugten Personen befinden.

Kalter Motor

ZÜNDUNG:

Abstellschalter (B) in Startgasstellung (Taster oben).

CHOKE:

Kaltstartregler (A) in Choke-Stellung.

GASREGLER:

Gasregler (C) in Halbgasstellung.

(F) Démarrage et arrêt



AVERTISSEMENT !

- Déplacez toujours la machine loin de l'endroit de remplissage avant de la démarrer.
- Placez la machine sur une surface solide et prenez une position bien stable avant de démarrer le moteur.
- Assurez-vous que personne ne reste dans la zone de travail.

Moteur froid

CONTACT :

Amenez le contact d'arrêt (B) en position de démarrage (le bouton en haut).

STARTER :

Amenez la commande de starter (A) en position de starter.

COMMANDE DES GAZ :

Amenez la commande des gaz (C) en position "mi-gaz".

(NL) Starten en stoppen



WAARSCHUWING!

- Verplaats voor het starten de machine altijd van de tankplaats.
- Plaats de machine op een vaste ondergrond en let erop, dat u stevig staat bij het starten van de motor.
- Let erop, dat zich geen onbevoegden bevinden binnen het werkgebied.

Koude motor

ONTSTEKING:

Zet het stopcontact (B) in de startstand (de knop omhoog).

CHOKE:

Zet de chokeregeling (A) in de chokestand.

GASREGELING:

Zet de gasregeling (C) in de "halfgasstand".

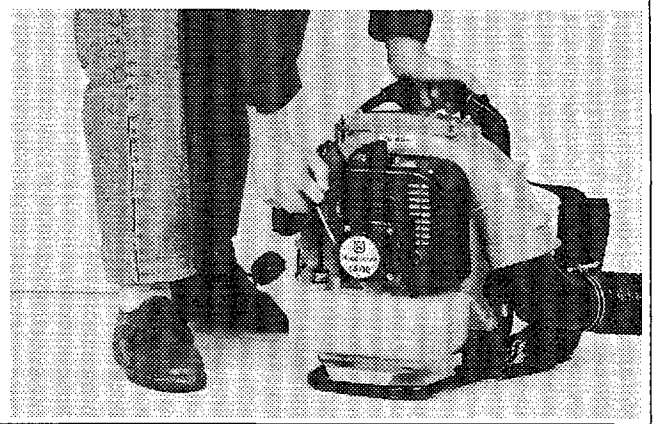
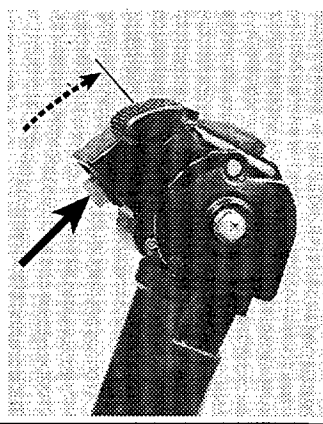
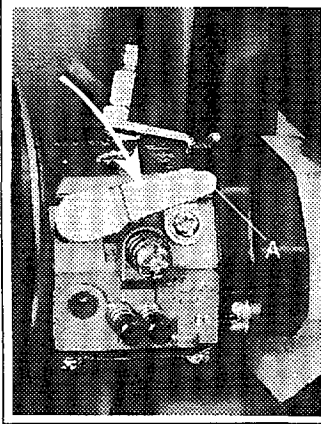

(Eng) Hot engine

Use the same starting procedure as for a cold engine but without setting the choke lever in the choke position.

Stopping

Move the throttle upwards to the idling position. The engine is stopped by switching the ignition off.

Starting

Press the engine body to the ground with the left hand (NOTE! Not with your foot!) Grip the starter handle and pull the starter cord slowly out with the right hand until you can feel a resistance (the start hooks engage), and then give a quick, powerful pull. Open the choke lever immediately when the engine fires and repeat the starting procedure until the engine starts.

(D) Warmer Motor

Das Gerät wird auf die gleiche Weise wie mit kaltem Motor gestartet, jedoch ohne daß der Kaltstartregler in die Choke-Stellung gestellt wird.

Abstellen

Gashebel nach oben in die Leerlaufstellung führen. Der Motor wird abgestellt, indem die Zündung ausgeschaltet wird.

Starten

Der Maschinenkörper mit der linken Hand (Hinweis! Nicht mit dem Fuß!) auf den Boden drücken. Mit der rechten Hand den Anwerfgriff langsam bis zum ersten spürbaren Widerstand herausziehen (die Anwerfklinken rasten ein), danach schnell und kräftig durchziehen. Den Kaltstartregler sofort nach dem Zünden des Motors öffnen und weiter anwerfen, bis der Motor anspringt.

(F) Moteur chaud

Procédez comme pour un moteur froid mais sans amener la commande de starter en position de starter.

Arrêt

Amenez la commande des gaz vers le haut en position de ralenti.

Le moteur s'arrête en coupant le contact.

Démarrage

Avec la main gauche, maintenez le corps de la machine au sol. (ATTENTION ! Pas avec le pied !) De la main droite, tirez le cordon du lanceur jusqu'à sentir une résistance (les cliquets de démarrage s'enclenchent) puis tirez d'un coup sec et rapide. Ouvrez immédiatement la commande de starter à l'allumage du moteur et refaite d'autres essais jusqu'à ce que le moteur démarre.

(NL) Warme motor

Gebruik dezelfde startprocedure als bij een koude motor maar zonder de chokeregeling in de chokestand te zetten.

Stop

Breng de gasregeling omhoog naar de stationaire stand. De motor wordt gestopt door de ontsteking af te zetten.

Start

Druk het machinelichaam tegen de grond met de linkerhand (LET OP! Niet met de voet!), grijp de starthandgreep, trek met de rechterhand langzaam de startlijn uit totdat een weerstand wordt gevoeld (de starthaken grijpen in) en geef daarna snelle en krachtige rukken. Open de chokeregeling onmiddellijk als de motor ontsteekt en onderneem nieuwe startpogingen totdat de motor start.

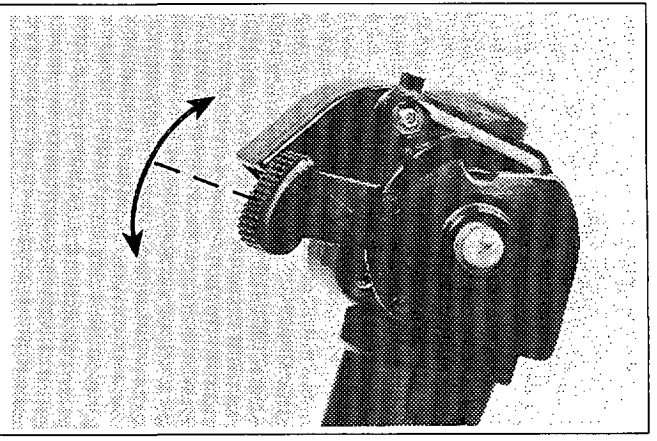
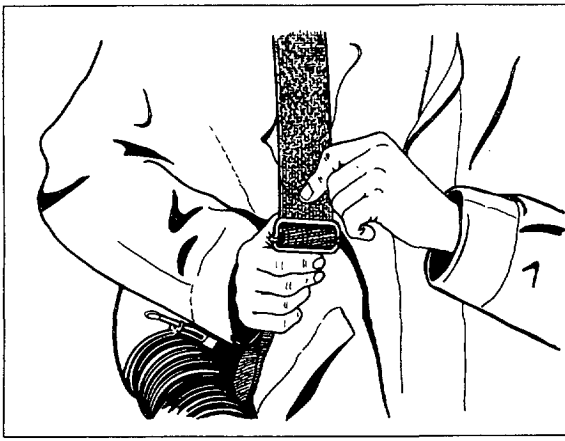

(Eng) NOTE!

Do not pull the starter cord out fully or release the starter handle from a fully withdrawn position. This can damage the engine.

Run the engine warm for about 5 minutes in the winter and 2-3 minutes in the summer before working with it.

Usage

1. Adjust the harness so that the machine is easy to carry.
2. The speed of the air jet is regulated by means of the throttle.
Select the speed which is best suited for the application.

(D) HINWEIS!

Das Startseil darf nicht ganz herausgezogen werden. Lassen Sie auch den Griff nicht zurückschnellen, wenn er ganz herausgezogen ist. Dies könnte den Motor beschädigen.

Der Motor ist im Winter etwa 5 Minuten und im Sommer 2-3 Minuten warmzufahren, bevor er belastet wird.

Anwendung

1. Den Traggurt für bequemes Tragen der Maschine einstellen.
2. Die Geschwindigkeit des Luftstrahles wird mittels der Motordrehzahl geregelt.
Wählen Sie eine Geschwindigkeit, die sich am besten für den Einsatzzweck eignet.

(F) ATTENTION !

Ne tirez pas le cordon de starter à fond et ne relâchez pas la poignée de démarrage à partir de la position entièrement retirée sinon vous risquez d'endommager le moteur.

Faites chauffer le moteur pendant 5 minutes environ en hiver et de 2 à 3 minutes en été avant de le charger.

Utilisation

1. Ajustez le harnais pour que la machine soit facile à porter.
2. La vitesse du jet d'air sera réglée avec la commande des gaz.
Choisissez la vitesse adéquate à l'utilisation.

(NL) LET OP!

Trek de startlijn niet helemaal uit en laat ook niet de starthandgreep los vanuit volledig uitgetrokken stand. Dat kan schade veroorzaken aan de motor.

Laat de motor in de winter ca. 5 min. warmlopen en 2-3 minuten in de zomer voordat deze wordt belast.

Gebruik

1. Stel de riem af, zodat de machine makkelijk kan worden gedragen.
2. De snelheid van de luchtstraal wordt geregeld met behulp van de gasregeling.
Kies de snelheid die het best geschikt is voor het resp. gebruik.

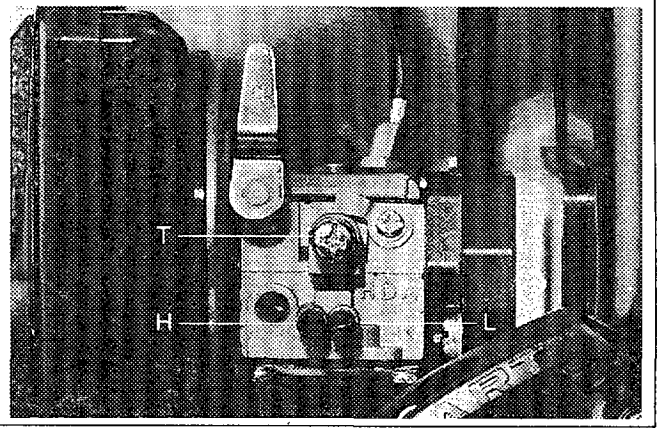

(Eng) Example

Low air speed to blow away dry leaves from a lawn.
High air speed to blow away gravel and dirt from the garage access.

3. Avoid contact with the muffler, plug and rotating parts.

(D) Beispiel:

Niedrige Luftgeschwindigkeit für das Beseitigen von trockenem Laub auf einem Rasen.
Hohe Luftgeschwindigkeit für das Beseitigen von Kies und Schmutz von einer Garagenauffahrt.

3. Vermeiden Sie es, Schalldämpfer, Zündkerze und rotierende Teile der Maschine zu berühren.

(F) Exemple :

Une faible vitesse pour enlever les feuilles sèches d'un gazon.
Une vitesse plus grande pour enlever les gravillons et autres salissures à l'entrée d'un garage.

3. Evitez tout contact avec le silencieux, la bougie et les pièces en rotation.

(NL) Voorbeeld:

Lage lichtsnelheid voor het wegblazen van droge bladeren van een grasmat.
Hoge lichtsnelheid voor het wegblazen van gruis en vuil van een garage-oprit.

3. Vermijd contact met de geluiddemper, de bougie en roterende delen.

Maintenance – Carburettor

- The carburettor governs the engine speed via the throttle trigger. In the carburettor, air/fuel is mixed. This air/fuel mixture is adjustable. If you want to take advantage of the maximum power output of the engine, the setting must be correct.
- The setting of the carburettor means that the engine is adjusted to local conditions, for example climate, altitude, petrol and type of two-stroke oil.
- The carburettor has three adjustment possibilities:
 - L = Low speed needle
 - H = High speed needle
 - T = Idle speed adjustment screw

Wartung – Vergaser

- Der Vergaser regelt die Motordrehzahl über den Gashebel. Im Vergaser werden Luft und Kraftstoff gemischt. Dieses Kraftstoff/Luftgemisch ist regulierbar. Damit die maximale Leistung der Motor ausgenutzt wird, muß die Einstellung korrekt sein.
- Einstellung des Vergasers bedeutet, daß der Motor den örtlichen Verhältnissen angepaßt wird, z.B. Klima, Höhenverhältnis, Kraftstoff und Sorte des Zweitaktöls.
- Der Vergaser hat drei Einstellmöglichkeiten:
 - L = Für niedrige Drehzahl
 - H = Für hohe Drehzahl
 - T = Für Leerlaufdrehzahl

Entretien – Carburateur

- Le carburateur détermine le régime du moteur par l'intermédiaire de la gâchette d'accélérateur. Dans le carburateur, le carburant est mélangé à l'essence. Ce mélange est réglable. Pour pouvoir utiliser la puissance maximale, le réglage doit être correct.
- Le réglage du carburateur signifie que le moteur est ajusté suivant les conditions d'utilisation, par exemple le climat, l'altitude, l'essence et le type d'huile deux temps.
- Le carburateur a trois possibilités de réglage :
 - L = Pointeau de régime bas
 - H = Pointeau de régime haut
 - T = Vis de réglage de ralenti

Onderhoud – Carburator

- Via de gasregeling stuurt de carburator het toerental van de motor. In de carburator worden lucht en brandstof vermengd. Deze lucht/brandstofvermenging is afstelbaar. om het maximale vermogen van de motor te benutten moet de afstelling correct zijn.
- Afstelling van de carburator houdt in dat de motor wordt aangepast aan de lokale omstandigheden, bijv. klimaat, hoogtesituatie, benzine en het type tweetaktolie.
- De carburator is voorzien van drie afstel mogelijkheden:
 - L = Laagtoerentalmondstuk
 - H = Hoogtoerentalmondstuk
 - T = Afstelschroef voor stationair

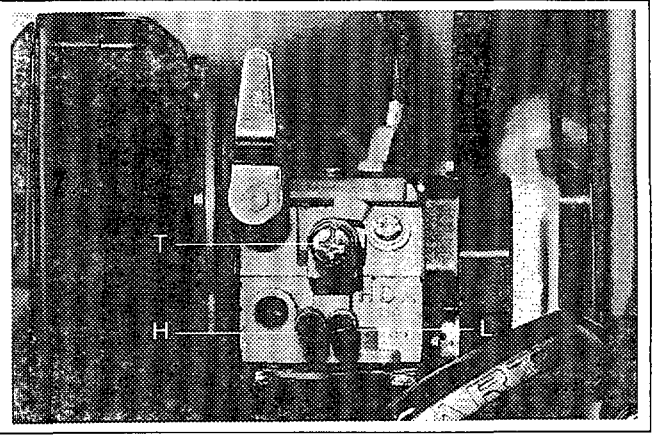
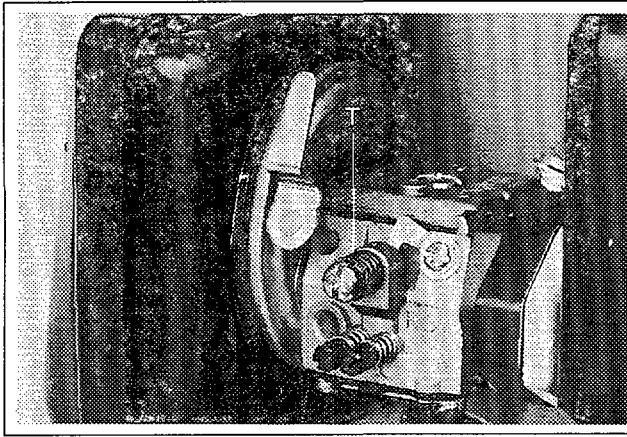

- (Eng)**
- The fuel quantity required in proportion to the airflow the throttle trigger position allows is adjusted by means of the L- and H-needles. Turning the needles clockwise gives a leaner fuel mixture (less fuel), turning them counter-clockwise gives a richer fuel mixture (more fuel). A lean mixture gives higher rpms and a rich one lower rpms.
 - The idling speed screw (T) regulates the position of the throttle lever in the idling speed position. Turning the idling speed screw clockwise gives a higher idling speed, turning it counter-clockwise gives a lower idling speed.

- (D)**
- Mit den L- und H-Schrauben wird die Benzinmenge im Verhältnis zum Luftstrom geregelt. Beim Drehen der Schrauben im Uhrzeigersinn wird das Kraftstoff-Luftgemisch mager (weniger Benzin). Ein mageres Gemisch ergibt eine höhere Drehzahl und ein fettes Gemisch eine niedrigere Drehzahl.
 - Die T-Schraube reguliert die Position des Gashebels beim Leerlauf. Beim Hineinschrauben der T-Schraube im Uhrzeigersinn wird eine höhere Leerlaufdrehzahl erreicht und im Gegenuhrzeigersinn eine niedrigere Leerlaufdrehzahl.

- (F)**
- Les pointeaux L et H permettent de régler le débit de carburant nécessaire par rapport à l'air. En tournant les pointeaux dans le sens d'horloge, le mélange sera plus pauvre (moins de carburant), en les tournant dans le sens contraire d'horloge, le mélange sera plus riche (plus de carburant). Un mélange pauvre donne un régime plus haut et un mélange riche un régime plus bas.
 - La vis de réglage de ralenti T permet d'agir sur la position du levier d'accélérateur au ralenti. En tournant la vis dans le sens d'horloge, le régime de ralenti augmente et dans le sens contraire d'horloge, le régime de ralenti diminue.

- (NL)**
- Met de L- en H-mondstukken wordt de gewenste brandstofhoeveelheid afgesteld op de luchtstroom die de opening van de gasregeling toestaat. Worden ze met de klok mee geschroefd dan wordt het lucht/brandstofmengsel mager (minder brandstof) en worden ze tegen de klok in geschroefd dan wordt het lucht/brandstofmengsel vet (meer brandstof). Een mager mengsel geeft een hoger toerental en een vet mengsel geeft een lager toerental.
 - De T-schroef regelt de stand van de gasregeling bij stationair lopen. Wordt de t-schroef met de klok mee geschroefd dan wordt een hoger stationair toerental verkregen en wordt deze tegen de klok in geschroefd dan wordt een lager stationair toerental verkregen.

Basic setting

The carburettor is adjusted to a basic setting at the factory. The basic setting is richer than the optimum setting and shall be maintained during the first working hours. Thereafter, do the final setting of the carburettor. The basic setting can vary between: H = 3/4 - 1 turn, L = 3/4 - 1 turn. If a lot of fumes come from the muffler at the same time as the engine putters a lot the setting is too rich. Turn the H-nozzle clockwise until the engine stops puttering. Then open the H-needle until the engine begins to putter slightly. The carburettor should be set when the machine is fully assembled and with the air exhaust hose and air intake completely open.

Grundeinstellung

Die Grundeinstellung des Vergasers wird beim Probelauf im Werk vorgenommen. Die Grundeinstellung ist fetter als die optimale Einstellung und soll während der ersten Betriebsstunden beibehalten werden. Danach eine Feineinstellung vornehmen. Die Grundeinstellung kann zwischen H = 3/4 - 1 Umdrehung, L = 3/4 - 1 Umdrehung variieren.

Wenn aus dem Schalldämpfer starker Rauch austritt und der Motor gleichzeitig stark knattert, ist die Einstellung zu fett. Die H-Düse im Uhrzeigersinn drehen, bis der Motor nicht mehr knattert. Danach die H-Nadel öffnen, bis der Motor etwas zu knattern zu beginnt. Der Vergaser ist mit vollständig zusammengebauter Maschine und mit völlig offenem Ausblasestutzen und Lufteinlaß einzustellen.

Réglage de base

Le réglage de base est effectué en usine. Le réglage de base est plus riche que le réglage optimal et devra être maintenu pendant les premières heures d'utilisation. Effectuez ensuite un réglage final du carburateur. Le réglage de base peut varier entre une ouverture de H = 3/4 - 1 de tour, L = 3/4 - 1 de tour.

Si des fumées importantes se dégagent du silencieux et, en même temps, si le moteur vibre trop, le réglage est trop riche. Tournez le gicleur H dans le sens d'horloge jusqu'à ce que le moteur cesse de vibrer. Ouvrez ensuite le pointeau H jusqu'à ce que le moteur commence à vibrer. Le réglage du carburateur doit être réalisé sur une machine en état de marche, avec le flexible de sortie et la prise d'entrée entièrement ouverts.

Basisafstelling

Bij het proefdraaien op de fabriek krijgt de carburator een basisafstelling. De basisafstelling is vetter dan de optimale afstelling en moet worden gehandhaafd gedurende de eerste uren dat de motor in gebruik is. Daarna moet de carburator exact worden afgesteld. De basisafstelling kan variëren tussen: H = 3/4 - 1 slag, L = 3/4 - 1 slag.

Als de geluiddemper erg rookt terwijl gelijktijdig de motor behoorlijk pruttelt, is de afstelling te vet. Draai het Hmondstuk met de klok mee totdat de motor ophoudt met pruttelen. Open vervolgens de H-naald totdat de motor opnieuw wat begint te pruttelen. De verdampersafstelling moet plaatsvinden bij een volledig gemonteerde machine en met de luchtuitblazingslang en de luchtinlaat helemaal open.

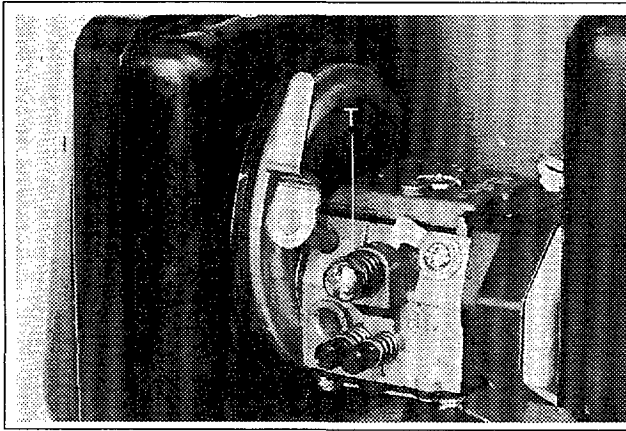

(Eng) NOTE!

An authorised mechanic should be employed for an optimum setting.

Fine-adjustment of idling speed T

The idling speed is set with the screw marked T. A correctly set idling speed (approx. 2,500 rpm) is when the engine works smoothly in all positions.



WARNING!

Contact your servicing dealer, if the idle speed setting cannot be adjusted. Do not use the machine until it has been properly adjusted or repaired.

(D) HINWEIS!

Die optimale Einstellung des Vergasers ist einem Fachmann zu überlassen.

Leerlauf-Feineinstellung

Der Leerlauf wird mit der Schraube T eingestellt. Die richtige Leerlaufdrehzahl (ca. 2.500/min) ist vorhanden, wenn der Motor in allen Arbeitsstellungen gleichmäßig arbeitet.



WARNUNG!

Wenden Sie sich an Ihren Fachhändler, wenn die Leerlaufdrehzahl nicht eingestellt werden kann. Arbeiten Sie nicht mit der Maschine, bevor diese richtig eingestellt bzw. repariert worden ist.

(F) ATTENTION !

Pour un réglage optimal, faites appel à un spécialiste.

Réglage précis du ralenti T

Le réglage du ralenti s'effectue avec la vis repérée T. Le réglage de ralenti est correctement ajusté (environ 2500 tr/min) lorsque le moteur travaille régulièrement à toutes les positions.



AVERTISSEMENT !

En cas de difficultés pour ajuster le régime de ralenti, faites appel à un atelier de service. N'utilisez pas la machine s'il n'est pas correctement réglé ou réparé.

(NL) LET OP!

Voor een optimale afstelling moet de hulp van een vakman worden ingeroepen.

Fijnafstelling bij stationair T

De afstelling van het stationair lopen wordt gedaan met de schroef met het merkteken T. Het stationaire toerental is correct ingesteld (ca. 2500 tpm) als de motor gelijkmatig werkt in alle posities.



WAARSCHUWING!

Kan het stationair toerental niet worden afgesteld, neem dan contact op met een service-werkplaats. Gebruik de machine niet voordat deze correct is afgesteld of gerepareerd.

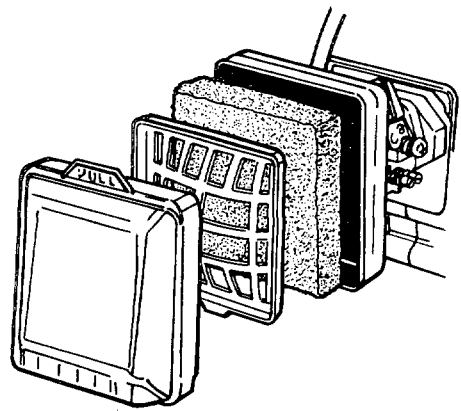
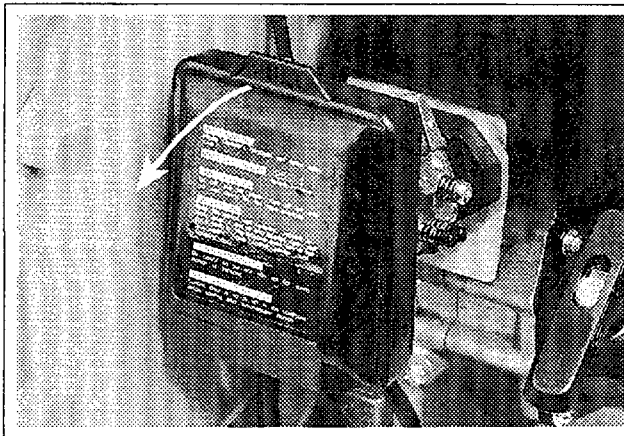

Eng Air filter

The air filter must be regularly cleaned from dust and dirt in order to avoid:

- Carburettor malfunctions
- Starting problems
- Engine power reduction
- Unnecessary wear on the engine parts
- Abnormal fuel consumption

Cleaning/change

Clean the filter after 100 hours or more regularly if operating conditions are exceptionally dusty.

Dismantle the air filter cover and remove the air filter. Wash in clean, warm soapy water.

Ensure that the filter is dry before refitting.

An air filter used for a long period of time can never be cleaned completely. Therefore it is necessary to replace the filter from time to time with a new filter.

A damaged air filter must always be replaced.

D Luftfilter

Der Luftfilter ist regelmäßig von Staub und Schmutz zu reinigen, um folgende Probleme zu vermeiden:

- Vergaserstörungen
- Startschwierigkeiten
- Schlechte Leistung
- Unnötiger Verschleiß des Motors
- Unnormal hoher Kraftstoffverbrauch

Reinigung des Luftfilters

Den Filter jeweils nach 100 Betriebsstunden reinigen, bei besonders staubigen Verhältnissen häufiger.

Das Luftfiltergehäuse demontieren, den Filter herausnehmen und in warmer Seifenlauge waschen. Den Filter richtig trocknen lassen, bevor er wieder montiert wird.

Ein Luftfilter, der über längere Zeit angewendet worden ist, kann nicht wieder richtig sauber werden. Deshalb ist der Luftfilter in regelmäßigen Abständen durch einen neuen zu ersetzen. Ein beschädigter Luftfilter ist in jedem Falle auszuwechseln.

F Filtre à air

Il faut régulièrement nettoyer le filtre à air de poussières et d'impuretés afin d'éviter:

- Problèmes de carburateur
- Problèmes de démarrage
- Pertes de puissance
- Usure anormale des composants du moteur
- Consommation anormalement élevée

Nettoyage du filtre à air

Nettoyer le filtre après 100 heures de service, ou plus souvent si les conditions de travail sont exceptionnellement poussiéreuses.

Déposer le capot de filtre et retirer le filtre. Nettoyer le filtre avec de l'eau chaude savonneuse. S'assurer que le filtre est sec avant de le remonter. Un filtre ayant servi longtemps ne peut devenir entièrement propre. C'est pourquoi il faut remplacer le filtre régulièrement. Toujours remplacer un filtre endommagé.

NL Luchtfiler

Het luchtfiler dient regelmatig te worden schoongemaakt, stof en vuil verwijderen, om de volgende problemen te vermijden:

- Storingen van de carburateur
- Moeilijkheden bij het starten
- Vermogensverlies
- Onnodige slijtage van de motoronderdelen
- Abnormaal hoog brandstofverbruik

Luchtfiler schoonmaken

Maak het filter na 100 werkuren schoon of vaker wanneer u in abnormaal stoffige omstandigheden werkt. Demonteer het cilinderdeksel en verwijder het filter. Maak het schoon in een warm sopje van water en zeep. Controleer of het filter droog is voor u het terug monteert.

Na een lange gebruiksperiode kan het filter niet meer worden gereinigd. Daarom moet het luchtfiler regelmatig vervangen worden. Een beschadigd luchtfiler moet altijd vervangen worden.

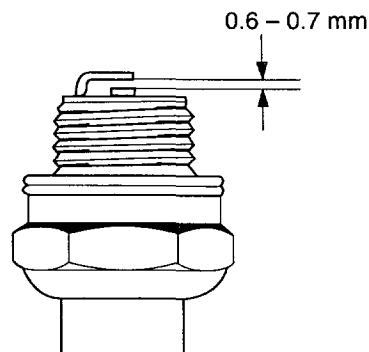
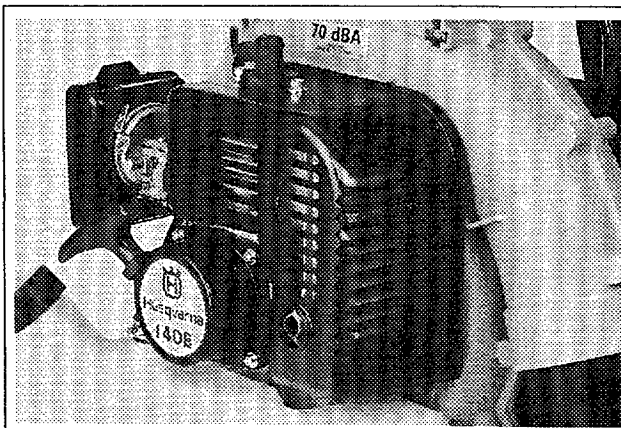

(Eng) Muffler

The muffler is designed in order to reduce the noise level and to direct the exhaust gases away from the operator. The exhaust gases are hot and can contain sparks, which may cause fire if directed against dry and combustible material.

CAUTION!

Never use a machine with a clogged or defective muffler.

Spark plug

The spark plug condition is influenced by:

- An incorrect carburettor setting.
- Wrong fuel mixture (too much oil in the oil).
- A dirty air filter.

These factors cause deposits on the spark plug electrodes, which may result in malfunction and starting difficulties.

(D) Schalldämpfer

Der Schalldämpfer hat die Aufgabe, den Schallpegel zu senken und die Abgase vom Anwender weg zu leiten. Die Abgase sind heiß und können Funken enthalten. Wenn die Abgase auf trockenes, brennbares Material gerichtet werden, kann dadurch ein Brand verursacht werden.

ACHTUNG!

Das Gerät niemals benutzen, wenn sich der Schalldämpfer in schlechtem Zustand befindet.

Zündkerze

Die Zündkerze wird von folgenden Faktoren beeinflusst:

- Falsche Vergasereinstellung.
- Falsche Ölmenge im Kraftstoff (zu viel Öl).
- Schmutziger Luftfilter.

Diese Faktoren können zu einem Belag an den Elektroden der Zündkerze führen und Betriebsstörungen und Startschwierigkeiten verursachen.

(F) Silencieux

Le silencieux est construit pour amortir le niveau sonore et pour éloigner les gaz d'échappement de l'utilisateur. Les gaz d'échappement sont chauds et peuvent contenir des étincelles capables de provoquer un incendie si les gaz d'échappement sont dirigés contre un matériau sec et inflammable.

NOTER!

Ne jamais utiliser la machine si le silencieux est en mauvais état.

Bougie d'allumage

L'état de la bougie est conditionné par les facteurs suivants:

- Mauvais réglage du carburateur.
- Mauvais mélange de carburant (trop d'huile).
- Encrassement du filtre à air.

Ces facteurs causent une désposition sur les électrodes de la bougie d'allumage, pouvant entraîner des problèmes de service et des difficultés de démarrage.

(NL) Geluiddemper

De geluiddemper werd ontworpen om het geluidsniveau te reduceren, en om de uitlaatgassen van de gebruiker weg te richten. De uitlaatgassen zijn zeer heet en kunnen vonken bevatten die brand kunnen veroorzaken als de uitlaatgassen op droge en ontvlambare materialen worden gericht.

N.B.!

Gebruik de machine nooit als de geluiddemper in slechte staat is.

Bougie

De conditie van de bougie wordt beïnvloed door:

- Een verkeerde afstelling van de carburateur
- Een verkeerd brandstofmengsel (te veel olie in het mengsel)
- Een vuil luchtfilter.

Deze factoren veroorzaken afzettingen op de elektroden van de bougie, wat tot motordefecten en startmoeilijkheden kan leiden.

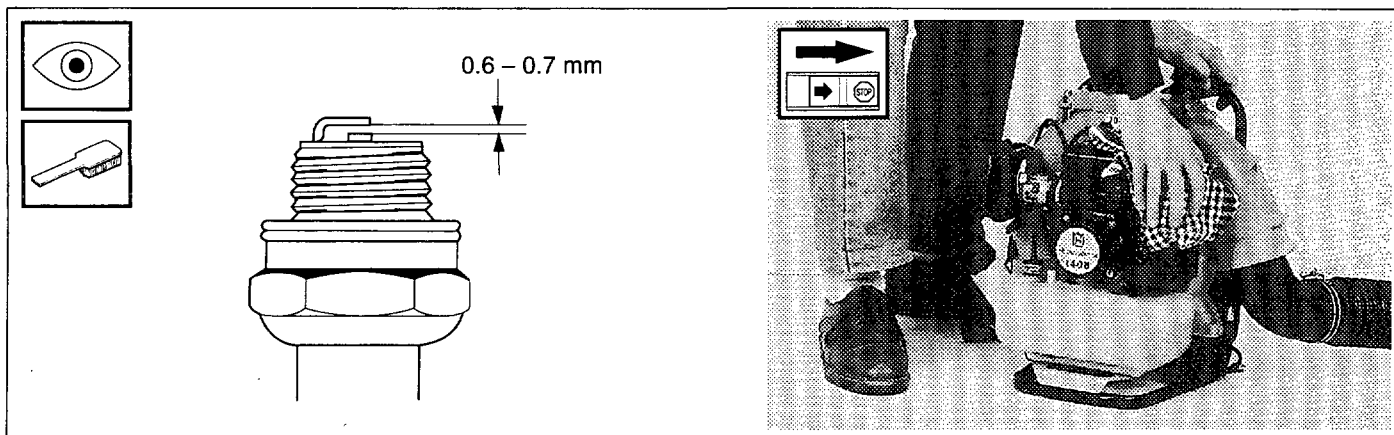

(Eng) If the engine is low on power, difficult to start or runs poorly at idling speed, always check the spark plug first.

If the spark plug is dirty, clean it and check the electrode gap. Readjust if necessary. The correct gap is 0.6 – 0.7 mm. The plug should be changed when the side electrode is worn down to half, or if it is damaged.

IMPORTANT!

Always use the recommended spark plug type. Wrong type may ruin the piston/cylinder.

(D) Wenn das Gerät eine schlechte Leistung zeigt, schwer zu starten ist oder einen unruhigen Leerlauf hat, ist daher stets zuerst die Zündkerze zu überprüfen, bevor weitere Maßnahmen ergriffen werden.

Die Zündkerze bei Verschmutzung reinigen und den Elektrodenabstand überprüfen - er sollte 0.6 – 0.7 mm betragen. Die Zündkerze sollte ausgewechselt werden, wenn die Seitenelektrode zur Hälfte verschlissen oder beschädigt ist.

ACHTUNG!

Immer den empfohlenen Zündkerzentyp verwenden! Eine falsche Zündkerze kann Schäden am Kolben/Zylinder verursachen.

(F) Si la puissance de la machine est réduite, si la machine est difficile à démarrer ou si le régime de ralenti n'est pas régulier, contrôler en premier lieu l'état de la bougie d'allumage, avant de prendre d'autres mesures.

Si la bougie est bouchée, la nettoyer et vérifier que la distance entre électrodes est bien de 0.6 – 0.7 mm. La bougie devra être remplacée lorsque l'électrode latérale est usée de moitié ou si elle est endommagée.

NOTER!

Toujours utiliser le type de bougie recommandé. L'utilisation d'un mauvais type de bougie peut entraîner des avaries au niveau du cylindre et du piston.

(NL) Wanneer de machine een laag vermogen heeft, moeilijk start of onregelmatig onbelast draait, dient u altijd eerst de bougie te controleren voor u andere maatregelen neemt.

Maak de bougie schoon als ze verstopt is en controleer of de afstand tussen de elektroden 0.6 – 0.7 mm bedraagt. De bougie dient te worden vervangen als de zij-elektrode tot de helft is afgesleten of als deze beschadigd is.

N.B.!

Gebruik steeds het correcte bougietype! Het verkeerde type kan de zuiger/cilinder beschadigen.

General maintenance

- Clean the machine externally.
- Check that screws and nuts are tightened.
- Only use original Husqvarna spare parts.

Allgemeine Wartung

- Maschine äußerlich reinigen.
- Prüfen, daß Schrauben und Muttern gut festgezogen sind.
- Nur Husqvarna Original-Ersatzteile anwenden!

Entretien général

- Nettoyez la machine extérieurement.
- Vérifiez que les vis et les écrous sont serrés.
- Utilisez uniquement des pièces de rechange Husqvarna.

Algemeen onderhoud

- Reinig de machine uitwendig.
- Controleer of moeren en schroeven zijn aangedraaid.
- Gebruik alleen originele Husqvarna reserveonderdelen.

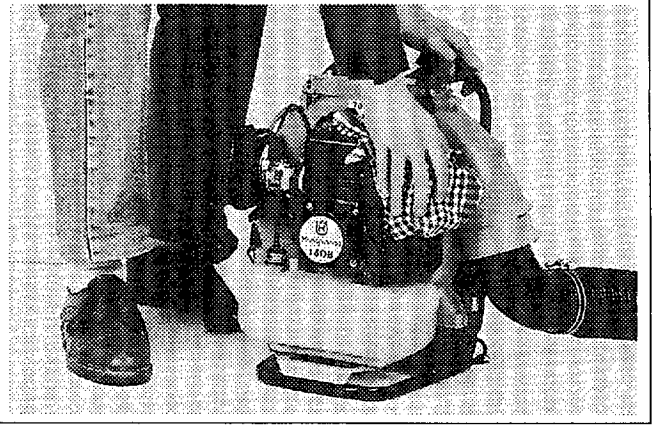

Eng Storage

If the machine is to be stored and not used for a prolonged period:

- Empty the fuel tank.
- Start the engine and run it until the fuel in the carburettor is used up.
- Dismantle the plug and pour a tablespoon of engine oil through the plug hole. Turn the engine round with the starter so that the oil is spread over the cylinder bore.

Then fit the plug.

- Clean the machine externally and oil in the metal parts to protect them from rust.
- Store the machine in a dustfree and dry area.

D Verwahrung

Verwahrung der Maschine während längerer Zeit:

- Den Kraftstoffbehälter entleeren.
- Motor anlassen und fahren, bis der Kraftstoff aus dem Vergaser entleert ist.
- Zündkerze ausbauen und einen Eßlöffel Motoröl durch die Zündkerzenöffnung einfüllen. Den Motor mit der Anwerfvorrichtung durchdrehen, so daß das Öl gleichmäßig in der Zylinderbohrung verteilt wird.

Danach die Zündkerze wieder einbauen.

- Die Maschine äußerlich reinigen und die metallischen Teile einölen, um diese vor Rost zu schützen.
- Die Maschine in einem staubfreien, trockenen Raum verwahren.

F Rangement

Si la machine ne doit pas être utilisée d'un certain temps :

- Videz le réservoir de carburant.
 - Démarrez le moteur et faites-le tourner jusqu'à ce que le carburant du carburateur soit consommé.
 - Enlevez la bougie et videz une cuillerée à soupe d'huile moteur par le trou de la bougie. Faites tourner le moteur au lanceur pour répartir l'huile dans l'alésage.
- Ensuite, remettez la bougie.

- Nettoyez la machine extérieurement et huilez les pièces métalliques pour les protéger contre la rouille.
- Rangez la machine dans un endroit sec, à l'abri de la poussière.

NL Opbergen

Als de machine ongebruikt voor langere tijd moet worden opbergen:

- Maak de brandstoftank leeg.
 - Start de motor en laat deze lopen totdat de brandstof in de verdampertank op is.
 - Demonteer de bougie en giet een eetlepel motorolie door het bougiegat. Draai de motor rond met het startapparaat, zodat de olie wordt verdeeld in de cilinderloop.
- Monteer daarna de bougie.

- Reinig de machine uitwendig en olie de metalen onderdelen in om deze te beschermen tegen roest.
- Berg de machine op in een stofvrije en droge ruimte.

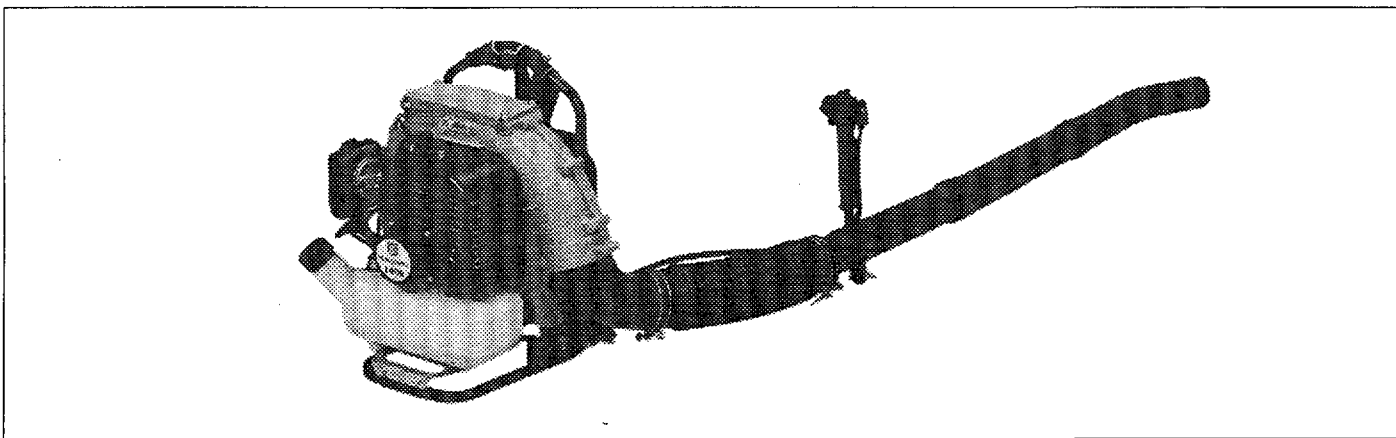

(Eng) Technical data

| | | | |
|------------------------|--------------------------------|----------------------------|---------------------|
| Engine | One-cylinder two-stroke engine | Max. air speed | 112 m/s |
| Swept volume | 40 cm ³ | Dimensions L x W x H | 330 x 410 x 460 mm |
| Ignition system | Electronic | Weight, dry | 8.8 kg |
| Plug | NGK BM7A | Sound pressure level | 73 dBA |
| Electrode gap | 0.6 – 0.7 mm | Vibration level | 22 m/s ² |
| Carburettor | Walbro, membrane | | |
| Fuel tank volume | 1.6 litres | | |
| Max. air volume | 16.6 m ³ /min. | | |

(D) Technische Daten

| | | | |
|----------------------------|----------------------------|--------------------------------|---------------------|
| Motor | Einzyylinder-Zweitaktmotor | Luftgeschwindigkeit, max | 112 m/s |
| Höbraum | 40 cm ³ | Abmessungen L x B x H | 330 x 410 x 460 mm |
| Zündanlage | Elektronisch | Gewicht, trocken | 8,8 kg |
| Zündkerze | NGK BM7A | Schalldruckpegel | 73 dBA |
| Elektrodenabstand | 0.6 – 0.7 mm | Vibrationspegel | 22 m/s ² |
| Vergaser | Walbro, Membrane | | |
| Kraftstoff-Füllmenge | 1,6 l | | |
| Luftvolumen, max. | 16,6 m ³ /min | | |

(F) Caractéristiques techniques

| | | | |
|-----------------------------------|--------------------------------|---------------------------------|---------------------|
| Moteur | Moteur deux temps, un cylindre | Dimensions L x B x H | 330 x 410 x 460 mm |
| Cylindrée totale | 40 cm ³ | Poids, à sec | 8,8 kg |
| Système d'allumage | Electronique | Niveau de pression sonore | 73 dBA |
| Bougie | NGK BM7A | Niveau de vibrations | 22 m/s ² |
| Ecartement d'électrode | 0.6 – 0.7 mm | | |
| Carburateur | Walbro, à membrane | | |
| Cap. du réservoir carburant | 1,6 litre | | |
| Débit d'air maxi | 16,6 m ³ /min | | |
| Vitesse d'air maxi | 112 m/s | | |

(NL) Technische gegevens

| | | | |
|----------------------------|------------------------------|----------------------------|---------------------|
| Motor | Eencilinderige tweetaktmotor | Afmetingen L x B x H | 330 x 410 x 460 mm |
| Cilinderinhoud | 40 cm ³ | Gewicht, droog | 8,8 kg |
| Ontstekingsysteem | Elektronisch | Geluidsdrumniveau | 73 dBA |
| Bougie | NGK BM7A | Trillingsniveau | 22 m/s ² |
| Elektrodenafstand | 0.6 – 0.7 mm | | |
| Verdamper | Walbro, membraan | | |
| Inhoud brandstoftank | 1,6 liter | | |
| Max. luchtvolume | 16,6 m ³ / min. | | |
| Max. lichtsnelheid | 112 m/s | | |

Free Manuals Download Website

<http://myh66.com>

<http://usermanuals.us>

<http://www.somanuals.com>

<http://www.4manuals.cc>

<http://www.manual-lib.com>

<http://www.404manual.com>

<http://www.luxmanual.com>

<http://aubethermostatmanual.com>

Golf course search by state

<http://golfingnear.com>

Email search by domain

<http://emailbydomain.com>

Auto manuals search

<http://auto.somanuals.com>

TV manuals search

<http://tv.somanuals.com>